



18 ABR. 1949

1972

MEMORIA DESCRIPTIVA

MODELO DE UTILIDAD.

PAIS: ESPAÑA.

DURACION: 20 AÑOS.

OBJETO: "UN JUEGO DE PARCHIS ELECTRICO".

A nombre de : DON ESTEBAN GUTIERREZ LOPEZ.

Residente en : PALENCIA.

Nacionalidad : ESPAÑOLA.

M. U. 259. J/L.



19727



Este Modelo de Utilidad, tiene por objeto proteger en España el juguete o juego de parchís, cuyas características y funcionamiento se detallan a continuación:

El juego de parchís corriente, ya le conocemos todos, igual en tipo que en su reglamento de juego, cosa que no altera en nada este modelo, ya que la forma de jugar es la misma.

Sus características son:

Dibujo de plano de juego corriente (B), unido a un marco y caja de mecanismos (A); dicho marco va dotado de cuatro pulsadores (D) de baquelita, uno para cada jugador; en el centro lleva un vaso, de metal o baquelita de forma cónica (C); a uno de los lados tiene un pequeño estuche en medio punto (N) para guardar las fichas de juego; en el mismo lado lleva un trozo de flexible clavija (E) para conectar con la corriente de cualquier enchufe, que puede ser de 110 a 150 W.- Esta es su estructura externa.

En el interior lleva puente de madera (J) de un lado a otro de la caja para sujetar el vaso (C), el cual lleva el dado en el interior y va tapado con fondo postizo de celuloide (H) que tiene una holgura de 4 m/m

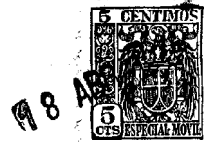

entre vaso y soportes de metal (I); al lado del vaso lleva unas bobinas intermedias (F), un vibrador (G) y una instalación de hilo de cobre (K) en combinación con el flexible (E), los carretes o bobinas (F) y los pulsadores (D); lleva también otra instalación de hilo de cobre (N) conectado con unas lámparas (L) de 10 W. en cada ángulo de juego, con una protección de cartón (M) convenientemente preparada para que no se pase la iluminación de un lateral a otro.

Hecha ya descripción de materiales y montaje, detallo la forma de jugar, sumamente sencilla:

Quedan eliminados los dados individuales ya que todos los jugadores utilizan el mismo; se suprimen igualmente los cubiletes, con el fin de que el juego resulte más cómodo, práctico y rápido. Por lo demás es exactamente igual, no sufriendo variación alguna, que el sistema ordinario de todos conocidos.

Los jugadores se sitúan cada uno en su lado o color, teniendo el pulsador (D) a su derecha; las fichas sobre la superficie de cristal y dibujo (B) y (V) en sus respectivos colores empezando a jugar aquel que se designe el primero.

Para jugar no es preciso más que apretar el pulsador (D) que le corresponda y entonces el dado que se halla dentro de vaso (C) empezará a moverse impulsado por el vibrador (G), mediante las bobinas (F), ya que al usar el pulsador (D) se conectan los hilos (K) que van desde la entrada flexible (E) hasta las bobinas o carretes (F) y estos hacen funcionar al vibrador (G), cuyas oscilaciones alcanzan al fondo del vaso (H) que por estar suelto se mueve al compás del vibrador.

19727



Asimismo lleva un hilo de cobre (K) que empalma con el flexible (E) y lámpara (L) y otro de la lámpara (L) al pulsador (E); así respectivamente los cuatro pulsadores y las lámparas; están llevan el protector (N) con el fin de que no pase luz de un color a otro y de esta forma al pulsar para el accionamiento de dados desde cualquiera de los pulsadores (D), se enciende la luz que corresponde al pulsador oprimido, sabiendo así quien es el jugador que mueve el dado, evitándose de este modo posibles equivocaciones.

Descrita suficientemente la naturaleza del invento , así como la manera de utilizarlo prácticamente, ha de hacerse constar que las disposiciones marcadas anteriormente y el mecanismo del citado invento, pueden ser susceptibles de modificaciones de detalle siempre que no se altere la naturaleza del invento.

= = = = =

= = = = =

= = = =

19727



REIVINDICACIONES

1ª.- Un juego de parchís eléctrico, caracterizado por un marco y una caja de mecanismo, estando dotado dicho marco de cuatro pulsadores de baquelita, uno para cada jugador; de un vaso de cristal o baquelita, de forma cónica situado en el centro; de un pequeño estuche en medio punto a uno de los lados para guardar las fichas de juego y en el mismo lado un trozo de flexible clavija para conectar con la corriente de cualquier enchufe.

2ª.- Un juego de parchís eléctrico, caracterizado por que en el interior lleva un puente de madera para sujetar el vaso, el cual contiene el dado en el interior y va tapado con un fondo postizo de celuloide con una holgura de unos 4 mm. entre vaso y soportes de metal; al lado del vaso se han dispuesto unas bobinas intermedias un vibrador y una instalación de hilo de cobre en combinación con el flexible, los carretes o bobinas y los pulsadores; llevando también otra instalación de hilo de cobre conectado con unas lámparas en cada ángulo de juego y con una protección de cartón convenientemente preparada para que la iluminación no se pase de un lado a otro.

3ª.- Un juego de parchís eléctrico, caracterizado por que basta apretar el pulsador al jugador que le corresponda y entonces el dado que se halla dentro del vaso empezará a moverse impulsado por el vibrador mediante las bobinas, pues al oprimir el pulsador se conectan los hilos que van desde la entrada flexible hasta las bobinas o carretes, haciendo

19727



funcionar el vibrador, cuyas oscilaciones alcanzan al fondo del vaso que por estar suelto se mueve al compas del vibrador.

4ª.- Un juego de parchís eléctrico, caracterizado por la supresión absoluta de los dados individuales y cubilettes, ya que los jugadores manejan el dado por un pulsador, vibrador y vaso, solo con oprimir dicho botón o pulsador.

5ª.- Un juego de parchís eléctrico, caracterizado por que no es preciso alterar el orden del juego ya que consta de una iluminación combinada con el pulsador de cada jugador y al accionar el dado la luz marca el cuadro correspondiente al jugador que lo hace.

6ª.- "UN JUEGO DE PARCHIS ELECTRICO".

Madrid, 18 de abril de 1.949.

ESTEBAN GUTIERREZ LOPEZ

P. A.

19727



1949

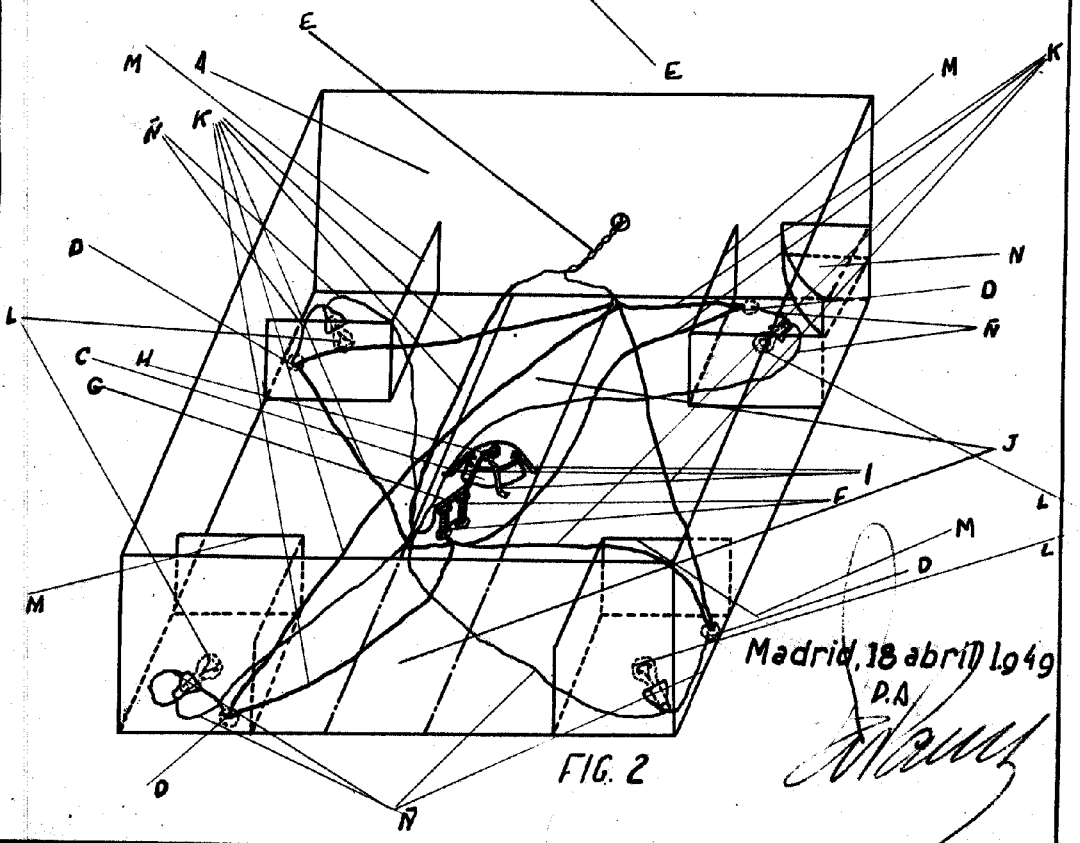
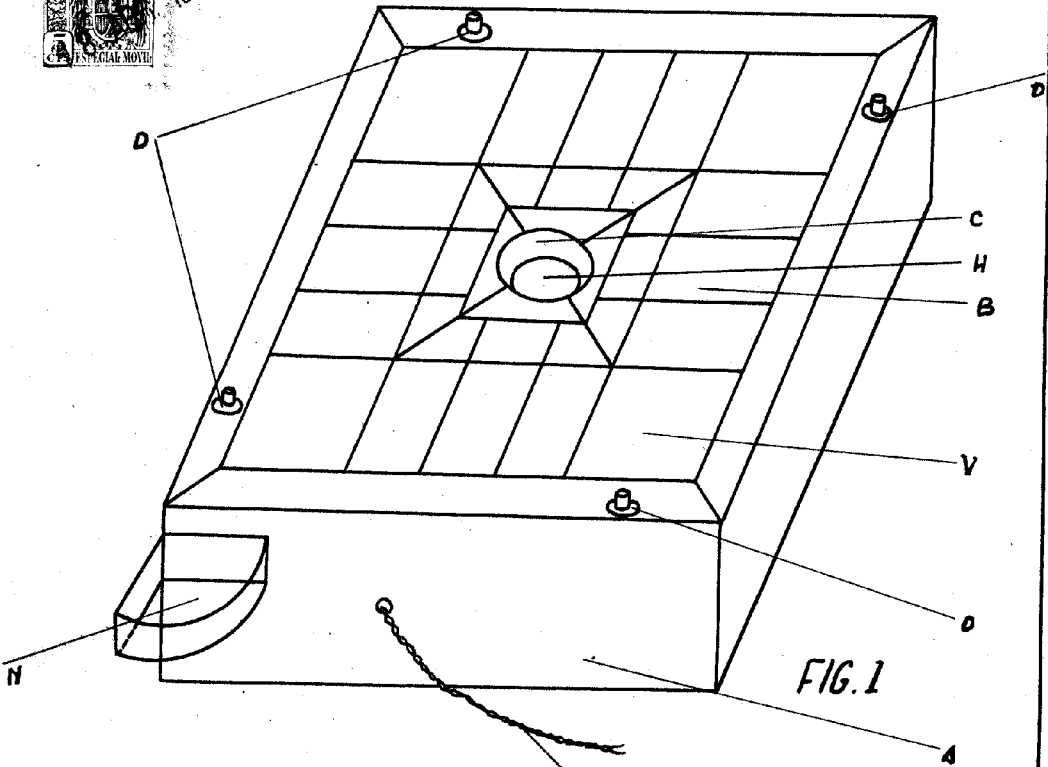

Madrid, 18 abril 1949
P.A.

[Handwritten signature]

de pablos