



19672

MODELO DE UTILIDAD

=====

por "Una funda para cajas de cerillas".

a favor de D^a Teresa y Don Carlos ARGEMI FONTANET, domiciliados en Barcelona, calle Atenas, 1 y 3.

=====

MEMORIA DESCRIPTIVA

5

La funda a que se refiere el presente modelo de utilidad, tiene por objeto proteger las cajas de cerillas de tipo normal, evitando su desacoplamiento o rotura y dar al conjunto un aspecto más agradable, siendo susceptible
10 dicha funda de ser aprovechada para efectos de publicidad y propaganda.

La funda que nos ocupa aparece representada en el



19672

dibujo que se acompaña, siendo en el mismo: Fig. 1, una vista mostrándola en perspectiva; y Fig. 2, una vista, también en perspectiva mostrándola acoplada a una caja de cerillas.

5 Se caracteriza la funda que nos ocupa, por constituirse una plancha doblada de forma que configure un paralelepípedo hueco desprovisto de sus caras de frente, dándose la precisa circunstancia de presentar longitudinalmente abierta una de las caras laterales de menor superficie

10 determinándose en ella una ranura -1- que viene limitada superiormente e inferiormente por las pestañas -2-2'-, continuas o discontinuas, provenientes de doblar en ángulo recto los correspondientes bordes libres de las caras superior

 -3- e inferior -4-.

15 La envolvente de la caja de cerillas, queda alojada dentro del paralelepípedo hueco o funda, dejando al descubierto por la ranura -2-, su raspador -5-, con lo cual quedando retenida dicha envolvente por la funda, puede la

 caja propiamente dicha -6-, entrar y salir como es normal.

20 Se comprende que las dimensiones dadas a la funda serán apropiadas para que en ella pueda adaptarse con adecuado ajuste, la envolvente de la caja de cerillas.

 La funda descrita será preferentemente de plancha de aluminio tratada por oxidación anódica, y como se

25 ha dicho, podrá contener bajo cualquier decoración, cuantos dibujos, denominaciones, marcas, anagramas o menciones, se crea conveniente.

19672



N O T A
=====

Se reivindica como objeto del presente modelo de utilidad:

5 1.º.- Una funda para cajas de cerillas caracterizada por constituirla una plancha, preferentemente de aluminio tratada por oxidación anódica, doblada de forma que con-
 10 figure un paralelepípedo hueco desprovisto de sus caras de frente, dándose la precisa circunstancia de presentar lon-
 gitudinalmente abierta una de las caras laterales de menor superficie, determinándose en ella una ranura (1) que viene
 15 limitada superiormente e inferiormente por pestañas (2-2') continuas o discontinuas, provenientes de doblar en ángulo recto los correspondientes bordes libres de las caras supe-
 rior (3) e inferior (4), todo ello apropiadamente para que
 ajustando en dicha funda la envolvente de la caja de cerillas, la ranura longitudinal (1) citada, deje al descubierto el raspador (5) que aquella contiene.

2.º.- UNA FUNDA PARA CAJAS DE CERILLAS.

Y todo cuanto afecte a la esencialidad de lo mos-
 20 trado en el adjunto dibujo y descrito en la presente memoria que consta de tres hojas foliadas y mecanografiadas por una sola cara.

Barcelona, 14 marzo 1949

TERESA Y CARLOS ARGEMI FONTANET

p/a

J. Sugrañes Ferrer

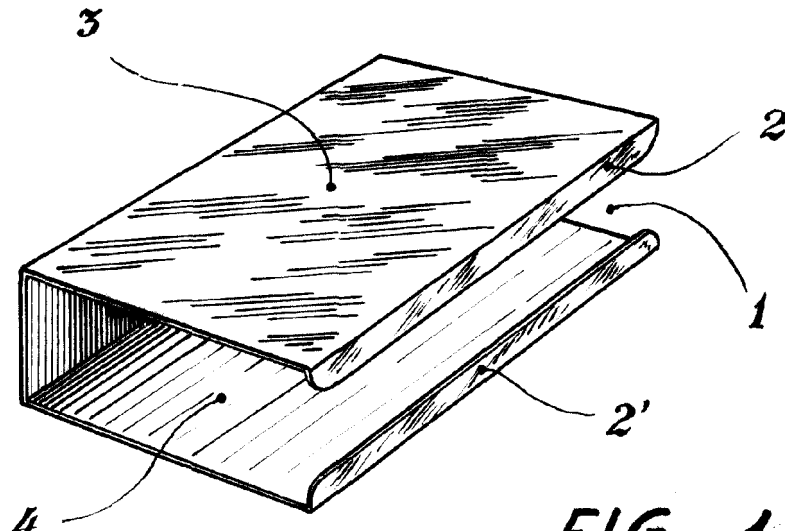
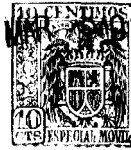

FIG. 1

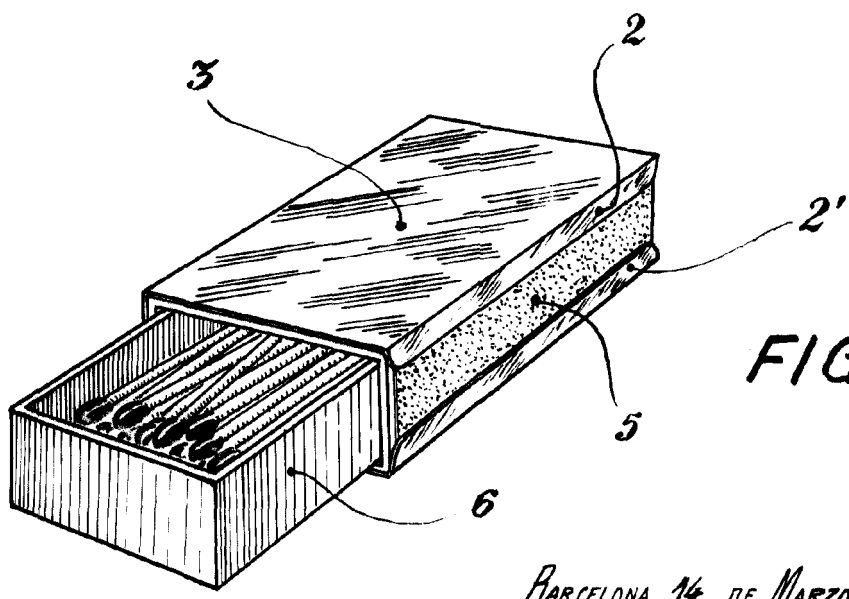

FIG. 2

BARCELONA, 14 DE MARZO DE 1949.
P. A.

[Handwritten signature]

ESCALA VARIABLE