

19622



19622

MEMORIA DESCRIPTIVA
DE

UNA PATENTE DE MODELO DE UTILIDAD, POR 20 AÑOS EN ESPAÑA,
A FAVOR DE DON JOAQUIN MUÑOZ CLIMENT Y DON ALEJANDRO BOSCH
ORUS, domiciliados en Barcelona, Avilés, 52.

p o r

" CIERRE PARA CARTERAS "

En los cierres para carteras de documentos se emplea el sistema de unos pivotes para guía que se introducen en el cierre en su parte alta y al empujar el resorte en cuyo centro va la pequeña llave, queda cerrada la cartera.

5 -

Se emplea también el sistema de una lámina en la cual va la cerradura que se introduce en una plancha que se aprieta mediante un muelle espiral, situado en su parte posterior, bastando comprimir para que pase por una anilla y quede sujeto el cierre cerrando luego con la llavecita.

10 -

Pero estos sistemas no han dado en la práctica buenos

19022



resultados. El primero porque resulta molesto el ajuste de los pivotes en los agujeros al hacerlo rápidamente; y el segundo, porque el muelle en espiral se desgasta y entonces queda siempre abierto el cierre.

5 - El modelo de utilidad que se protege solventa estos inconvenientes de un modo total, pues consiste en una caja metálica (fig. 1) que tiene en su parte posterior unas grapas para sujetarla al cuero de la cartera y que en los

10 - lados presenta dos agujeros (fig. 4) por los que entran y salen dos pequeños muelles (fig. 5) de la pieza (fig. 2-3) o superior que se desliza dentro de la caja (fig. 1) y dichos muelles se encogen dejando que la pieza (fig. 2-3) se enchufe y entre hasta el fondo de la caja (fig. 1) abriendo los muelles y sujetando el conjunto. La pieza (fig. 2-3)

15 - en su interior tiene una chapa plana (fig. 6) con una muesca en la que actúa una llave y al accionar ésta sube la pieza de la plancha imposibilitando el movimiento de los muelles, y al revés, al abrir la llave deja libres los muelles para que puedan encogerse y dejar libre la pieza (fig. 2-3)

20 - a fin de que pueda salir de la caja (fig. 1).

La fig. 7ª, representa una vista del conjunto de las piezas señaladas en las figs. 1, 2, 3 y 4.-

La fig. 8ª, constituye vista del conjunto interior de las figs. 1, 2, 3, 4 y 6.

25 - Puede construirse en cualquier tamaño y cualquier metal y puede ser de forma variable dentro de la esencialidad descrita.

La cerradura descrita es de mayor duración porque no tienen desgaste los muelles y se halla mas protegida resultan-

30 - do imposible de abrir por estar oculto el cierre.

19699

- 3 -



N O T A

En resumen la patente recaerá sobre las siguientes

R E I V I N D I C A C I O N E S

- 1ª.- Cierre para carteras que esencialmente consiste en
- 5 - una caja plana metálica, que tiene en su parte posterior -
unas grapas para sujetarla al cuero de la cartera y que en
los lados tiene dos agujeros, por los que entran y salen dos
pequeños muelles de otra pieza superior, que se desliza den-
tro la caja, cuyos muelles al encogerse dejan que la pieza -
10 - superior se enchufe y entre hasta el fondo dentro la caja --
plana abriéndose los muelles y sujetando el conjunto. La pie-
za superior en su interior está provista de una chapa plana
con una muesca en la que actúa la pequeña llave de la cerra-
dura y al accionar la llave sube la plancheta interior hasta
15 - que los topes interiores de las piezas terminales del muelle
quedan sujetas en unas muescas laterales de la plancheta y,
por tanto, inmovilizadas con lo que no puede abrirse ni ce-
rrarse la cerradura, si no es por la acción de la llave, y
al volver a accionar ésta para abrir la cerradura, deja li-
20 - bres los muelles para que puedan encogerse, y la pieza plana
pueda salir de la caja.

2ª.- "CIERRE PARA CARTERAS"

Segun se describe en la presente memoria que consta de
tres páginas escritas a máquina por una sola cara y dibujos.

Madrid 4 de abril de 1969

Joaquin Muñoz Climent y
Alejandro Bosch Orús.



9oja única.

10622

FIG. 1

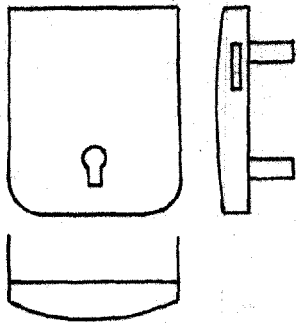

FIG. 2

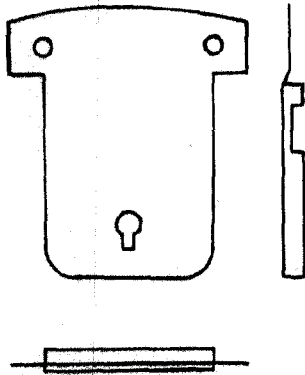

FIG. 3.

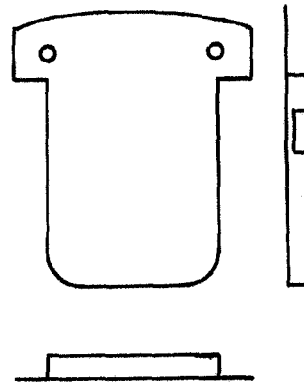

FIG. 4

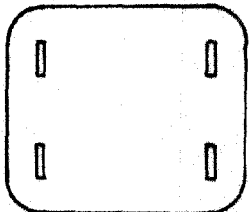

FIG. 5

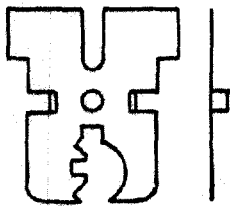

FIG. 6.

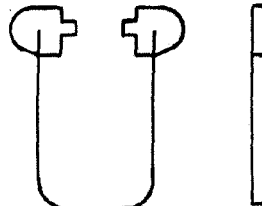

FIG. 7.

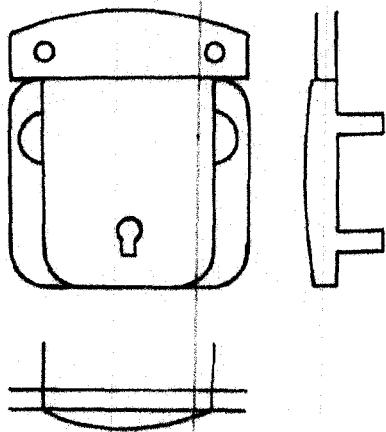
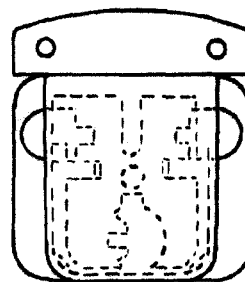

FIG. 8.



ESCALA VARIABLE
Madrid N. de 10622 de 1949