

19617

19617



MEMORIA DESCRIPTIVA

Correspondiente a la solicitud de registro de Modelo de Utilidad que, por veinte años, se solicita para España y sus Colonias, a favor de la razón social ESTAMPACIONES METALICAS TIO, S. A., domiciliada en Barcelona, calle de Cartagena número 359,

p o r
" P E R F I L "

5 La chapa metálica empleada en la fabricación de neveras requiere ser montada sobre un armazón para darle la forma sensiblemente de paralelepipedo que ha de constituir el mueble. Ello tiene el inconveniente de aumentar el peso del mueble y el coste del mismo a causa de las pletinas metálicas que constituyen el armazón, tanto de la chapa como de los medios aislantes precisos.

10 Para formar un armazón constituido por la propia chapa y que no solo logre la necesaria rigidez, sino que también permita el acoplamiento con los medios aislantes, se ha ideado el objeto de la presente Memoria, que se representa en el dibujo adjunto.



15

Como puede apreciarse en el mismo, se dobla para ello el borde de la chapa metálica, del espesor adecuado, sobre sí mismo y se redobla de nuevo, paralelamente al dobléz anterior y dejando un pequeño espacio entre las ranuras de la ese así formada que sirve para alojamiento y sujeción de los medios aislantes.

20

Como apreciará cualquier experto en la materia, por este sencillo procedimiento se dá a la chapa de espesor reducido, una perfecta rigidez, se elimina la armadura de enlace sea esta metálica o de madera y se proporciona en los extremos de cada superficie una pestaña para la retención de los medios aislantes.

25

Claro es que tanto la materia como las medidas de las dobles, podrán variarse, así como que en uno de los bordes se limite el doblado a uno sencillo en ángulo recto, sin que ello signifique apartamiento de las características esenciales ni merma de las ventajas obtenidas.

30

N O T A

EN RESUMEN: El presente Modelo de Utilidad que, por veinte años, se solicita para España y sus Colonias, ha de recaer sobre las siguientes reivindicaciones:

35

1ª:- PERFIL, que se caracteriza por dar a los bordes de cada una de las chapas metálicas que constituyen las caras de un armario frigorífico u otros muebles metálicos, un dobléz en ese de ramas paralelas que tiene por finalidad dar a las chapas una gran rigidez; servir de medio de acoplamiento entre ellas, eliminando la armadura; y servir de medio de sostén de los elementos aislantes que pueda requerir el destino del mueble.

40

2ª:- Por último, se reivindica como objeto sobre el que ha de recaer el presente Modelo de Utilidad que, por veinte años, se solicita para España y sus Colonias, -----

- 3

19617



1949

P O R

" P E R F I L "

Todo conforme queda expresado en la presente Memoria descriptiva que consta de tres hojas escritas a máquina por una sola cara y dibujo que se acompaña.

Madrid, 4 de Abril de 1.949.

P. A.,
PEDRO FELIU MARA
P. P.
[Handwritten signature]

19617

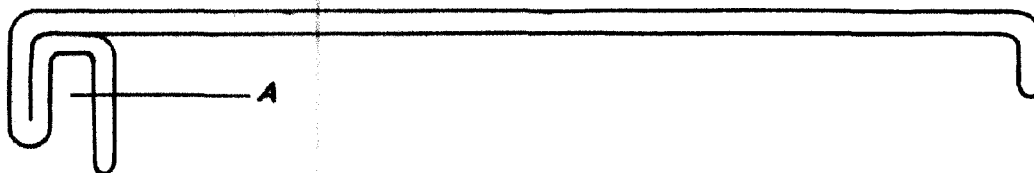
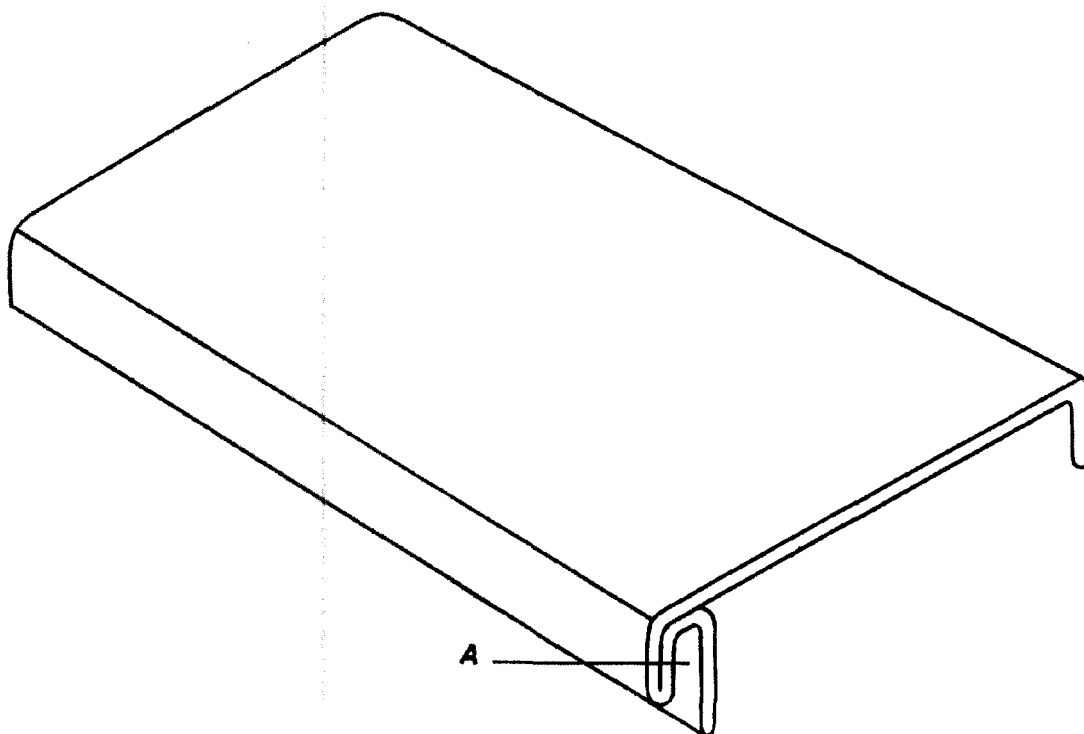

ESCALA VARIABLE
MADRID 4 ABR. 1949
P.A.,
PEDRO FELIPE MARRA