

19597

MODELO DE UTILIDAD

a favor de

DON FELIPE BOTAYA SIRVENT.

=====

19597

30 MAR.



19597

MODELO DE UTILIDAD

por 20 años

a favor de D. FELIPE BOTAYA SIRVENT, de nacionalidad canadiense, domiciliado en Barcelona, calle Manso nº. 30 -
Por: "UN JUGUETE DE TIRO AL BLANCO" -----

MEMORIA DESCRIPTIVA

Uno de los juegos que mayormente atraen a los niños es el ejercicio de la puntería, ya que desde los primeros años de la infancia, instintivamente el niño tiene inclinación en lanzar contra las cosas que no están al
5 alcance de su mano, algo que le proporcione la sensación de que las toca, y de ahí el que se valga de otros objetos a su alcance, como son por ejemplo, piedras, guijarros, etc.etc. de poco peso y fáciles de lanzar, ejercicio que ya no se abandona y en muchos casos desarrolla
10 aptitudes de aplicación práctica y útil en la vida como



es la caza, y las de acción guerrera en la esfera militar.

Por todo ello, se comprende la importancia que tiene encauzar y educar ese instinto innato en el hombre para lo cual existen los juguetes llamados de tiro al blanco, de muy variadas estructuras y composición, y que para 5 suplir debidamente la misión indicada deben poseer además de las condiciones propias del juguete la de carecer de todo peligro, condición que falta en la mayoría de juguetes de este tipo que mas bien parecen destinados para 10 la práctica de los adultos.

A este fin, el juguete a que se refiere el presente Modelo de Utilidad, reúne todas las condiciones apetecibles, y además la de su reducido costo económico que ningún otro le puede igualar, debido a su fabricación y materiales, haciéndolo por todos conceptos, superior en su 15 clase a todo lo conocido referente a este artículo.

El juguete consiste en un arco fabricado de un material rígido moldeado, por ejemplo, cualquiera de las pastas a base de resinas sintéticas, u otras de análogas características, y cuya estructura, adecuada para la función que ha de desempeñar, presenta la forma más o menos artística de un arco para disparar flechas, en cuyo centro va dispuesto un conducto al cual se apoya el vástago 20 que hace las veces de flecha y en los extremos del arco va sujeta una goma que, al tensarse por estirado con los dedos y dejarla libre, impulsa al vástago que sale disparado alcanzando la distancia en función de la tensión y elasticidad de la goma.

30 El vástago que hace las veces de flecha, consiste en



una varilla de igual o distinto material que el vástago y que presenta en el extremo de impulsión una ranura transversal a la que se adapta la goma y en el otro extremo o de choque, un casquillo en forma de casquete esférico, que sustituye a la clásica punta de flecha y por lo tanto no puede clavarse, sin causar daño alguno.

La ligereza y elasticidad del material son garantía de lo inofensivo del juguete en sí, poseyendo en cambio, las condiciones de movimiento que cautivan a la infancia satisfaciendo el instinto antes citado y educándolo para la destreza y seguridad de una buena puntería.

En plano u hoja adjunta de dibujos se muestra, a título de ejemplo, un caso de ejecución práctica del juguete.

La Fig.1 representa la vista del arco y flecha.

La Fig.2 representa la vista de la tablilla o cartón que sirve para el blanco de la puntería.

La Figura 1 dibujada representa, en este caso, un arco -1- de estilo oriental provisto, en el centro, del conducto u orificio -2- en el cual se apoya y pasa la varilla cilíndrica o flecha -3-.

En los extremos -4- y -5- se retiene la goma -6- mediante unos taladros -7- -7'-, practicados en los mismos.

La varilla o flecha -3- presenta en su extremo libre o de choque el casquillo -8- en forma de casquete esférico de mayor diámetro, que evita la posibilidad de clavado de la varilla a causa de la fuerza de impulsión recibida, disminuyendo en gran medida los efectos de percusión o choque; y el otro extremo opuesto presenta una simple ranura transversal para apoyo de la goma, al uti-



lizarse el juguete.

Complementa el juguete, una tablilla o cartón -10- (Fig.2) en el centro del cual existen estampados o impresos unas franjas circulares -11- concéntricas y de distintos colores y en la superficie de dichas franjas unos taladros -12-, -13-, -14-... en número variable y dispuestos a distancias distintas del centro -15- en el cual existe otro taladro igual.

El diámetro de dichos taladros permite pasar a través de la tablilla o cartón la flecha -3- con su casquillo -8-, valorándose la puntería según se atravesen los taladros por el orden creciente hacia el centro, siendo el central el de mayor puntuación.

De la simple inspección de los dibujos se desprende que para utilizar el juguete, basta colocar la varilla -3- en el orificio o conducto -2- (entrándolo por delante, como es natural), reteniendo con una mano el arco y tirando hacia afuera o sea tensando la goma -6- que de su estado natural inerte pasa al de tensión -6'- como se señala de puntos en el dibujo, unida al extremo -9- de la varilla; al soltar simultáneamente la goma -6'- y la pieza -9-, la varilla -3- sale disparada, en la dirección que indica la flecha, y a velocidad o rapidez proporcional a la elasticidad y tensado de la goma -6-.

Por lo descrito se comprende que en este Modelo de Utilidad, podrán ser variables además de los materiales, las dimensiones, forma y colores de sus elementos y, en general, todo cuanto no altere, cambie o modifique su esencialidad.

N O T A

Se reivindica como objeto del presente Modelo de Utilidad:

1.- Un juguete de tiro al blanco, caracterizado esencialmente por estar compuesto de dos piezas, una que constituye el arco y la otra que constituye la flecha, formada la primera por un cuerpo sensiblemente parabólico con espesor decreciente del centro a las puntas, y de sección triangular curvilínea, cuyo cuerpo presenta en el centro un conducto cilíndrico que se prolonga en saliente hacia el interior, destinado a sostener y servir de guía a la flecha cuando se dispara, y las puntas terminadas en curva, provistas de unos taladros en los que se sujeta por sus extremos una goma o cable elástico de impulsión, presentando esta pieza su superficie más o menos adornada, o bien lisa, y consistiendo la flecha en una varilla cilíndrica que presenta en el extremo de impulsión una rama transversal para apoyo de la goma y el extremo opuesto o dardo, provisto de un casquillo de choque, en forma de casquete esférico de diámetro bastante mayor que la varilla, cuya pieza o varilla se apoya en el conducto central de la pieza arco cuando se utiliza el juguete, para ser impulsada como es corriente por la goma en tensión de aquélla, complementándose el juguete con una tablilla o cartón en el centro del cual existen estampados o impresos unas franjas circulares concéntricas y de distintos colores y en la superficie de dichas franjas existen unos taladros, en número variable y dispuestos a distancias distintas del centro en el cual existe otro taladro igual; permitiendo el diámetro de dichos taladros el pa-

19597

30 MAR. 1949



-6-

so, a través de la tablilla o cartón, de la flecha, valorándose la puntería según se atravesen los taladros por el orden creciente hacia el centro, siendo el central el de mayor puntuación.

5 2.- UN JUGUETE DE TIRO AL BLANCO.

Consta la presente Memoria Descriptiva, de seis hojas foliadas, mecanografiadas y escritas por una sola cara, acompañadas de una hoja de dibujos.

Madrid, a 30 de marzo de 1949

FELIPE BOTAYA SIRVENT,

P.A.

Manuel de Rafael

P.P.

19597

19597



30 MAR. 1949

Fig. 1

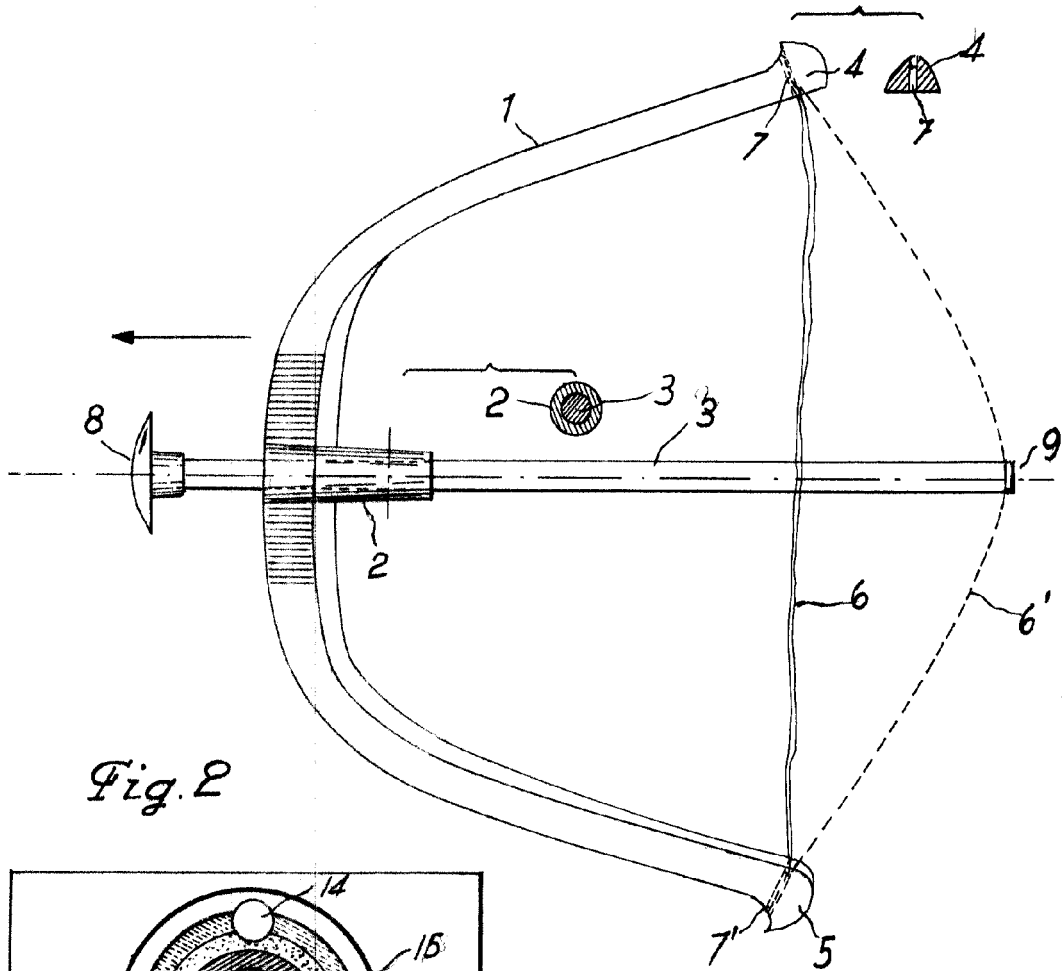
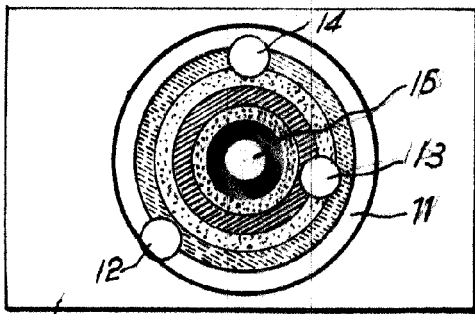

Fig. 2



Madrid 30 Marzo de 1949
P. A.

Manuel de Rafael
P. R.