



126

19564

MODELO DE UTILIDAD
=====

19564

Solicitante : D. Manuel Pereda de la Reguera

Residencia : Santander, Canalejas - 50 -

MEMORIA DESCRIPTIVA

Sobre

"SERRUCHO-ESCUADRA"

El presente Modelo de Utilidad se refiere a un serrucho-escuadra que, consiguientemente, presenta las aplicaciones correspondientes a éstos dos útiles de trabajo, que generalmente es necesario simultanear en la realización de los correspondientes trabajos.

En los dibujos adjuntos, a título de ejemplo no limitativo se ilustra una forma de ejecución del invento y en ellos:

Fig. 1, representa el serrucho-escuadra visto en



10 perspectiva,

Fig. 2, representa el mango de dicho serrucho-escuadra apreciándose el corte por donde penetra la hoja del serrucho y,

15 Fig. 3, representa el repetido serrucho-escuadra en posición sobre una tabla y en posición de trabajo.

El serrucho-escuadra, según la invención, es una modificación en los serruchos usados hasta el presente en lo que se refiere particularmente a su empuñadura. Esta empuñadura, por lo regular de madera, se dispone de un grueso aproximado de tres cm. y en el centro de uno de sus cantos presenta un corte, A, por donde penetra la parte posterior de la hoja del serrucho para su sujeción a dicha empuñadura.

25 Este canto por donde penetra la parte posterior de la hoja, B, del serrucho, se construirá completamente recta, cuidándose asimismo de que sea perfectamente recto el canto no dentado del serrucho o sea el superior (estando en posición de trabajo) de la hoja.

Llegado el momento de fijar la hoja metálica a la empuñadura para la terminación o acabado de ésta doble herramienta, se cuidará de que el canto recto antes mencionado forme un ángulo perfecto de 90°, o, con el canto recto descrito anteriormente de la empuñadura y con lo que se habrá conseguido la escuadra.

35 El canto recto del puño del serrucho, cuando ésta empuñadura no sea de material resistente, puede defenderse con una pequeña lámina metálica.

La aplicación práctica de ésta doble herramienta es notoria para todos los operarios que se dediquen al despiece de madera, encofrados y similares ya que dond

40



sea de utilidad el serrucho es necesaria la escuadra
 y, con ésta invención, se realizan simultáneamente las
 dos aplicaciones, como puede apreciarse en la Fig. 3 del
 plano adjunto donde se aprecia el serrucho-escuadra en
 45 función de trabajo sobre una tabla o madera, de pequeña

NOTA

Descrita suficientemente la naturaleza del invento
 y su forma de realización práctica, se hace constar
 que la presente memoria es susceptible de modificaciones
 50 nes de detalle en cuanto no altere su esencialidad y
 siendo por tanto lo que se solicita modelo de Utilidad
 por 20 años en España, lo que se recoge en las si-
 guientes:

REIVINDICACIONES

- 55 1ª.- Serrucho-escuadra caracterizándose porque compren-
 de las aplicaciones correspondientes a éstos dos
 útiles de trabajo, disponiendo la empuñadura del serru-
 cho con un corte en el centro de uno de sus cantos,
 por donde penetra la parte posterior de la hoja del se-
 60 rrucho para su sujeción a dicha empuñadura, pudiendo
 defenderse con una pequeña lámina metálica dicho canto,
 cuando la empuñadura no sea de material resistente.
- 2ª.- Serrucho-escuadra, según reivindicación precedente,
 caracterizándose porque tanto el canto por don-
 65 de penetra la parte posterior del serrucho, como el canto
 no dentado de la hoja de éste o superior, se construirán
 completamente rectos así como porque al fijar la hoja
 metálica a la empuñadura para la terminación de ésta do-
 ble herramienta, el canto recto del serrucho forma un
 70 ángulo perfecto de 90° con el también canto recto de la
 empuñadura, consiguiéndose así la escuadra.
- 3ª.- "Serrucho-escuadra", según queda susbtancialmente

195 64



- 4 -

descrito en la presente memoria que consta de cuatro pági-
nas mecanografiadas por una sola cara y representado en los
dibujos adjuntos.

Madrid, 26 de Marzo de 1949.-

EMILIO GUILL SIVERA

P. P.

A handwritten signature in cursive script, appearing to read "Emilio Guill Sivera".

195 R4



FIG. 1

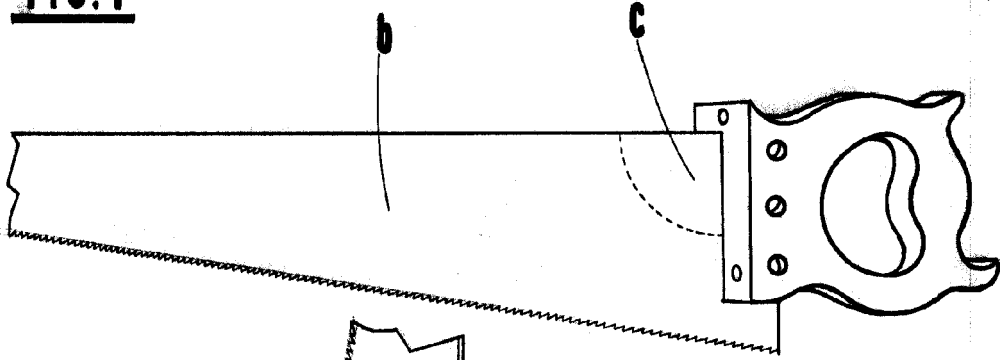

FIG. 2

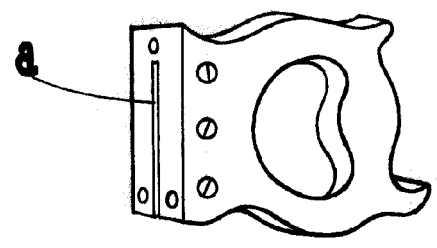
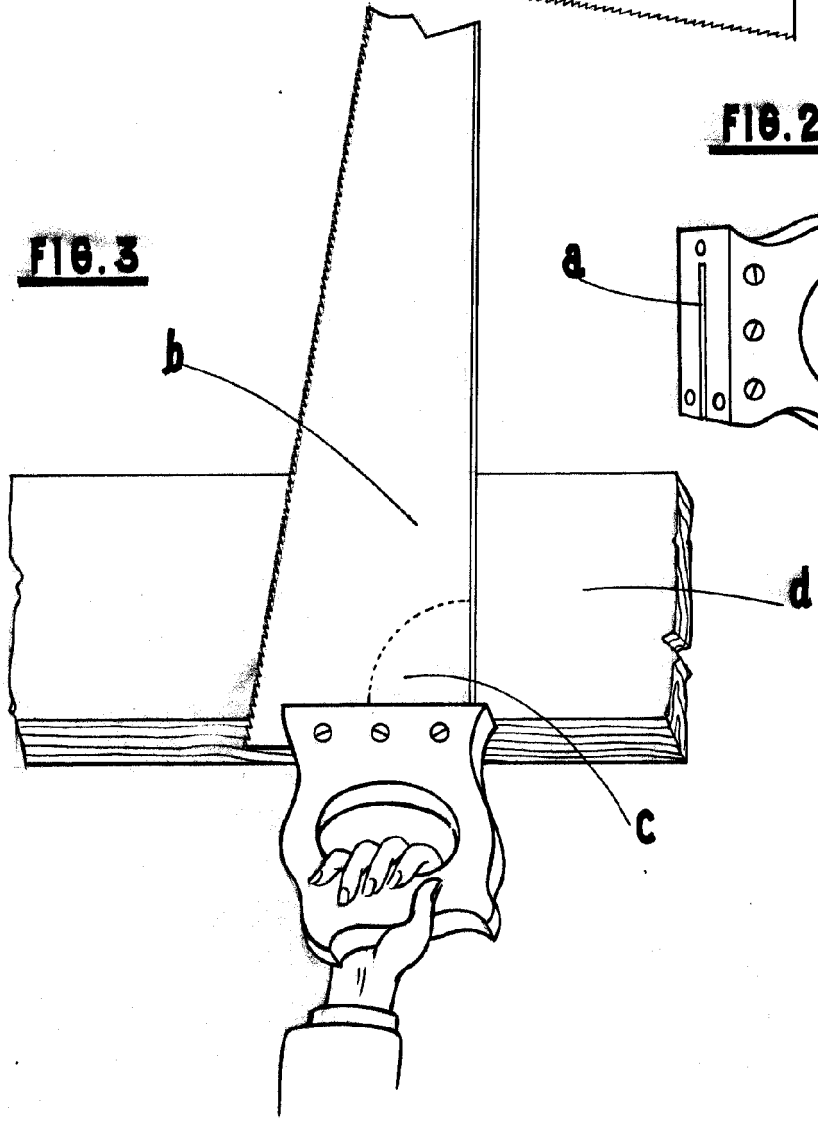

FIG. 3



MADRID 26 DE MARZO DE 1949.
"MANUEL PEREDA DE LA REGUERA"

— P. 1 —
GILIO GUIL SYNET
[Signature]

Guill