

56



1955R

MEMORIA DESCRIPTIVA  
DE

UNA PATENTE DE MODELO DE UTILIDAD, POR VEINTE AÑOS EN  
ESPAÑA, A FAVOR DE DON JAVIER PALACIO TOLEDO Y DON JUAN  
MAÑE ESCUDER, DOMICILIADOS EN BILBAO, Elcano, núm 6, 3º  
Izda.

sobre:

" T I N T E R O   P E R F E C C I O N A D O "

-/-/-/-/-/-/-/-

5 -

La presente patente de modelo de utilidad se refiere a un nuevo tipo de tintero, de forma preferentemente esférica, que presenta, entre otras ventajas, la de no volcarse cualquiera que sea el movimiento brusco que a él se imprima, cosa que no sucede con los tinteros conocidos hasta la fecha, en que basta cualquier impulso un poco violento, para que se caiga el contenido del tintero, con el consiguiente perjuicio que este derrame origina siempre.

10 -

Para mejor comprensión del objeto del presente regis-



tro, en los dibujos adjuntos, y a titulo de ejemplo se representa una forma de ejecución práctica de un tintero perfeccionado, visto en sección.

5 - De acuerdo con dichos dibujos, el tintero (1) contiene en su parte superior, un depósito (2), que forma parte integrante del cuerpo superior (3), el que, a su vez, encaja con el cuerpo inferior (4), mediante rosca ú otro medio de adaptación adecuado, estableciéndose en la parte interna ó inferior del cuerpo (3), un tornillo que ajusta con su correspondiente rosca interior, en la pieza de plomo (5), situada en el interior y al fondo del cuerpo (4).

15 - Como puede apreciarse, las características del nuevo tintero, ofrecen la particularidad de tratarse de un recipiente esférico, construido en metal ú otro material adecuado, cuyo fin es conseguir que la tinta no se invierta en ningún sentido, obteniéndose tal resultado, en virtud de la configuración esférica, dotada de un doble cono, que obstruye el paso de la tinta, y no permitir más que la obtención de la tinta necesaria para mojar la pluma.

20 - Si bien la forma de ejecución aquí descrita, constituye aplicación preferente del presente modelo de utilidad, ha de entenderse que la misma no queda limitada, y que podrán introducirse modificaciones de forma y de detalle, así como el empleo de cualesquiera clase de materiales, sin que ello altere la esencialidad del presente registro.

NOTA

30 - En resumen; la presente patente de modelo de utilidad,



recaerá sobre las siguientes reivindicaciones:

5 - 1ª.- Tintero perfeccionado, que se caracteriza por comprender un recipiente esférico, dividido en dos compartimientos, uno superior, provisto de un cono para contener la tinta, y obturado en su parte inferior por un tornillo, provisto de una goma, para establecer contacto con el depósito inferior.

10 - 2ª.- Tintero perfeccionado, según la reivindicación anterior, caracterizado por comprender un depósito inferior, - que sirve de base al tintero, y provisto en su parte interna, de una pieza de plomo, que obliga al tintero a mantener siempre su estabilidad, cualquiera que sea el movimiento que se imprima al mismo.

3ª.- " TINTERO PERFECCIONADO "

15 - Según se describe en la presente memoria que consta de tres hojas escritas a máquina por una sola cara y dibujos.

Madrid 25 de Marzo de 1949.

1955R



19556

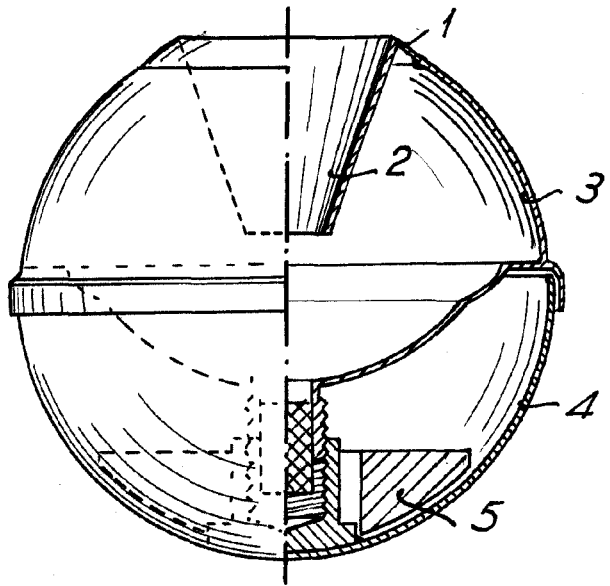

ESCALA VARIABLE  
Madrid de 1/10 de 1955  
*J. Mañe*