

19532



REGISTRO
DE
UN MODELO DE UTILIDAD

por "Un anafe metálico con asa" - - - - -

a favor de Don Miguel ALONSO VEGA, de nacionalidad española,
domiciliado en BARCELONA, calle Ancha, nº 31, principal.

- - - - -

MEMORIA DESCRIPTIVA

La presente memoria descriptiva se refiere a un registro de modelo de utilidad consistente en un anafe u hornillo portátil completamente metálico, provisto de un asa para su transporte y de un dispositivo de circulación de aire que facilita la combustión en buenas condiciones del material en él consumido para producir la calefacción.

Está caracterizado esencialmente el anafe que constituye el modelo de utilidad por tener un cuerpo tubular de plancha metálica abierto por ambos extremos, superior e inferior, a las dos bocas del cual pueden aplicarse sendas tapaderas articuladas o no, el cual cuerpo está provisto de un asa superior propio para llevarlo suspendido, y se halla dividido

por una placa obturadora en dos cámaras, una superior que
sirve para la combustión, por lo cual está provista de ori-
ficios laterales de paso de aire, y otra inferior que puede
servir de depósito provisional de combustible, y está des-
5 tinada especialmente a quedar intermedia entre la citada cá-
mara de combustión u hogar del anafe y la superficie en que
éste se apoya para proteger a la misma del efecto del calor.

Para que quede perfectamente establecido cuál es la
constitución esencial de un anafe del modelo que se registra,
10 se representa en el dibujo adjunto un caso de ejecución prác-
tica del mismo, que debe considerarse no obstante tan solo
como un ejemplo, dada la posibilidad que existe de poder cam-
biar su forma, sus dimensiones y las proporciones de sus par-
tes sin que la esencialidad del modelo sea alterada.

15 El anafe se compone, en el caso representado, de un
cuerpo cilíndrico 1 de plancha metálica, dividido en dos cá-
maras 2 y 3 por un plato 4 fijado por unos bollos 5 practica-
dos en la pared del recipiente y unas patas de apoyo 6 for-
madas asimismo por partes dobladas después de incompletamente
20 cortadas de dicha pared. Esta presenta en correspondencia
con la cámara 2 unos orificios 7 de entrada del aire necesar-
io para la perfecta combustión del carbón, la leña u otro
combustible que se disponga sobre el plato 4. Los gases que
se desprenden de la combustión van a salir por otros orifi-
25 cios mayores 8. La cámara inferior 3, cerrada por una tapa 9
articulada a bisagra en 10, sirve para contener una cantidad
de combustible cuando se traslada el anafe de un lugar a otro.
Este traslado puede hacerse cómodamente valiéndose del asa 11.

En la cámara 2 pueden alojarse, antes de utilizarla en la combustión, vasijas contenedoras de los productos que se hayan de guisar. Estas vasijas pueden ser calentadas colocándolas sobre unos travesaños 12 que se disponen en la posición representada, paralelos uno al otro cuando se utilice el hogar del anafe, y que durante el traslado de éste pueden retirarse de tal posición alojándolos en su interior, o pueden volver a colocarse en la misma posición representada para retener las citadas vasijas depositadas en la cámara 2. Esta cámara va provista de una tapa de cierre 13, que deja el interior de la misma completamente reservado, y posee un tubo chimenea 14 de quita y pon que permite establecer un tiraje.

Podrán ser variables sin que se altere la esencialidad del modelo los metales o aleaciones que se empleen en la constitución de las diferentes partes del anafe, y los materiales de otro género que puedan accesoriamente adicionarse a tales metales o aleaciones.

N O T A

Por el registro de modelo de utilidad a que se refiere la presente memoria descriptiva se REIVINDICA la propiedad y la explotación exclusiva de:

1.- Un anafe metálico con asa, esencialmente caracterizado por tener un cuerpo tubular de plancha metálica abierto por ambos extremos, superior e inferior, a las dos bocas del cual pueden aplicarse sendas tapaderas articuladas o no, el cual cuerpo está provisto de un asa superior propio para llevarlo suspendido, y se halla dividido por una placa obturadora en dos cámaras, una superior que sirve para la combustión,

por lo cual está provista de orificios laterales de paso de
aire, y otra inferior que puede servir de depósito provisio-
nal de combustible, y está destinada especialmente a quedar
intermedia entre la citada cámara de combustión u hogar del
5 anafe y la superficie en que éste se apoye para proteger a
la misma del efecto del calor.

2.- Un anafe metálico con asa según lo especificado en
1, caracterizado por el hecho de estar provista la tapa de
su cámara de combustión de un tubo chimenea.

10 3.- La propiedad y la explotación exclusiva del objeto
del registro, sean cuales fueren las circunstancias que
concurran con su esencialidad definida en las anteriores
reivindicaciones, cual objeto es:

" Un anafe metálico con asa ".

Consta la presente memoria de cuatro hojas foliadas,
escritas por una sola cara.

Barcelona, 11 de Marzo de 1949.

P. p. de Don Miguel ALONSO VEGA,

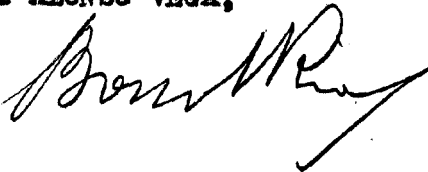

19532
ESPANA 3
11 MAR. 1949
CORCOES

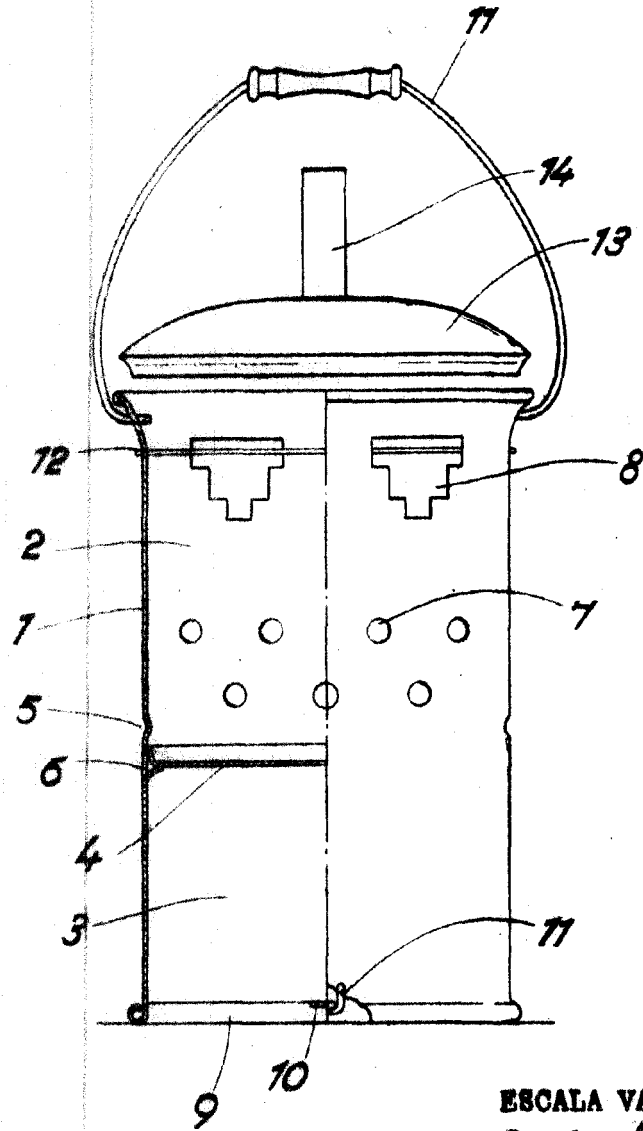

ESCALA VARIABLE
Barcelona 11 MAR. 1949

Miguel Vega