

19500

19500



MEMORIA                      DESCRIPTIVA

que se acompaña a la solicitud de

UN MODELO DE UTILIDAD

a favor de D. Tirso DELGADO Rubio, de nacionalidad española, residente en MADRID,

por:

"UN ESTUCHE PROTECTOR PARA GAFAS PLEGABLES".

=====  
=====

La presente Memoria se refiere, como su enunciado indica, a un estuche de características especiales para guardar gafas articuladas cuyo objeto de original creación del que suscribe se pretende patentar como MODELO DE UTILIDAD a fin de garantizar a su favor el derecho a la explotación exclusiva en toda España, Colonias y Protectorado.

Es bien sabido que la principal causa de inutilización de las gafas radica en el hecho de guardarse éstas



19500

10 en los bolsillos sin ninguna protección, por lo que con  
demasiada frecuencia, debido a una presión o un leve gol-  
pe se determina la rotura de sus cristales o varillaje,  
con el consiguiente quebranto económico para el usuario.

15 Con el nuevo modelo de estuche a que nos veni-  
mos refiriendo se soslayan estos inconvenientes sin que  
su utilización suponga ninguna molestia teniendo en cuen-  
ta el escaso volúmen del mencionado estuche que viene a  
ser poco mayor que el que ocupan las gafas aisladamente.

20 Con objeto de facilitar las explicaciones de es-  
ta Memoria, se acompañan los planos reglamentarios en los  
cuales se representa un sencillo ejemplo de ejecución, sus-  
ceptible de modificación en todas aquellas partes o ele-  
mentos que no supongan una alteración fundamental de las  
características esenciales que reivindicaremos.

25 Según el ejemplo de ejecución representado, el  
estuche de referencia, construido de cualquier material  
apropiado, preferentemente de materias plásticas, está  
integrado por dos partes o elementos esencialmente simé-  
tricos que constituyen la caja (1) y tapa (2) presentan-  
do un contorno o planta oval seccionadas por sendos pla-  
nos finales perpendiculares a su diámetro mayor, y en su  
30 interior unos nervios de refuerzo (4).

La superficie exterior de ambas partes presen-  
tan una disposición ligeramente cóncava.

35 La unión de tapa y caja se realiza por embisa-  
grado y para el cierre se ha previsto en la tapa una es-  
pecie de uña (5) del mismo material, que encaja a presión  
sobre un rebajo (6) establecido en la tapa a una altura  
correspondiente, siendo suficiente el acoplamiento o en-  
caje de ambos elementos para que se realice un cierre -  
40



1949

perfecto.

45 Una de las particularidades características del estuche que estamos describiendo radica en el hecho de que todas sus partes, tanto su bisagra como el sistema de cierre, tapa y caja están integrados del mismo material, estando comprendido todo el modelo en dos solas piezas (1-2).

En los planos que se acompañan:

50 La fig. 1ª, representa una perspectiva del estuche donde pueden fácilmente apreciarse todos sus componentes anteriormente descritos.

La fig. 2ª, es el mismo estuche cerrado.

55 La forma, dimensiones y materiales podrán ser variables y en general cuanto sea accesorio y secundario, siempre que no altere, cambie o modifique la esencialidad del objeto que se describe.

60 Los términos en que queda redactada esta Memoria son ciertos y fiel reflejo del objeto descrito, debiéndose tomar con carácter amplio y nunca en forma limitativa.

N O T A  
=====

EL MODELO DE UTILIDAD que se solicita recaerá sobre las particularidades características de las siguientes reivindicaciones:

1ª.- Un estuche protector para gafas plegables



65

construido de cualquier material, preferentemente de materias plásticas, caracterizado por comprender dos elementos de apariencia simétrica que constituyen caja y tapa unidas ambas por embisagrado, presentando un contorno oval con secciones por planos perpendiculares a los dos extremos de diámetro mayor y con una superficie exterior ligeramente cóncava.

70

2\*.- Estuche protector, según la reivindicación primera caracterizado porque los elementos de cierre, del mismo material, se han previsto mediante una especie de uña en la tapa que al cerrar encaja a presión sobre un rebajo establecido en la caja a una altura correspondiente, realizándose con ello un cierre perfecto.

75

3\*.- "UN ESTUCHE PROTECTOR PARA GAFAS PLEGABLES".

Todo según queda expuesto en la precedente Memoria que consta de cuatro hojas foliadas y mecanografiadas por una sola cara, y hoja de dibujos que a la misma se acompaña.

Madrid, 18 de Marzo de 1949.

TIRSO DELGADO RUBIO,

P.A.

FIG. 1

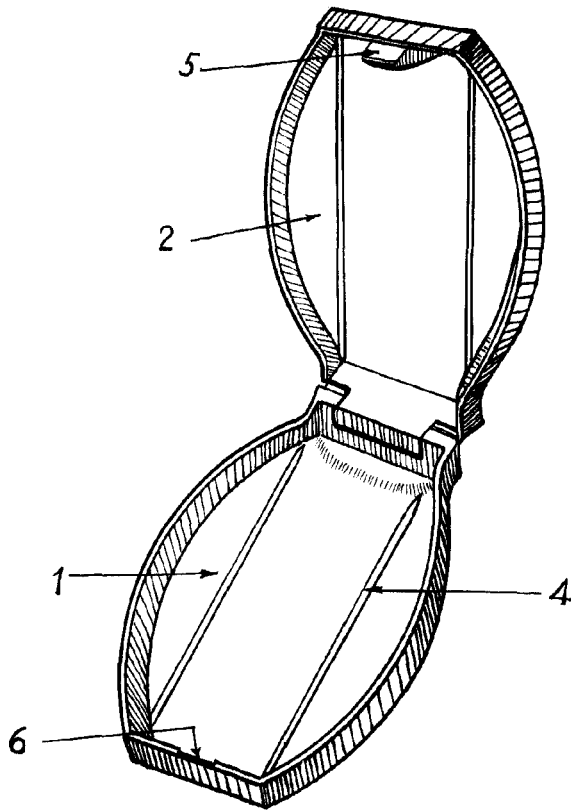
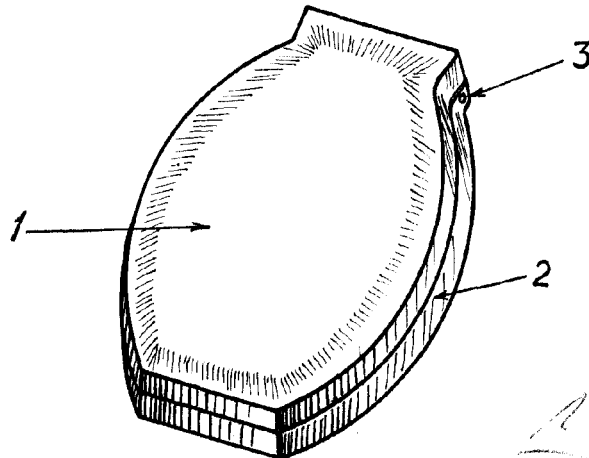

FIG. 2



29-5-49.  
*[Handwritten signature]*

ESCALA VARIABLE