

19499

19499



MEMORIA DESCRIPTIVA

que se acompaña a la solicitud de

UN MODELO DE UTILIDAD

a favor de D. Alejandro GUTIERREZ Ortega, de nacionalidad española, residente en BILBAO,

por:

"CALZADOR PERFECCIONADO"

Los útiles llamados calzadores, conocidos hasta la fecha adolecen de varios importantes defectos como son entre otros su excesivo peso y volúmen y su escasa consistencia.

5

El que suscribe ha creado el calzador perfeccionado a que se contrae la presente Memoria que viene a subsanar las deficiencias apuntadas, por cuyo motivo se solicita la correspondiente patente de MODELO DE UTILIDAD a fin de garantizar a su favor la explotación e in-



1949

- 2 - 19499

10 industrialización del mismo en toda España, sus Colonias y Protectorado, conforme y al amparo del vigente Estatuto sobre Propiedad Industrial

15 Para facilitar las explicaciones de esta Memoria, se acompañan los planos reglamentarios en los cuales se representa sencillamente y solo a título de ejemplo, una forma de realización, susceptible de modificación en todas aquellas partes o elementos que no supongan una alteración fundamental de las características esenciales que reivindicaremos.

20 La esencial característica del calzador según la invención radica en el hecho de estar construido en chapa metálica de muy escaso espesor y en tamaños reducidos preferentemente, con lo cual se obtiene un peso menor a la mitad de los útiles corrientes.

25 Según el ejemplo de ejecución representado, el calzador de referencia presenta un nervio en relieve (1) de 4 mm. de anchura más o menos en su arranque, cuyo nervio sigue próximo al contorno del calzador en sus laterales y cabeza y a medida que asciende hacia ésta, va estrechando progresivamente hasta alcanzar un ancho de 1'5
30 mm. alrededor del orificio superior. La especial disposición de este nervio proporciona al útil un notable refuerzo que contrarresta la liviandad de la chapa de que está constituido.

35 Haciendo simetría con la curva superior del calzador, con respecto al orificio (2) se le ha dotado de un rebajo o hendidura (3) en forma de falsa escuadra que le proporciona asimismo mayor consistencia y que además facilita su manejo, ya que en dicho rebajo se adapta perfectamente la yema del dedo pulgar con la ayuda de la se-
40



gunda falange del índice, para facilitar el tiro.

45 La utilidad del nuevo calzador perfeccionado según la invención consiste, como queda dicho, en que su poco espesor (variable) queda reducido a décimas de milímetro para aliviar su peso, contrarrestándose la ligereza del material con la disposición del nervio (1) y rebajo o hendidura en falsa escuadra (3) que le proporciona la resistencia y solidez necesarias para el uso a que está destinado.

50 En los planos que se acompañan, la figura única representa el calzador perfeccionado objeto de esta Memoria, donde pueden distinguirse perfectamente sus particularidades características ya descritas.

55 La forma, dimensiones y materiales podrán ser variables y en general cuanto sea accesorio y secundario, siempre que no altere, cambie o modifique la esencialidad del objeto que se describe.

60 Los términos en que queda redactada esta Memoria son ciertos y fiel reflejo del objeto descrito, debiéndose tomar con carácter amplio y nunca en forma limitativa.

N O T A
=====

El MODELO DE UTILIDAD que se solicita recaerá sobre las particularidades características de las siguientes reivindicaciones:



MAR. 1949

99

65

1ª.- Calzador perfeccionado, construido en cha-
pa metálica de escaso espesor, caracterizado por contra-
rrestarse la ligereza del material por la especial dis-
posición de un nervio o relieve semiperiférico que le pro-
porciona la necesaria consistencia.

70

2ª.- El mismo calzador de la reivindicación pri-
mera, dotado en su cabeza de un rebajo o hendidura en fal-
sa escuadra que proporciona asimismo la resistencia ne-
cesaria al propio tiempo que supone un medio de adapta-
ción de los dedos pulgar y segunda falange del índice,
para facilitar el tiro.

75

3ª.- "CALZADOR PERFECCIONADO".

Todo según queda expuesto en la precedente Me-
moria, que consta de cuatro hojas foliadas y mecanogra-
fiadas por una sola cara y hoja de dibujos que a la mis-
ma se acompaña.

Madrid, 18 de Marzo de 1949.
ALEJANDRO GUTIERREZ ORTEGA
P.A.

ALEJANDRO GUTIERREZ ORTEGA

Hoja única

19499

18 MAR 1949

18 MAR 1949

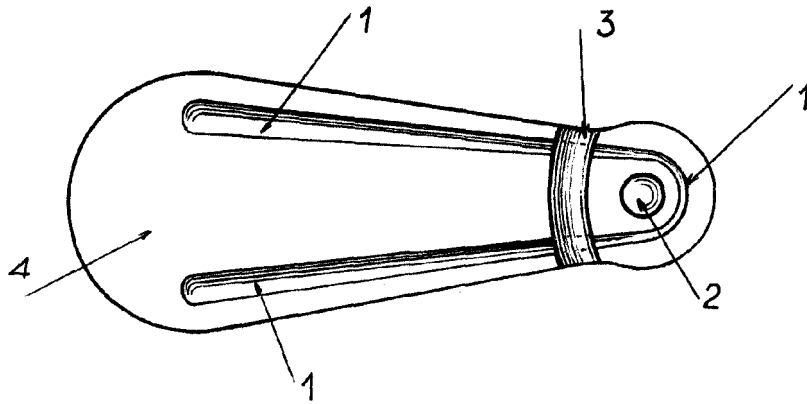

Madrid 18 MAR. 1949

A handwritten signature in cursive script, appearing to read "Zurro".

Escala variable