

19491

19491



MEMORIA DESCRIPTIVA

de un MODELO DE UTILIDAD, cuyo registro se solicita por veinte años, para España y sus Posesiones en favor de D. ALEJANDRO GONZALEZ RODRIGUEZ, de nacionalidad española y residente en Madrid, Conde de Peñalver núm 38 por; "NUEVA BISAGRA" - - - - -

DESCRIPCION

El objeto que a continuación se describe y se desea proteger, trata, como el enunciado indica, de una nueva bisagra dotada de elementos propios y seguros para su fijación que no aumentan en nada las operaciones de fabricación ya necesarias para las actuales conocidas y sí, en cambio, facilitan las de colocación, ahorrando o econo



mizando los tornillos, clavos o similares que para ello y para las que hasta hoy usadas era preciso.

10.- Asimismo y por poseer medios propios de fijación, su colocación resulta breve y sencilla sin necesitar ninguna clase de operaciones o cálculos previos, que siempre han sido casi obligatorios al precisar efectuar, para colocar las ya conocidas, unos orificios que admitan a los tornillos de sujeción.

15.- La bisagra de que se trata, proporciona a los envases o lugares en que es aplicada, un caracter de inviolabilidad absoluta, debido a que los pernos o puntas de su constitución atraviesan los tableros, doblándose, para penetrar nuevamente en ellos, formando un cosido que hace imposible su levantamiento.

20.- A continuación y con ayuda del plano que se acompaña, se describe un caso de realización práctica de la invención.

25.- Las dos figuras que en él aparecen representadas con dos formas distintas, representan a la bisagra que se pretende.

La fig. 1ª, la representa con forma apaisada o más ancha que alta; y

30.- La fig. 2ª, corresponde a una bisagra cuya altura es mayor que la anchura.

En dichas figuras; 1 - 2, son las láminas que la componen; 3 y 4, pasos cilindricos; 5, orificios; y 6, punzones.

35.- Por ello se comprende facilmente que la bisagra cuya protección se desea, está constituida por dos láminas (1-2) de material duro y resistente que se unen y arman entre sí, con libertad de giro, mediante un pasador formado en la misma bisagra por doblamiento o volteo circular de la chapa, formando un cilindro en toda su longitud, a continuación del

19491



40.- cual lleva practicadas unas aberturas o ventanas en las que se introducen las lenguetas correspondientes al ala complementaria, cuyas lenguetas son volteadas sobre el eje formado.

45.- Naturalmente, el número de aberturas y lenguetas de unión es variable, pudiendo ser una o varias, según sean las dimensiones y forma de la bisagra.

50.- Cada una de dichas dos láminas, poseen unos punzones (6) que se obtienen de ellas mismas al practicarse las unos cortes que dan como resultado, previo desengamamiento de la porción que correspondía, la formación de dichos punzones o dientes afilados.

55.- Todo lo anteriormente descrito así como lo representado, lo ha sido meramente a título ilustrativo pero nunca limitativo, ya que el objeto de la invención es susceptible de admitir cuantas modificaciones de detalle y forma se estimen convenientes siempre y cuando no se altere su esencialidad.

REIVINDICACIONES

60.- 1ª) "NUEVA BISAGRA" caracterizada al estar constituida por dos láminas que se unen directamente entre sí por uno de sus lados y con susceptibilidad de giro; pues, para ello, el de una de ellas, es volteado en forma circular para constituir un cilindro en toda su longitud con ventanas o aberturas a continuación que permiten el paso de unas lenguetas correspondientes a la otra lámina, y, cuyas lenguetas son también volteadas sobre el eje ya formado en la contraria.

65.- 2ª) La misma bisagra de la reivindicación anterior caracterizada, porque de las mismas láminas que la consti

19491



70.-

tuyen, se obtienen, mediante cortes convenientes, unos punzones o dientes afilados que son los que constituyen sus medios propios de fijación.

3ª) "NUEVA BISAGRA".

75.-

Consta la presente memoria descriptiva de cuatro hojas foliadas y escritas a máquina por una sola de sus caras con un total de setenta y cinco líneas.

Madrid 17 de Marzo de 1.949

ANTONIO ESCRIBA
P.P.

19491

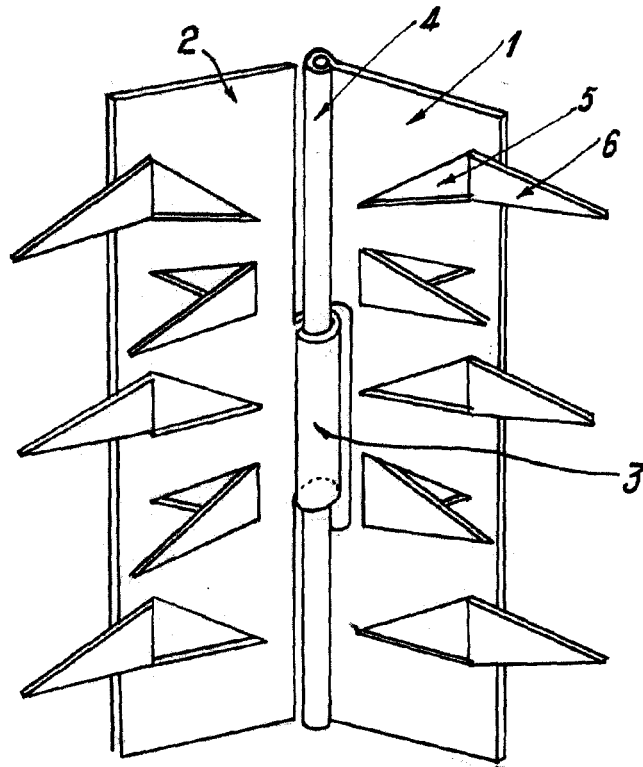
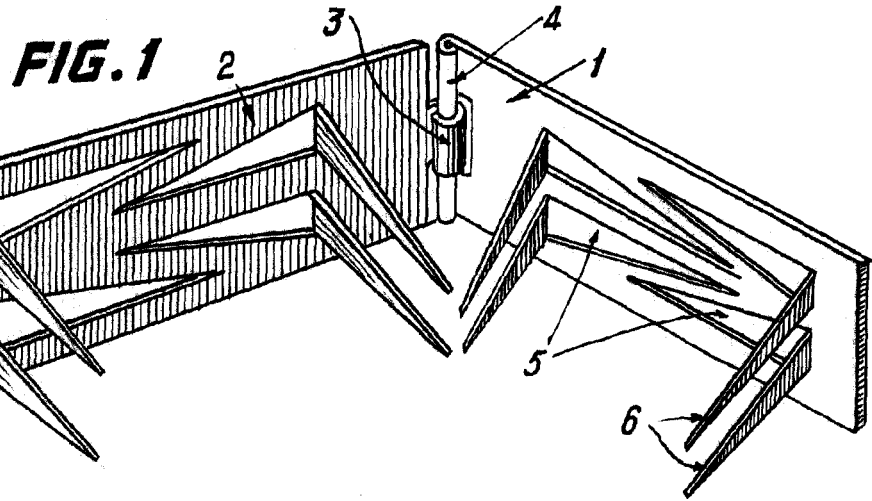

FIG. 2



Madrid 17 marzo 1949

ANTONIO ESCRIBANA
P.

ESCALA VARIABLE