

19462

19462



MODELO DE UTILIDAD

por veinte años

a favor de

Don Alberto CARMONA LOPEZ DE MENeses

residente en Zaragoza. Pignatelli 5

P O R

"MOLDE O COQUILLA METALICA PARA FUNDIR METALES"

MEMORIA DESCRIPTIVA

Consiste el referido Modelo de Utilidad en un molde o coquilla metálica para fundir metales.

Hasta la fecha no se conoce en el mercado molde o coquilla metálica para fundir metales, por lo que, éste Modelo de Utilidad por veinte años presenta ésta gran novedad muy interesante en la industria para fundir metales no férricos, sustitutivos del latón, tales como el zalmue, ferral, alein etc empleados en la fabricación de patas cuadradas para adornos de camas, de tubos cuadrados, etc.

Este molde o coquilla, tiene un macho de hierro con palanca expulsora y extractora a husillo indistintamente.

Para la mejor comprensión del objeto del presente Modelo de Utilidad se acompaña un plano a título de ejemplo, en el que, se apresian las características esenciales de éste Modelo

15 de Utilidad por veinte años.

En la Figa 1a se apresia el macho A y las perforaciones de sujeción B y C.

En la Figa 2a se apresia en D la parte del molde que forma la figura que se desea.

20 En E se apresia la Figura que se tiene que obtener u forma.

En la Figa 3a se apresia en G un lateral o una de las dos partes de que se compone el molde. En K la otra mitad. Y en I y G las partes superior como mejor se apresia en las Figs 2a y 4a. Y en O la sujeción de la base o fondo del molde.

En la Figa 4a se apresia que, en la 2a en sus partes L, M y N.

30 Como se apreciará, entre el macho de la Figa 1 y las dos partes de las Figs 2a y 4a en unión de la base al colocar el metal a fundir, quedará éste convertido según la forma o figura que tengan las dos partes del molde.

40 Descrito suficientemente el objeto del presente Modelo de Utilidad, solo cabe hacerse constar que, podrá ser objeto de mejoras, siempre y cuando no se altere la esencialidad del mismo.

REIVINDICACIONES

Reivindisa el recurrente la propiedad y el derecho exclusivo de fabricación en España y sus Dominios del objeto del presente Modelo de Utilidad por veinte años, caracterizado en las siguientes reivindicaciones;

45 la Molque o coquilla metálica para fundición de metales" caracterizado esencialmente por una pieza base que contiene un macho en su parte central y sujeciones laterales para dos piezas contenedoras del dibujo a obtener del metal a fundir.

50 2a. Molde o coquilla metálica para fundición de metales caracterizado esencialmente por dos piezas que forman conjunta con el macho de la reivindicación anterior portadoras



de los correspondiente huecos para que, al introducir el metal a fundir puedan obtener las piezas que se deseen al quedar supeditado el metal a quedarse con la forma en la cual
 55 vá introduciéndose el mismo.

3a. Molde o coquilla metálica para fundición de metales, caracterizado esencialmente porque el conjunto de las dos piezas de la reivindicación anterior y el macho de la primera
 60 reivindicación tienen una sujeción en su base para formar un todo y permití la formandón de la pieza u adorno que inere se obtenerse.

4a. Por "MOLDE O COQUILLA METALICA PARA FUNDICION DE METALES".

65 Sean cuales fueren las circunstancias que concurren en la esencialidad del presente Modelo de Utilidad.

Consta ésta memoria descriptiva de tres hojas mecanografiadas por una sola cara, numeradas y acompañadas de un plano indicativo a título de ejemplo.

70

Madrid catorce Marzo 1949

P.A.



19462

D. Alvaro Carmona Lopez de Heredia

FIG. 1a

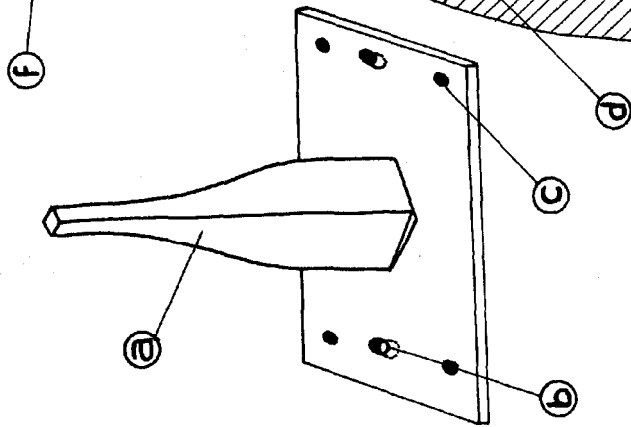

FIG. 2a

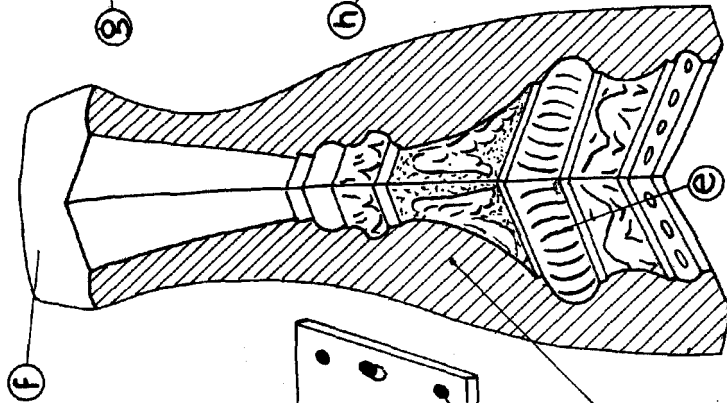

FIG. 3a

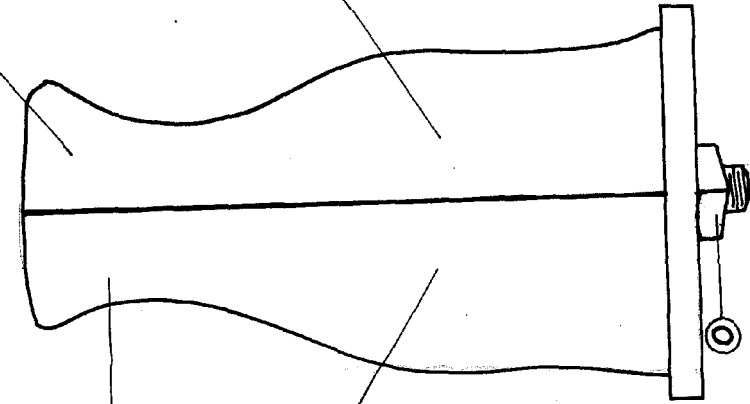
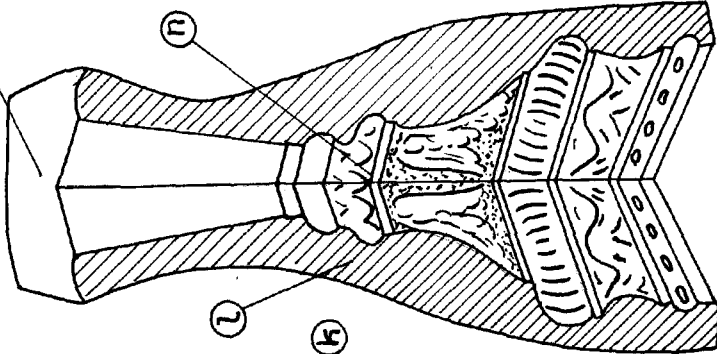

FIG. 4a



Escala variable
Madrid 14 Marzo 1949
R. S. 