

19458

Especialidades Industriales S.A., (E.I.S.A.), domiciliada en Barcelona, calle Provenza, 467, solicita registrar un modelo de utilidad, por 20 años, para España y sus Colonias, que se refiere a "ESTUCHES PARA GUARDAR PELICULAS CINEMATOGRAFICAS, DE REDUCIDO METRAJE, ESPECIALMENTE LAS PRODUCIDAS POR AFICIONADOS". (Clase 58).- Grupo 6º del Nomenclator Oficial.-

El llamado cine amateur está tomando un gran incremento en nuestro país y como consecuencia en el mercado nacional y muy especialmente en los comercios especializados en fotografía y cinematografía, se nota la falta de accesorios adecuados para facilitar la labor del aficionado.-



10

Es sabido que la realización de una cinta cinematográfica, aunque sea impresionada con película de paso reducido, representa un gasto considerable. El film, una vez logrado, adquiere, además de su valor intrínseco, otro, imponderable, que para el aficionado productor tiene una gran importancia, ya que representa un conjunto de desvelos y preocupaciones que se hallan condensados en la cinta impresionada.-

15

Así pues, la conservación de las películas producidas por aficionados merece un cuidado especial y su clasificación, en la que podríamos llamar cinemateca, requiere el empleo de estuches, que faciliten el archivo de los rollos de películas, de una manera práctica y al mismo tiempo atractiva.-

20

Los rollos de película se conservan por lo general, en cajas metálicas, de forma circular, compuestas de dos mita-

des, que encaja una dentro de la otra. Por la forma circular de dichas cajas, no es posible colocarlas, en los estantes, en posición vertical, puesto que ruedan con facilidad. Si se disponen en posición horizontal, ocupan mucho lugar y si, para ganar espacio, se superponen varias cajas, en columna vertical, se hace difícil la lectura de los títulos correspondientes a cada rollo ya que, para retirar uno de ellos, es preciso levantar los que están encima.-

Para salvar todas estas pequeñas dificultades, que no obstante son dignas de consideración, especialmente cuando se trata de la clasificación de documentales gráficos, como son, en la mayoría de los casos, las cintas impresionadas por aficionados, se ha ideado un nuevo tipo de estuche, para guardar las cajas metálicas que contienen los rollos de película, acondicionándolos de manera que se pueden disponer en estanterías o armarios, al igual que un libro, en cuyo lomo se inscribe el título y demás datos concernientes al film archivado, con lo cual se logra una gran facilidad en el manejo de dichas cajas, al mismo tiempo que se dota de una gran presentación al conjunto de la cinemateca.-

En los dibujos adjuntos, que forman parte integrante de esta memoria descriptiva, se representan, a título de ejemplo, dos formas de realización práctica del nuevo tipo de caja o estuche para guardar películas cinematográficas, según las cuales el estuche además de servir como elemento protector y para clasificar el contenido, está dotado de medios adecuados que facilitan la acción de retirar la caja metálica, del interior del mismo, mediante la ayuda de unas cintas, que impulsan la caja metálica hacia afuera, en el momento de quedar abierta la tapa del estuche, o bien, tirando del extremo de una cinta, se logra la extracción automática de dicha caja circular.-

28



40

45

50

Los citados dibujos representan:

55

Fig.1.- Una vista en perspectiva del estuche o caja, - en forma de libro, mostrado en posición semi-abierta.-

Fig.2.- Una segunda forma de realización de la caja - o estuche, formada de dos mitades enchufadas, con la parte superior retirada.-

60

Haciendo referencia a dichos dibujos, pasamos a detallar las particularidades de forma, funcionamiento y utilidad del nuevo estuche para conservar rollos de películas cinematográficas.-

Según se demuestra graficamente por la perspectiva de Fig.1, el estuche está constituido por una caja o fondo (1) de forma rectangular, y una tapa (3), unidas en sentido longitudinal, por una de sus aristas, en forma articulada, mediante un refuerzo flexible, cuya prolongación constituye lo que aparenta ser el lomo (2) del libro, formado por la tapa y fondo de la caja, que también simulan ser las tapas del libro.-

70

El ajuste entre la tapa y el fondo del estuche, se realiza por la superposición de una pestaña (4) que circunda la tapa (3), la cual se ajusta sobre otra pestaña (5) que limita el borde del fondo (1), formado entre ambas lo que representa ser el canto del libro.-

75

La unión articulada entre la tapa y el fondo se completa mediante una o más cintas (6), fijadas por sus extremos, a la cara interior de la tapa (3) y sobre la del fondo (1) del estuche, respectivamente.- La longitud de dichas cintas es suficiente para permitir la total abertura de la tapa (3), quedando entonces atirantadas.-

80

Dichas cintas tienen por objeto provocar el levantamiento automático de la caja metálica que contiene el film, la cual se deposita sobre el fondo del estuche, superponiéndose

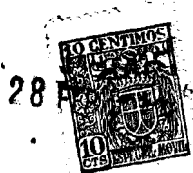

85 dola a las cintas (6), de modo que, cuando al abrir la tapa, dichas cintas se atirantan, levanten la caja metálica lo suficiente para que pueda ser extraída con toda facilidad.-

90 Las dimensiones interiores del fondo (1) del estuche, - son lo más ajustadas posible a las del tipo normal de cajas-circulares, a fin de impedir que, durante el transporte, se-desplace la caja metálica dentro del estuche.-

95 Según otra forma de realización, representada en la - Fig.2, la configuración externa del estuche también aparenta la forma de un libro, pero en este caso la tapa no se le-venta en sentido angular, sino que el estuche está consti-tuido de dos mitades, una de las cuales (7), que forma la - base, contiene la funda (8), que ha de alojar a la caja cir-cular que protege el rollo de película.- La otra mitad del-estuche lo forma la tapa (9), que se superpone a dicha fun-da, sirviendo la parte que imita el lomo (10) del libro, - como de tirador para levantar la tapa.-



.28

105 Para facilitar la extracción de la caja metálica se ha-previsto, en el interior de la funda (8), una cinta (11), - uno de cuyos extremos está fijo sobre una de las paredes - verticales de la funda, mientras que el otro extremo libre-(11') pasa a través de un ojal (12), practicado en la cara-verticial opuesta.-

110 La caja metálica, al ser introducida en el estuche, - queda apoyada, por su borde circular, sobre la cinta (11) y al tirar del extremo (11') de la misma, para hacerlo pasar-a través del ojal (12), se acorta la parte de cinta compren-dida dentro del estuche, produciendo el ascenso de la caja-metálica, que puede ser retirada con facilidad.-

115 La línea de junta entre la tapa (9) y la base (7) del-estuche, puede ser horizontal o inclinada, a fin de que, al retirar la tapa, quede menor o mayor porción de la caja me-

tática al descubierto.-

120

La parte del estuche que represente ser el lomo del libro, puede aprovecharse para inscribir el título de la película archivada y demás datos relativos al asunto y metraje de la cinta, los cuales pueden ser directamente grabados en la piel o tela que forma el lomo o bien anotados en una etiqueta o tarjeta intercambiable, adosada al lomo.-

125

El estuche se fabricará, con preferencia, de carton grueso, forrado interiormente de papel y exteriormente mediante tela o piel, o con la combinación de dichos materiales, que podrán ser de cualquier color apropiado.-



135

Las cintas, para facilitar la extracción de la caja metálica, podrán ser de cualquier género, incluso cintas elásticas, con tal de que tengan resistencia suficiente y se mantengan siempre lisas.-

Por consiguiente que la forma, dimensiones, disposición y arreglo del conjunto y de cada una de las partes que integran este nuevo tipo de estuche, para conservar y archivar películas cinematográficas, podrán sufrir todas cuantas variaciones, modificaciones y substituciones se estimen pertinentes, con tal de que no se desvirtue la idea esencial, que dejamos expuesta, en el transcurso de esta memoria.-

140

El modelo de utilidad por: "ESTUCHES PARA GUARDAR PELÍCULAS CINEMATOGRAFICAS DE REDUCIDO METRAJE, ESPECIALMENTE LAS PRODUCIDAS POR AFICIONADOS", cuyo privilegio de explotación en España, sus Colonias y Protectorado, se solicita por un periodo de 20 años, recaerá sobre las particularidades que se concretan en las siguientes:

145

REIVINDICACIONES

1ª.- "ESTUCHES PARA GUARDAR PELÍCULAS CINEMATOGRAFICAS DE REDUCIDO METRAJE, ESPECIALMENTE LAS PRODUCIDAS POR AFICIONADOS" caracterizados por el hecho de que están constituidos -

150

por una caja, que exteriormente imita la forma de un libro, -
 en cuyo lomo se inscriben directamente, o por mediación de -
 etiquetas de quita y pon, las indicaciones relativas al títu -
 lo, asunto y metraje del rollo de película contenido en la -
 caja metálica, de forma circular, alojada dentro del estuche,
 el cual puede estar formado por un fondo y una tapa superpues -
 ta, que se abre en sentido angular, girando sobre una arista -
 longitudinal, coincidente con el simulado lomo del libro, o -
 bien estar constituido de dos mitades, enchufadas una sobre -
 la otra, formando la junta entre ambas partes una línea hori -
 zontal o inclinada.-

155

160

2ª.- "ESTUCHES PARA GUARDAR PELICULAS CINEMATOGRAFICAS DE RE -
 DUCIDO METRAJE, ESPECIALMENTE LAS PRODUCIDAS POR AFICIONADOS"
 según la reivindicación 1ª, caracterizados por el hecho de -
 que para facilitar la extracción de la caja metálica, cuyas -
 dimensiones se ajustan lo más posible a las interiores del es -
 tuche, se han dispuesto, entre la tapa y el fondo del estuche,
 una o más cintas, unidas, por sus extremos, a la cara inte -
 rior de la tapa y sobre la del fondo, cuya longitud es sufi -
 ciente para permitir la total abertura de la tapa, quedando -
 entonces dichas cintas atirantadas, al mismo tiempo que provo -
 can el levantamiento automático de la caja circular, conteni -
 da en el estuche.-



165

170

175

180

3ª.- "ESTUCHES PARA GUARDAR PELICULAS CINEMATOGRAFICAS DE RE -
 DUCIDO METRAJE, ESPECIALMENTE LAS PRODUCIDAS POR AFICIONADOS"
 según la reivindicación 1ª, caracterizados por el hecho de -
 que, en el caso de que el estuche está compuesto de dos mita -
 des enchufadas una sobre otra, la extracción de la caja, que -
 contiene el rollo de película, se facilita mediante una cinta,
 dispuesta en arco dentro del estuche, uno de cuyos extremos -
 está fijado sobre una de las paredes verticales de la base o -
 funda del estuche, mientras que el otro extremo libre, que pa

sa a través de un ojal practicado en la cara vertical opues-
ta, sirve para atirantar la cinta y provocar la extracción -
de la caja, cuyo borde circular se apoya sobre la cinta.-

185

4ª.- "ESTUCHES PARA GUARDAR PELICULAS CINEMATOGRAFICAS DE RE
DUCIDO METRAJE, ESPECIALMENTE LAS PRODUCIDAS POR AFICIONADOS"
tal como se ha descrito y demostrado en los dibujos adjuntos.

Consta de siete hojas foliadas y mecanografiadas por -
una sola cara.-

Barcelona 28 de Febrero de 1949.-

P.A. de Especialidades Industriales S.A.

JUAN B. RENTERIA DAURA



Fig.1

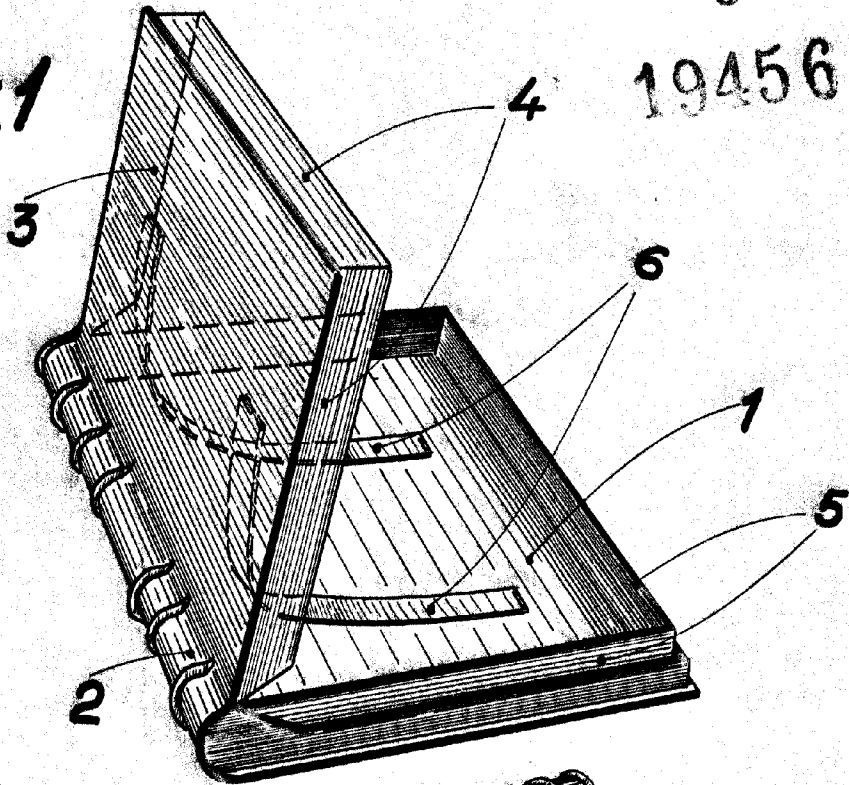
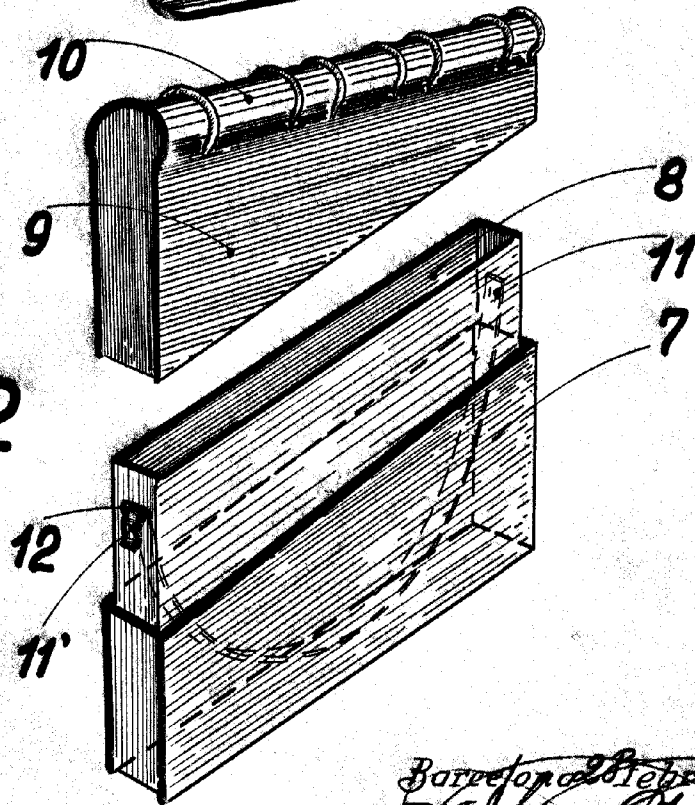

Fig.2



Escala variable

Barceja el 28 febrero 1949
 P.A. Juan B. Rentería
 Juan B. Rentería Roldán