

19391



19391

MEMORIA DESCRIPTIVA

que se acompaña

a la solicitud de

Un MODELO DE UTILIDAD, por VEINTE AÑOS en ESPAÑA,

a favor de

DON JOSE FERNANDO RIOS SOLANS, residente en MADRID,  
calle Vergara, 4

por

"UNA MESA GIRATORIA PREVIA SEPARACION DEL PLATO O  
CARRO QUE LA SOSTENGA".

Inventor: El solicitante, de nacionalidad española.

\*\*\*\*\*

1939



La invención a que se refiere la presente Memoria, constituye una novedad industrial con características y ventajas que la hacen merecedora del privilegio de explotación exclusiva que por ella se solicita, de acuerdo con las prescripciones que establece el vigente Estatuto sobre Propiedad Industrial de 26 de Julio de 1929, texto refundido, publicado el 30 de Abril de 1930.

5

Esta mesa tiene por objeto proporcionar un movimiento de giro, rápido y con poco esfuerzo, para la maniobra de las piezas, en las máquinas herramientas.

10

Entre las varias realizaciones de este mecanismo, se indica como ejemplo, la del plano que acompaña, en el cual se representa una vista seccional vertical del mecanismo y una vista en planta del mando del mismo.

15

La mesa giratoria 1, lleva fijo el pivote 2 terminado en cono, el cual embraga con el cono de la tuerca 3, fija sobre el carro 4 que soporta la mesa giratoria; en la tuerca 3, va roscado el husillo 5, en cuya parte superior lleva alojada una bola 6, y en su extremo inferior va fijado el brazo 7, articulado por medio de la biela 8 a la palanca de mando 9, que tiene el punto de apoyo sobre el carro soporte 4.

20

Al retirar la palanca de mando 9 hacia atrás, se hace girar el husillo 5, el cual al elevarse, eleva también la mesa giratoria, desembragando el pivote en cono 2, y quedando libre para girar sobre la bola 6. Una vez realizado el giro y colocada la mesa en la posición conveniente, se manobra la palanca de mando 9 hacia adelante, haciendo girar el husillo 5 en sentido contrario, el cual al descender hace que el pivote 2 se embrague, dejando fija la mesa 1 con el carro soporte 4.

25

30

En los tipos de máquinas actuales, el giro de la mesa se verifica, bien automático, o a mano mediante mecanismo de tornillo sin fin y corona, y apoyando la mesa sobre el



35

carro en las superficies de guía, lo cual origina desgastes de estas superficies, con la consiguiente disminución de la precisión del trabajo a realizar.

Las ventajas de este mesa giratoria cuyo Modelo de Utilidad se solicita, son las siguientes:

40

1ª.- La rapidez en la maniobra de giro, ya que esta se realiza a mano, apoyando sobre un punto.

2ª.- Por estar la mesa apoyada sobre un punto el esfuerzo necesario para realizar el giro es mucho menos que en los otros tipos.

45

3ª.- La sencillez de su construcción, al quedar eliminado el mecanismo de giro.

4ª.- Quedan evitado los desgastes por rozamiento de las superficies de contacto de la mesa y carro soporte, los cuales traen consigo la disminución de la precisión del trabajo de la máquina.

50

Hecha la descripción precedente, es preciso añadir que los detalles de realización de la idea expuesta, pueden variar sin que por ello cambie la esencia de la invención, que es la que se desprende de los párrafos que anteceden y la que se reivindica en la siguiente

55

N O T A

En resumen: El Modelo de Utilidad cuyo registro se solicita, recaerá sobre las reivindicaciones siguientes:

60

1ª.- Una mesa giratoria previa separación del plato o carro que la sostenga, caracterizada porque realiza el giro apoyando sobre un punto.

2ª.- Una mesa giratoria, según la reivindicación primera, caracterizada porque se realiza la elevación de la mesa citada por medio de husillo, o también por leva o excéntrica.

65

3ª.- Se reivindica, por último, como objeto sobre el que ha de recaer el Modelo de Utilidad que se solicita, "UNA

4 19391



MESA GIRATORIA PREVIA SEPARACION DEL PLATO O CARRO QUE LA  
SOSTENGA".

70

Todo conforme queda descrito en la presente Memo-  
ria que consta de cuatro páginas escritas a máquina por  
una sola cara y dibujos que la acompañan.

Madrid, 8 de Marzo de 1949

ALFONSO UNGRIA

1939/1  
1939/1



FIG. 1

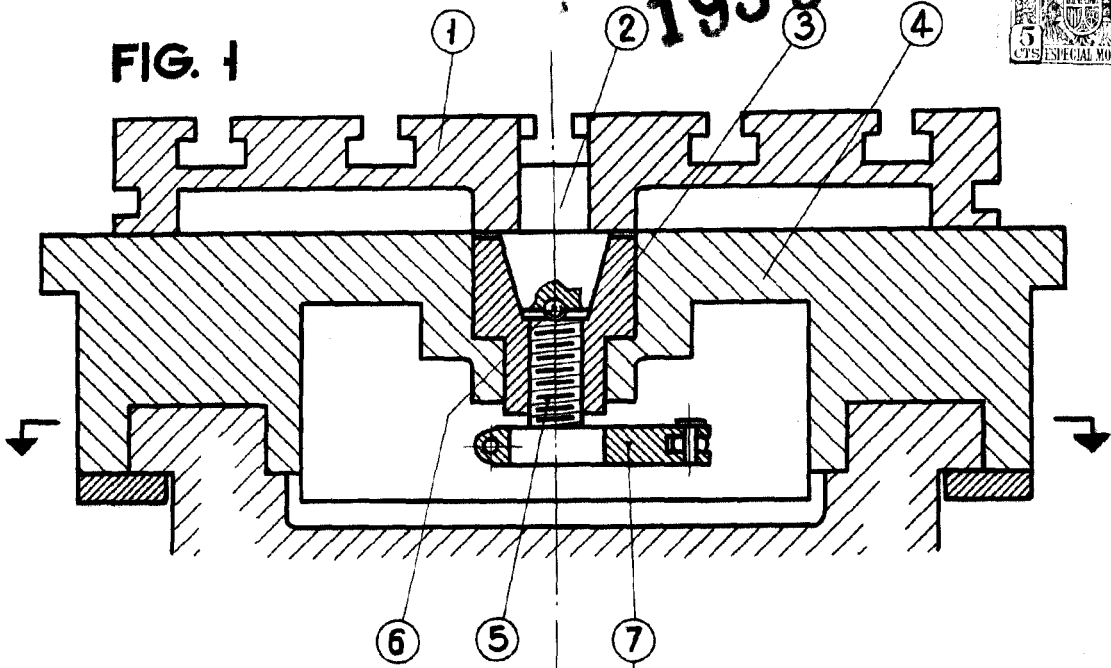
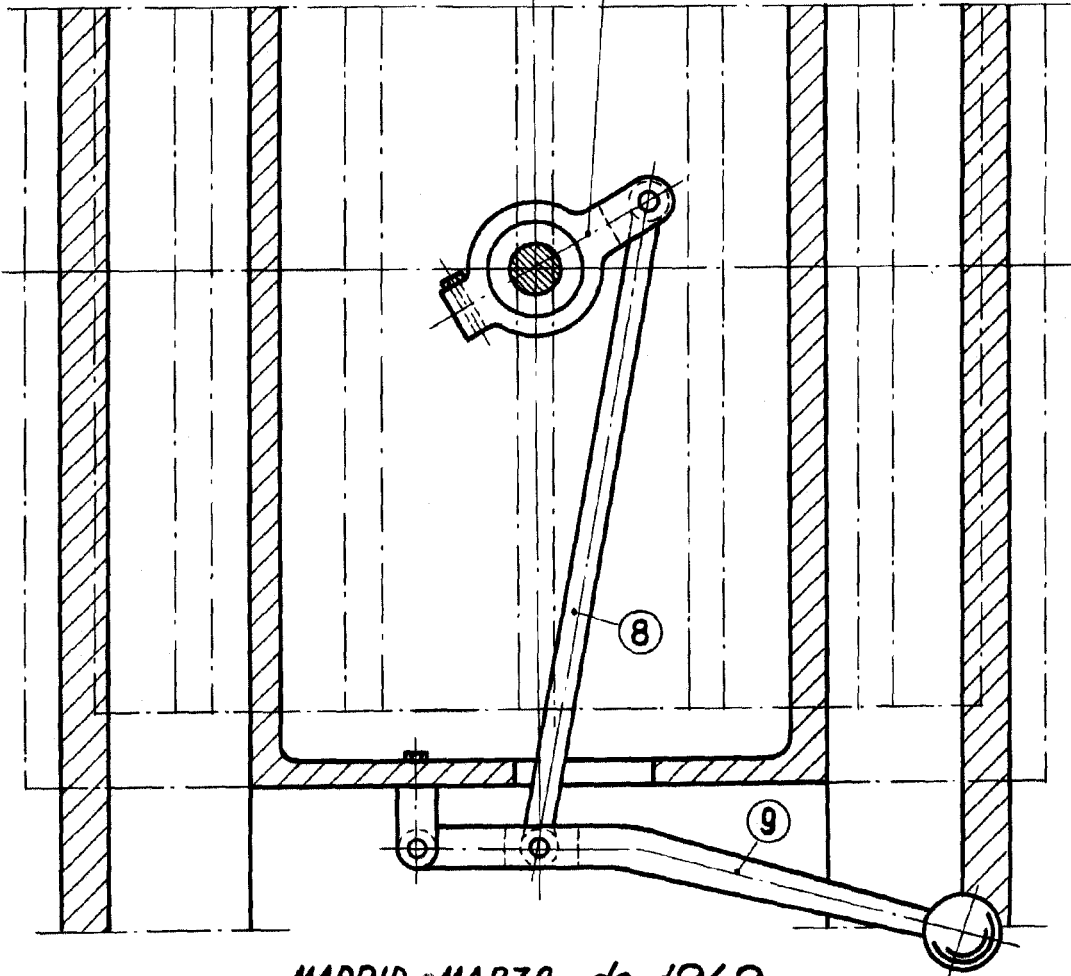

FIG. 2



MADRID MARZO de 1949

ESCALA VARIABLE

ALABONSO URGENT