

19343

24 FEB



19343

M O D E L O  
D E  
U T I L I D A D

a favor de la sociedad española RESINAS ARTIFICIALES  
MOLDEADAS, S. A., domiciliada en Barcelona, Avenida  
Mistral, 54, por "UNA CAJA ENVASE PARA VASOS PLEGABLES  
CON DEPÓSITO INTERIOR PARA ACCESORIOS".

- . -

MEMORIA DESCRIPTIVA

- La presente invención se refiere a una caja especial para vasos plegables, la cual presenta un complemento muy adecuado y útil a tales elementos, tanto para su conservación y preservación de agentes exteriores
5. cuando están plegados, como para su transporte y acondicionamiento en cualquier lugar apropiado y también por la particularidad de presentar en la parte interior central de la tapa de dicha caja, un pequeño recipiente con su correspondiente tapa para el acondicionamiento de
  10. cualquier accesorio de uso del vaso, sea azúcar, pasti-

19343 PA FEB



llas o comprimidos medicinales, etc.

Consiste esencialmente la caja envase objeto de la invención en un elemento cilíndrico de dos partes o piezas, la base o caja propiamente dicha adherida a

5. la pieza inferior del vaso y la tapa que ajusta por sus paredes laterales con la pieza base, siendo las dimensiones de esta caja, en cuanto a diámetro ligeramente superior al de la mayor pieza del vaso plegable y en cuanto a altura, también ligeramente superior a esta
10. misma pieza mayor.

La caja de referencia se aplica a los vasos plegables conocidos desde mucho tiempo y constituidos esencialmente por una pieza inferior troncocónica cerrada por la base menor, y una serie de piezas también tron-

15. cocónicas abiertas por sus dos bases, y dispuestas concéntricas y superpuestas, de tal forma que la base menor de cada una de ellas sea ligeramente inferior que la base mayor de la pieza contigua interior, y la base mayor de cada una ligeramente superior que la base menor de la
20. contigua exterior. De esta forma al extender el conjunto de piezas quedan todas acopladas lateralmente formando un solo cuerpo troncocónico que constituye el vaso. Estos vasos se fabrican de distintos materiales, ya sea metálicos, de madera o de materias plásticas; con estas
25. últimas por su facilidad de moldeo y por sus especiales características de perfecto acabado, fácil limpieza, poco peso, inatacabilidad y especialmente por poder ser transparente, se logran unos vasos plegables de gran utili-



lidad y agradable empleo, siendo preferiblemente a éstos a los que se aplica la caja de la invención, la cual también, con preferencia, se fabricará de materias plásticas, de las llamadas resinas sintéticas.

5. Para la mejor comprensión de la presente memoria descriptiva, se acompaña un dibujo en el que, esquemáticamente y tan sólo a título de ejemplo, se representa un caso práctico de realización del objeto de la invención.

10. En dicho dibujo, la figura 1 representa una vista en sección de una caja cerrada con el vaso plegado en su interior; y la figura 2, una vista, también en sección, de un despiece de la caja.

El vaso plegable está constituido por la pieza  
15. troncocónica -1- cerrada por su base interior -2- y por las piezas también troncocónicas -3-, -4- y -5-, de igual altura entre sí, y de los diámetros adecuados para superponerse al estar plegadas (figura 1) y para acoplarse entre sí al estar desarrollado el vaso (figura 2), siendo  
20. todas estas piezas de cualquier material adecuado, preferiblemente de material plástico transparente tal como el poliestireno o similar.

La caja propiamente dicha está formada por la  
25. base -6- en forma de corona circular de manera que su diámetro inferior sea igual al exterior de la base -2- del vaso, con lo cual al unirse ésta a aquélla completan la base de la caja y del vaso en una misma superficie exterior, presentando la referida corona circular

19343

24 FEB



-6- las paredes laterales cilíndricas -7- provistas del encaje -8- para el ajuste de la tapa.

Esta tapa está constituida de la base circular -9- y de las paredes laterales -10- que al cerrar la

5. caña ajustan sobre el encaje -8- de la base. En su cara interior la base -9- presenta las paredes cilíndricas -11- de una altura ligeramente inferior a la de las paredes -10- de la tapa, y de un diámetro inferior al de la pieza -1- del vaso, formando en consecuencia un recipiente en el interior de la tapa. Este recipiente se cierra mediante la tapa formada por la base -12- y pequeñas paredes laterales -11-. La referida tapa -12- presenta en su cara exterior el pequeño saliente -14- para su manejo.

15. La caja descrita que podrá ser construida de cualquier material adecuado, preferiblemente de resinas artificiales sintéticas, presenta pues las siguientes características: a) dimensiones mínimas para alojar al vaso plegado; b) base unida al fondo del vaso formando una sola pieza, lo cual aumenta la sustentabilidad del vaso desplegado y reduce el número de piezas sueltas; c) recipiente interior de la tapa, con cierre y ajuste completo, apto para el acondicionamiento de accesorios de empleo del vaso, tales como azúcar, granulados, comprimidos, etc.
- 20.
- 25.

Como independientemente de las diversas características reseñadas, la que se considera esencial como objeto del presente registro es la del recipiente inte-

19343

24 FEB

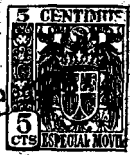

5. rior a la tapa de la caja, debe preverse que esta tapa podría aplicarse a una base que fuese sólo una caja para el vaso plegado, siendo este independiente de aquélla, o sea un vaso plegable cualquiera que una vez plegado quepa en el interior de la caja provista del recipiente interior de la tapa.

- Se comprende que los acoplamientos de las piezas de la caja podrán realizarse por cualquier sistema adecuado, sea por simple ajuste, rosca, bayoneta, etc., y
10. que serán independientes del objeto de la invención, los materiales, formas y dimensiones, tanto absolutas como relativas de las diversas piezas o partes de la caja y vaso y, en general, todo cuanto no altere, cambie o modifique la esencialidad de la invención.

15.

- . -

#### N O T A

15. Se reivindica como objeto del presente modelo de utilidad:-

1. Una caja envase para vasos plegables con depósito interior para accesorios, que se caracteriza por presentar en la parte interior de la tapa unas paredes cilíndricas que parten del centro de la base y formadas de su misma pieza por moldeo o similar, las cuales
20. son de dimensiones adecuadas para alojarse en el interior del vaso, formando un recipiente interior central

19343 24 FEB



e invertido, que se cierra por una tapa que ajusta a la base abierta de dichas paredes cilíndricas.

2. Una caja envase para vasos plegables con depósito interior para accesorios.

5. La presente memoria consta de seis hojas foliadas, escritas por una sola cara.

Barcelona, a 24 de febrero de 1949.

RESINAS ARTIFICIALES  
MOLDEADAS, S. A.

p.a.

Fig. 1

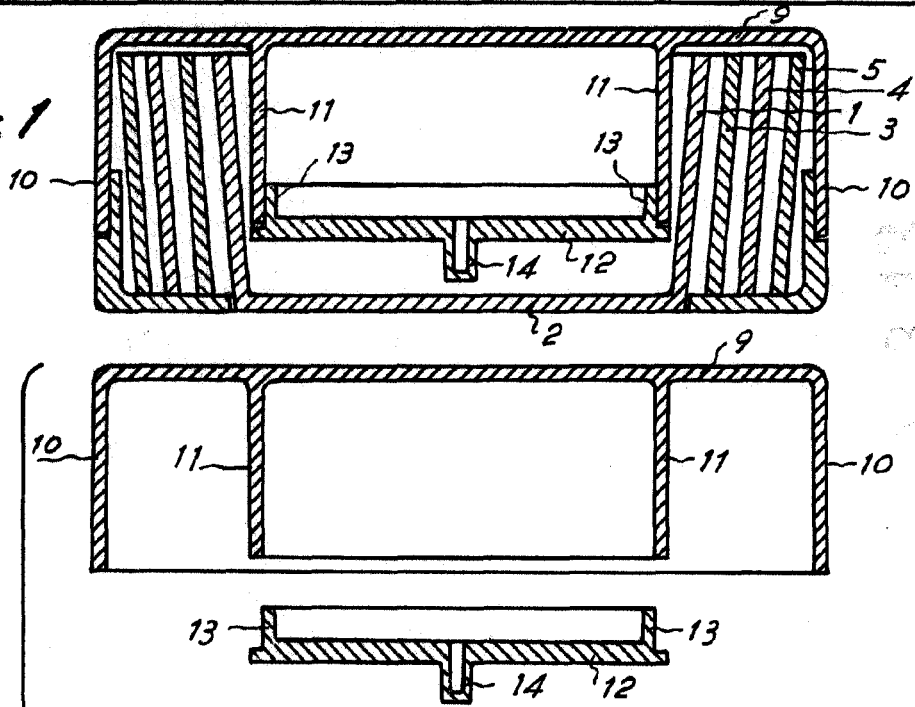
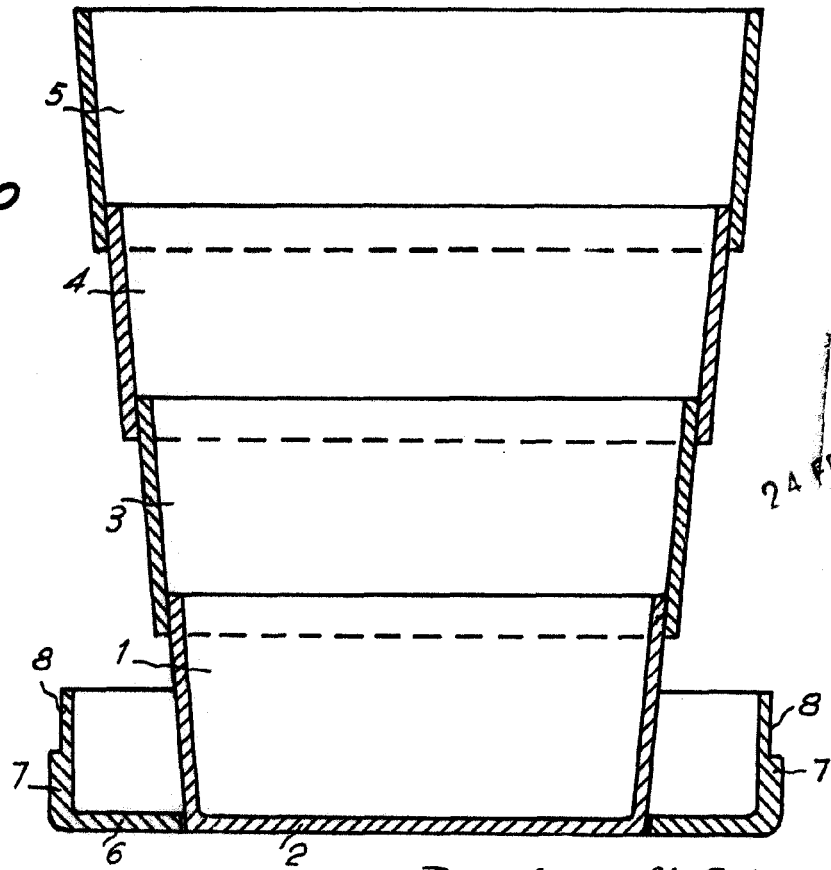

Fig. 2



Barcelona, 24 Febrero 1949  
Resinas Artificiales Moldeadas, S.A.  
p.a.

*[Handwritten signature]*