

19298

19298



MEMORIA DESCRIPTIVA

Correspondiente a la solicitud de registro de un Modelo de Utilidad que, por veinte años, se solicita para España y sus Colonias, a favor de Don Miguel BARROS TIE, de nacionalidad española, residente en Madrid, calle de Menéndez Pelayo número 17 - 2º, -----

p o r

" NUEVO CENICERO "

El hábito de fumar que tan ampliamente se ha extendido ultimamente, en especial entre las mujeres, ha creado por - ello mismo la necesidad de ceniceros en los que la ceniza y restos de cigarrillos y cigarros queden convenientemente ocu-
5 tos a la vista, evitando su aspecto y olor desagradable.

A tal fin se han ideado diversos tipos de ceniceros que no dan el resultado apetecido por estar, en su mayoría, fundados en un dispositivo basculante que aprovecha el peso de tales residuos, o actúa manualmente el desplazamiento del fal-
10 so fondo para que caigan al fondo real o depósito, lo que con



frecuencia no se logra por el peso ligero de dichos residuos y sobre todo de la ceniza.

El detenido estudio de las causas de tales inconvenientes ha dado por resultado el objeto de la presente Memoria, que utiliza para el escamoteo de los residuos la fuerza cen-
15 trífuga del giro del falso fondo del cenicero.

Como puede apreciarse en los dibujos adjuntos, consta - esencialmente de un recipiente (1) de forma y materia varia-
ble, que puede ser de sobremesa, de pie o cualquier disposi-
20 ción especial de sustentación, que dispone en su cara superior de un orificio (2) provisto de un collarín en que encaja me-
diante rosca, bayoneta o un sistema mixto (3), como en el ejem-
plo representado, un aro (4) de material adecuado, unido media-
te tres radios, dispuestos a 120°, a un aro central (5) de mu-
cho menor diámetro terrajado internamente. A través del aro -
25 central pasa un tornillo que lleva unido a su extremo un disco
(6), que constituye el falso fondo del cenicero y gira loco so-
bre el tornillo (7) como eje.

La cabeza de dicho tornillo está rematada por un mango -
30 (8), en cuyo interior se aloja un muelle (9) que mantiene ele-
vado el tornillo y, por tanto, unido al platillo (6) al aro (4);
el cual está provisto en los espacios interradales de unos -
porta cigarrros del tipo ordinario (10).

De este modo, los residuos depositados en el platillo (6)
35 caerán al depósito (1), cuando al oprimir el mango (8) hacien-
do descender el tornillo, este se verá obligado a girar por -
efecto del terrajado del aro central (5), imprimiendo al disco
un giro que, merced a la fuerza centrífuga, expulsará fuera de
su circunferencia los residuos que se deslizarán por el espa-
40 cio que queda entre el plano del disco y el limitado por el -
aro (4) cayendo al fondo del depósito (1), cerrándose de nuevo
dicho espacio al cesar la presión del mango por el muelle que



aloja en el interior de éste.

45 Como puede apreciarse es de un funcionamiento sencillo y eficaz, que no permite queden sobre el platillo ninguna clase de residuos, sin que para ello se precise otra cosa que una li- gera presión sobre el mango.

50 El ejemplo descrito podrá variarse en detalle, sin que - por ello cambie su principio fundamental mecánico ni se pier- dan sus ventajosas características.

N O T A

EN RESUMEN: El presente Modelo de Utilidad que, por vein- te años, se solicita para España y sus Colonias, ha de recaer sobre las siguientes reivindicaciones:

55 1ª:- NUEVO CENICERO, que se caracteriza porque está for- mado por dos partes, una que constituye el depósito propiamen- te dicho, y otra que está formada por un aro que se une, me- diante rosca, bayoneta o un sistema mixto, al depósito, y me-
60 diante tres radios, dispuestos a 120º, a un aro central, terra- jado en su cara interna, por la que pasa un tornillo vertical cuyo extremo inferior sirve de eje de giro a un platillo, que forma el falso fondo del cenicero, y por el superior a un man- go, que aloja en su interior un muelle que mantiene elevado
65 el tornillo y en contacto el disco con el aro, de tal forma - que al oprimir el mango hace descender al tornillo que es obli- gado a girar a su paso por el aro terrajado central y por ello hace descender al platillo, al que comunica su giro a mayor ve- locidad, con lo que la fuerza centrífuga expulsa los residuos del platillo, haciéndolos caer al depósito.

70 2ª:- Por último, se reivindica como objeto sobre el que ha de recaer el presente Modelo de Utilidad que, por veinte años, se solicita para España y sus Colonias, _____

p o r

" NUEVO CENICERO "

- 4 - 19298

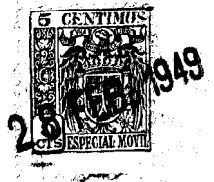

Todo conforme queda expresado en la presente Memoria des-
criptiva que consta de cuatro hojas escritas a máquina por una
sola cara y plano que se acompaña.

Madrid, 28 de Febrero de 1.949.

P. A.,

PEDRO FELIU MARA
P. P.

19 298

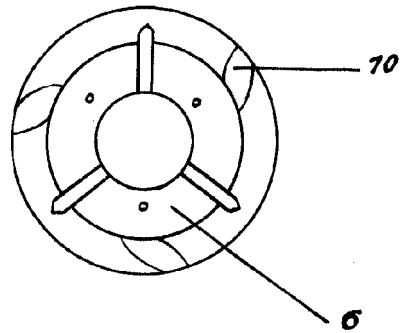
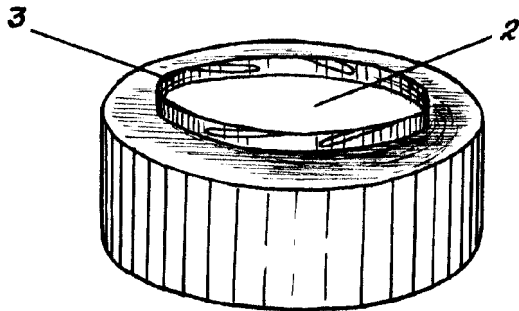
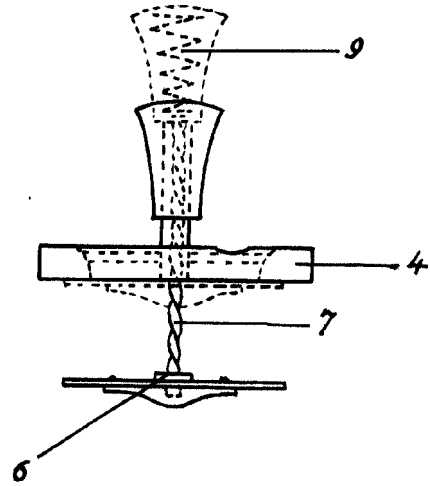
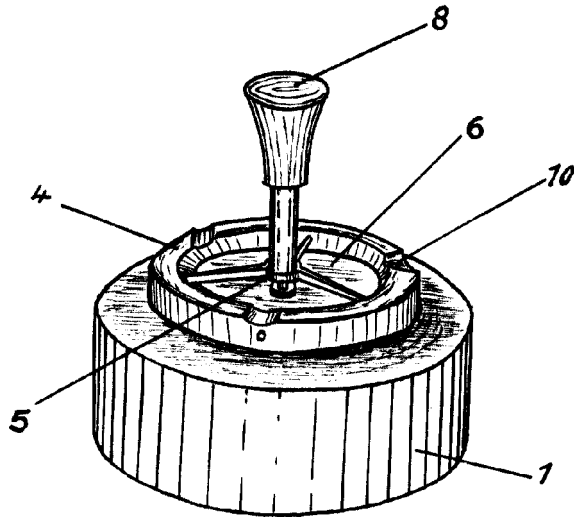

ESCALA VARIABLE
MADRID, 28 FEB. 1949
P.A.
PEDRO FELIU MANA
P.P.

A handwritten signature in cursive script, likely belonging to Pedro Felíu Mana.