



19267

19267

MEMORIA DESCRIPTIVA

De un Modelo de utilidad por veinte años en España, por: "CUNA PORTATIL ARTICULADA PLEGABLE".

a favor de

Don NICOLAS FERNANDEZ PEREZ

EL BURGO (La Coruña)

1            Actualmente es por todos conocido que los niños deben de estar en la cuna el mayor tiempo posible, y no es brazos de las personas encargadas de su cuidado, como se hacia anteriormente. Pero ello crea una complicada situación para el transporte de la cuna durante los viajes, excursiones, estancias en playas y hoteles, etc...

5            Para ello se ha estudiado cuidadosamente las posibilidades



1949

19267

de lograr una cuna de facil transporte y el resultado de tales estudios es lo que constituye el objeto de la presente memoria.

10. Los dibujos adjuntos representan uno de los posibles ejemplos de realización, representándose en la fig. 1ª una vista de perfil; en la fig. 2ª de frente; en la fig. 3ª plegada; en la 4ª los brazos; en la fig. 5ª la pieza de control de la articulación; y por último, en la fig. 6ª la pieza anterior vista por el anverso.

15. Como puede apreciarse en dichos dibujos, consta esencialmente de una bolsa rectangular o lecho (1), confeccionado con tela fuerte de las dimensiones adecuadas, montada sobre tubo metálico y provista de un toldo o visera plegable (2), para proteger al niño contra el sol.

20. La armadura tubular está sostenida por más barras o brazos (3) provistas en su parte inferior de las ruedas (5) de pequeño diámetro que hacen la cuna más manejable y confortable.

25. Estos brazos (3) están articulados en la doble pieza central (4) que le sirve de eje, provista de dos pares de engranajes (fig. 6ª), para que al abrir las barras, dos bajan simetricamente las de los dos lados, con el objeto de que no se esfuerzen y quede siempre la cuna en posición horizontal.

30. La mayor o menor altura sobre el suelo se determina por la abertura de los brazos, lo cual se regulará mediante dos tornillos de regulación.

De este modo al plegarse la cuna, ocupa un espacio reducidísimo y se coloca en una maleta de dimensiones adecuadas y de facil transporte.

REIVINDICACIONES

25. 1ª.- "CUNA PORTATIL ARTICULADA PLEGABLE, que se caracteriza,



1949

19267

- 3 -

40 por estar constituida bolsa o lecho, de tela fuerte, montada en una armadura tubular metálica, soportada por dos pares de barras, articuladas a una pieza central y provistas en sus extremos de pequeñas ruedas para aumentar sus manejabilidad y confort, quedando reducida una vez plegada a unas dimensiones mínimas que permiten su fácil transporte en una maleta especial.

7 45 2ª.- "CUNA PORTATIL ARTICULADA PLEGABLE, según reivindicación 1ª, caracterizada porque la pieza eje, que se articula las barras o brazos de sostén, está provista de dos pares de engranajes a fin de que la abertura sea simétrica a los dos juegos.

3ª.- "CUNA PORTATIL ARTICULADA PLEGABLE", según reivindicaciones anteriores, caracterizada por llevar un tornillo de regulación que fijan la abertura de los brazos, para lograr la altura deseada de la cuna.

50 4ª.- "CUNA PORTATIL ARTICULADA PLEGABLE", según reivindicaciones anteriores, caracterizada porque el conjunto está provisto de una visera, plegable que protege al niño contra el sol y la lluvia.

55 5ª, y última.- "CUNA PORTATIL ARTICULADA PLEGABLE", según reivindicaciones anteriores, y según y como queda descrita en la Memoria Descriptiva y planos que se acompañan.

Esta Memoria consta de tres hojas mecanografiadas por una sola cara y cincuenta y ocho líneas.

Madrid 23 de Febrero de 1949

LUIS MA DE ZUNZUNECU  
POR PODER

6 CENTIMOS  
23 FEB 1949  
ESPANIA  
ESPECIAL MOVIL

19267

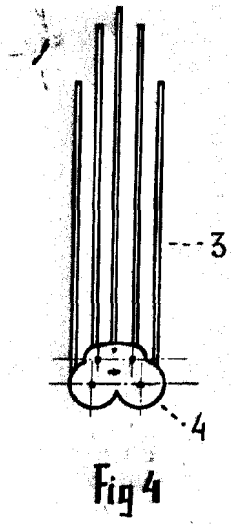
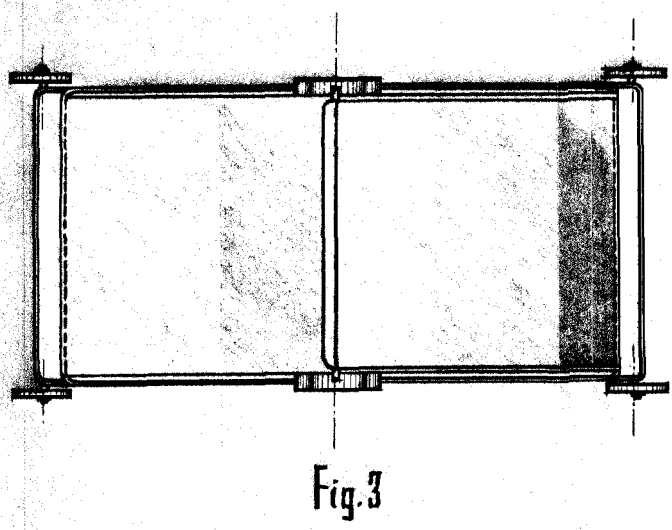
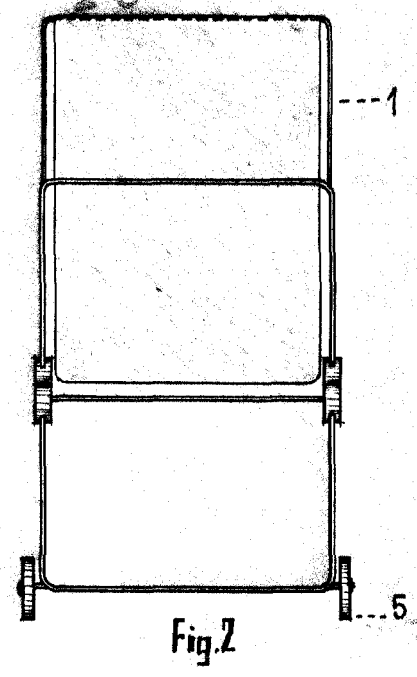
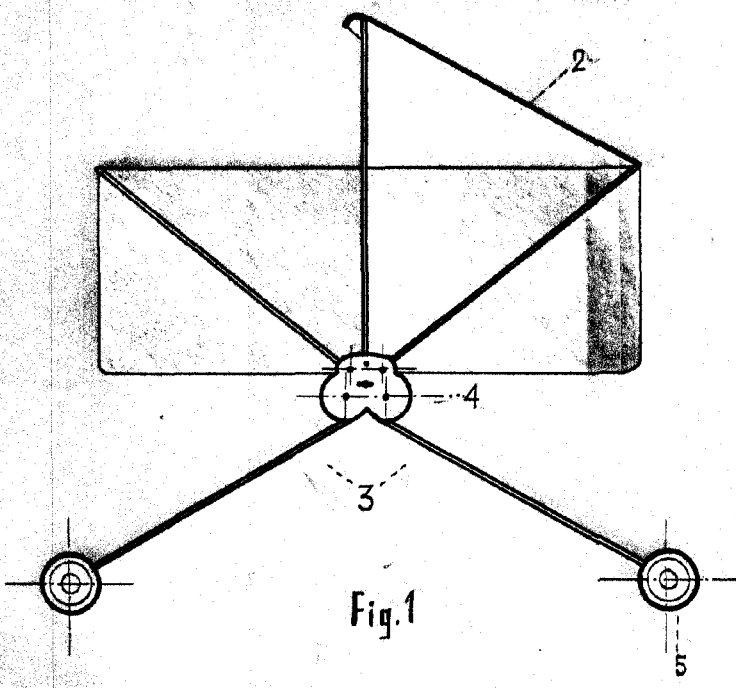

23 FEB 1949

LOS MA DE ZURZUNECU  
NOT FORN

*Pablo Benito*

Escala 1:10

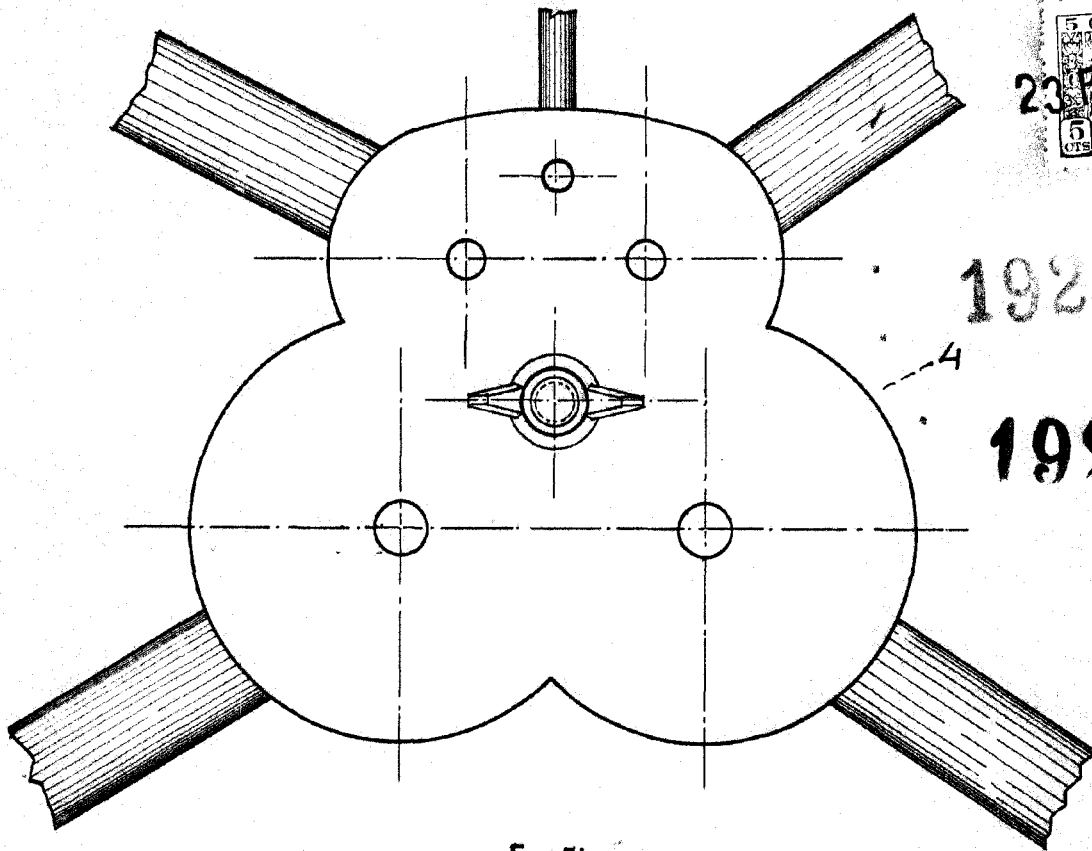

19267

19267

Fig. 5

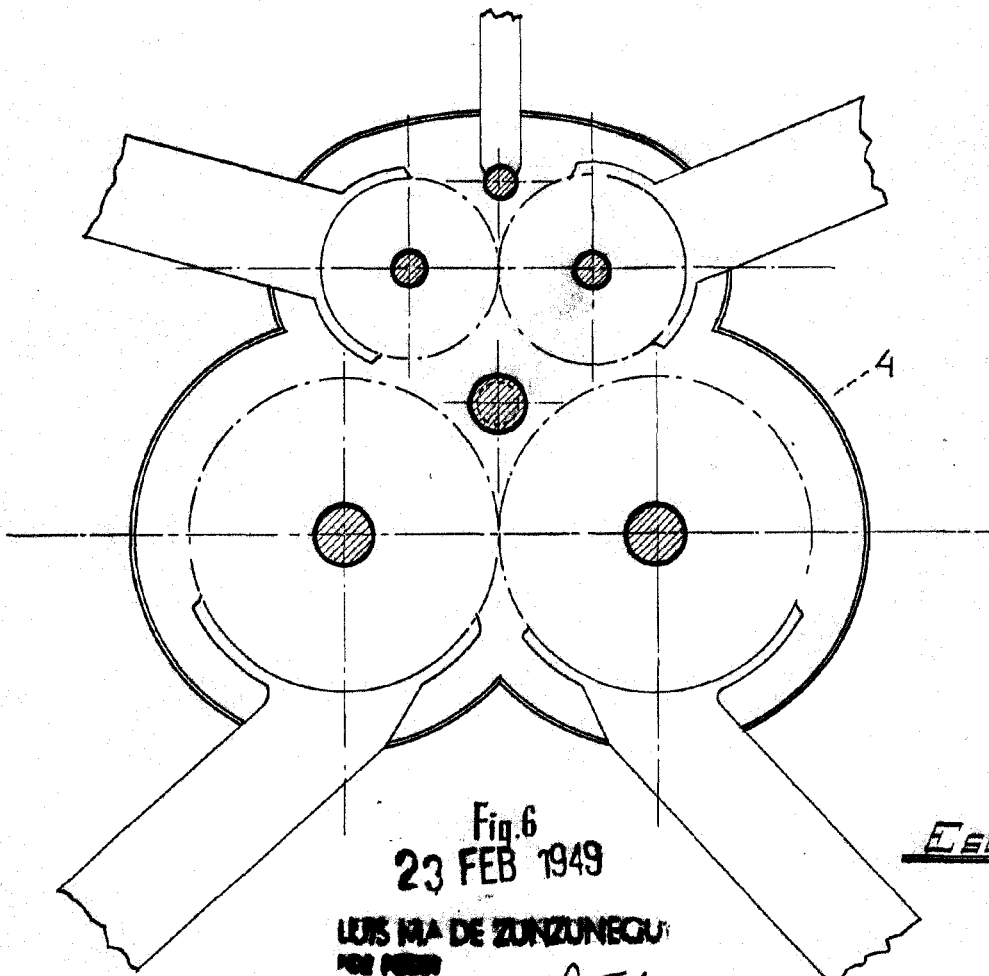

Fig. 6  
23 FEB 1949

Escala 1:1

LEIS MA DE ZUNZUNEGU  
POR PERRO

*Nicolás Fernández Pérez*