

19190

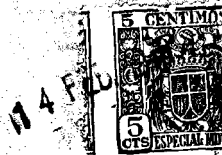

MEMORIA DESCRIPTIVA

sobre:

" Bigudí perfeccionado "

=====

Solicitante: D. Miguel Romero Manzanares, residente en  
Madrid, Nuñez de Balboa, 84.

=====

La presente solicitud se refiere a un modelo de bigudí perfeccionado, cuyos detalles podrán apreciarse en el adjunto dibujo.

5. Fig. 1, es una perspectiva del dispositivo abierto, y

Fig. 2 muestra el bigudí cerrado.

Dicho bigudí consiste en un tubo 2 de una longitud aproximada de 5 a 7 cm., y de un diámetro de 0,8 hasta 2 cms., fabricado a base de metales inoxidables.

10.

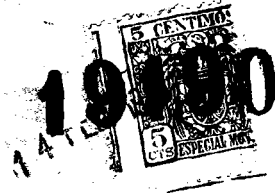

Este tubo 2 lleva pequeños orificios 4, llamados "respiraderos", por los que el cabello aspira el aire y expulsa la humedad.

15. El dispositivo del cierre consiste en un alambre 1 del mismo metal inoxidable, colocado en forma de horquilla sobre las paredes exteriores del tubo 1, y fijado en un extremo del mismo, aproximadamente 2 mm del borde circular, por medio de dos pequeños taladros paralelos 5, en los que van introducidas las dos puntas del alambre con sus correspondientes remaches.
20. El dispositivo lleva en el otro extremo del alambre un pequeño disco 3 de caucho, de un grueso de aproximadamente de 2 hasta 4 mm., el que introduciéndose en la parte hueca del tubo y apoyándose en los bordes del mismo, sirve de cierre de una manera cómoda, segura y rápida.
- 25.

Las ventajas del bigudí según invento sobre los demás tipos existentes en el mercado son las siguientes:

30. a) su duración es infinitamente superior a cualquier otro modelo existente, dado que todos sus componentes son de metal y su fabricación realizada con gran exactitud.
- b) su ligero peso hace que se pueda llevar por las señoras sin inconveniente alguno.
35. c) por su fácil colocación, ya que su dispositivo de cierre es sumamente práctico.
- d) por carecer en su construcción de puntas más o menos agudas que pueden molestar e incluso herir a la persona que lo lleve.
40. e) la obtención de un ondulado perfecto

19190



y natural, no cortando el cabello durante su aplicación.

- f) y por resistir a cualquier clase de tintes y ácidos empleados en las peluquerías, gracias a su construcción enteramente metálica e inoxidable.
- 45.

N O T A

Descrita suficientemente la naturaleza del invento, así como la manera de realizarlo en la práctica, debe hacerse constar que las disposiciones anteriormente indicadas son susceptibles de modificaciones de detalle, en cuanto no altere su principio fundamental, siendo lo que constituye la esencia del referido invento y por lo que se solicita, Modelo de Utilidad, por veinte años en España: "Bigudí perfeccionado", caracterizándose por lo siguiente:

50.

55.

1º.- Bigudí perfeccionado, caracterizándose porque consiste en un tubo de metal inoxidable que lleva en su contorno, a todo lo largo del tubo, un determinado número de pequeños orificios o "respiraderos", por los que el cabello aspira el aire y expulsa la humedad.

60.

2º.- Bigudí perfeccionado, según reivindicación 1, caracterizándose porque el dispositivo de cierre de dicho bigudí consiste en un alambre, igualmente de metal inoxidable, colocado en forma de horquilla sobre las paredes exteriores del citado tubo, pudiendo los extremos doblados del alambre girar en dos pequeños taladros agenciados en el extremo del tubo y llevando el alambre en su extremo opuesto, doblado un pequeño disco de caucho que se introduce en el hueco del tubo, representando así un cierre seguro y cómodo.

65.

70.

3º.- Bigudí perfeccionado, tal y como queda

4 19190



sustancialmente descrito en la presente memoria e  
ilustrado en los adjuntos dibujos.

75.

Esta memoria consta de cuatro hojas, es-  
critas a máquina por una sola cara.

Madrid, 14 de febrero de 1949.

MIGUEL ROMERO MANZANARES.

Por Poder de J. GOMEZ ACEBO

A large, stylized handwritten signature in black ink, overlapping the typed name and the text 'Por Poder de J. GOMEZ ACEBO'.

**FIG. 1**

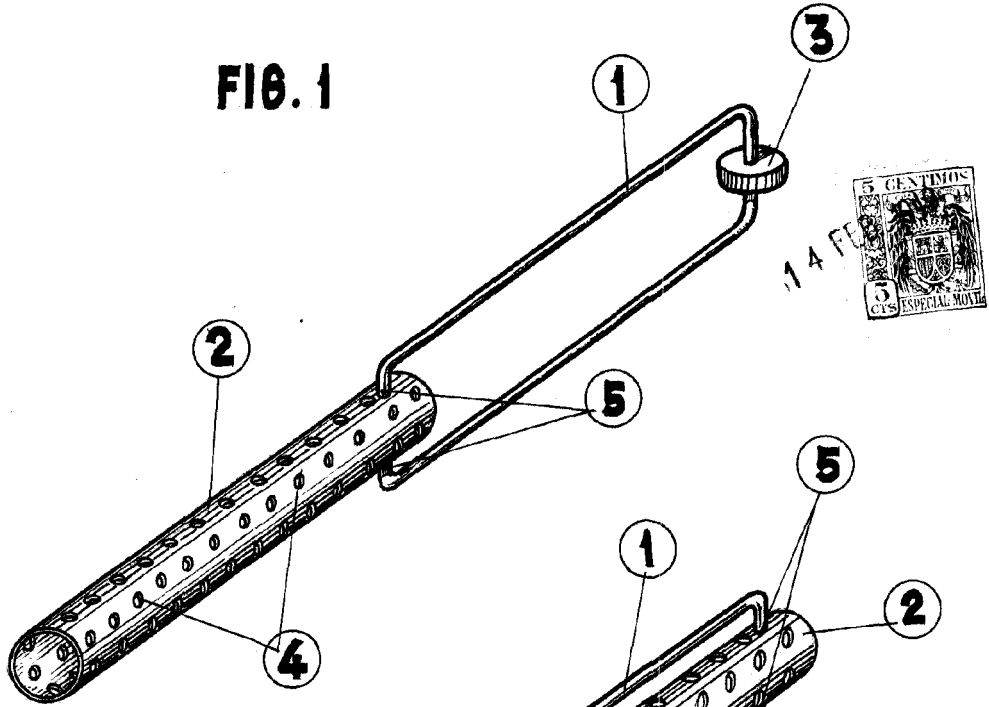

**FIG. 2**

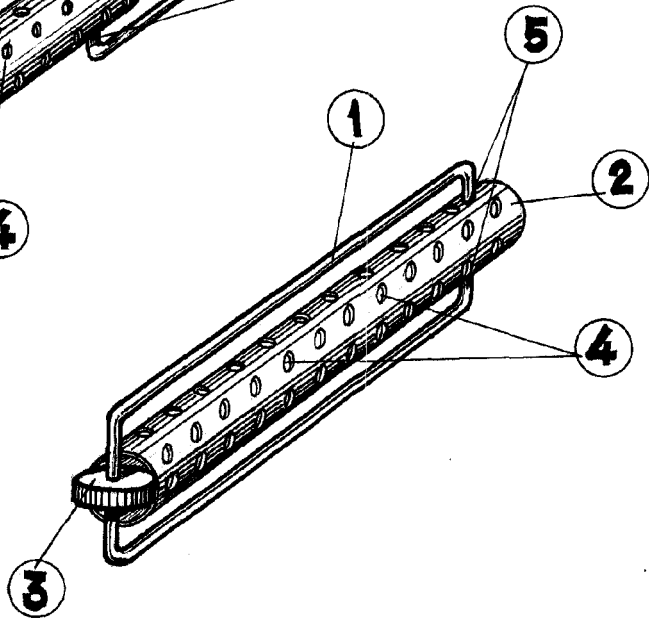

MADRID 14 FEBRERO DE 1949.  
MIGUEL ROMERO MANZANARES

P. P.

Por Poder de J. GÓMEZ ACEBO

*Manzanas 61*