



19186
15226

M O D E L O
D E
U T I L I D A D

para "UN JUGUETE LIBRO MUSICAL", a favor de Don Ramón Sabatés Massanell, domiciliado en Barcelona, calle Verdi, 166, pral.

- . -

MEMORIA DESCRIPTIVA

El presente modelo de utilidad se refiere a un juguete libro musical.

5. Consiste en un estuche o caja simulando un libro, con cubierta levantable, quedando en la otra parte alojamiento para disponer un piano elemental, simulando piano de cola, con trufido en cartulina o similar con teclas manejables a presión, con la particularidad de que la tapa del piano puede ser levantada a semejanza de los pianos de cola normales.

10. Encima, o en lugar conveniente de la parte que soporta el piano, se halla encuadernado en las cubiertas del libro general, un pequeño librito, o varios, con canciones, cuentos, dibujos, etc., que se relacionan con hojas superpuestas adecuadas para seguir en ellas la pauta para producir las notas en el piano.

15. Para facilitar la explicación se acompaña a la presen



19186

te memoria una lámina de dibujos, en la cual se ha representado un caso de ejecución, que se cita solamente a título de ejemplo.

En el dibujo:

5. la figura 1ª muestra el libro juguete musical abierto; la figura 2ª es, en detalle, una hoja superpuesta para tocar el teclado; y la figura 3ª representa, en alzado y vista lateral, la organización de una tecla.
10. Consiste el modelo en un libro o caja-libro, formado por una tapa -1- y una base -2-, hallándose fijo en esta última el teclado -3- de un piano, cuya tapa -4- es levadiza. En la parte superior de este cajetín -2- está encuadernado un pequeño libreto o varios -5-, en los que se hallan canciones, dibujos, cuentos u otros asuntos propios para diversión.
15. También existen hojas separables -6- (Fig. 2ª), para ser colocadas sobre el teclado, en las que están indicaciones de puntos numerados para seguir por su orden la pulsación de las teclas.
20. El teclado está formado de una manera elemental, a base de cartulina ondulada -7-, quedando entre las ondas unas láminas de hierro -8-, que es la parte sonora. Debajo de cada lámina -8- se halla un pequeño martillo, formado por un trozo de cartulina o cartón, con mazo -9- en su punta, siendo giratorio en un eje transversal -10-.
25. La tecla -3- está pegada a una base -11- y sobremontada a la cola del martillo; el movimiento de la tecla es tal, que acompaña al martillo en parte de su recorrido, haciendo el martillo el resto por la inercia de su cabeza, dando así
- 30.



una nota limpia.

El manejo es como sigue:

5. Se abre el libro, se arma el piano levantando su cola y colocando sobre el teclado la hoja pautadora adecuada a la canción, y entonces se va tocando con el dedo en cada punto numerado, siguiendo correlativamente su orden numérico, resultando de éllo una música armoniosa suficientemente completa para el caso.

10. La invención, dentro de su esencialidad, puede ser llevada a la práctica en otras formas de ejecución que las indicadas a título de ejemplo, a las cuales alcanzará igualmente la protección que se recaba. Podrá, pues, ser construído en cualquier forma y tamaño, empleando para su fabricación los materiales más adecuados a cada caso, con los motivos artísticos convenientes: por quedar todo éllo comprendido dentro
15. del espíritu de las reivindicaciones.

N O T A

Descrito el objeto y utilidad de la invención, lo que se declara como no divulgado ni practicado en España, comprenden de las siguientes reivindicaciones:

20. 1ª.- Un juguete libro musical, caracterizado esencialmente por el hecho de estar constituido por un estuche en forma de libro, del cual una de sus cubiertas es levantable, quedando en la otra parte una especie de caja, en la que está acoplado un conjunto simulando un piano, con su teclado practicable para emitir sonidos, existiendo juntamente con el pia-
25.



9188

no, uno o varios libros encuadernados en el libro exterior, conteniendo canciones, cuentos, dibujos, u otros, así como unas hojas pautadas según puntos numerados, para poder seguir mediante éllas una pulsación del teclado adecuada a la canción o música a reproducir.

5.

2ª.- Un juguete libro musical, según la anterior reivindicación, en el cual el teclado está constituido de un modo elemental, por ejemplo, mediante cartulina ondulada, disponiendo en cada onda una lámina de hierro, que ha de producir sonoridad por el golpe de un pequeño martillo situado bajo élla y accionado por la tecla.

10.

3ª.- Un juguete libro musical, según las precedentes reivindicaciones, en el cual la tecla es una lámina de cartón pegada en articulación por su extremo, mientras que el otro golpea a voluntad sobre la cola del martillo, al cual mueve, y por inercia de éste, llega a la lámina de hierro, dando la nota correspondiente.

15.

4ª.- Un juguete libro-musical.

Según se describe y reivindica en la presente memoria descriptiva, que consta de cuatro hojas, foliadas y escritas a máquina por una sola cara, acompañadas de una lámina de dibujos.

20.

Madrid, a 14 de febrero de 1949.

RAMON SABATES MASSANELL.

p.a.

JAI...



Fig. 1ª

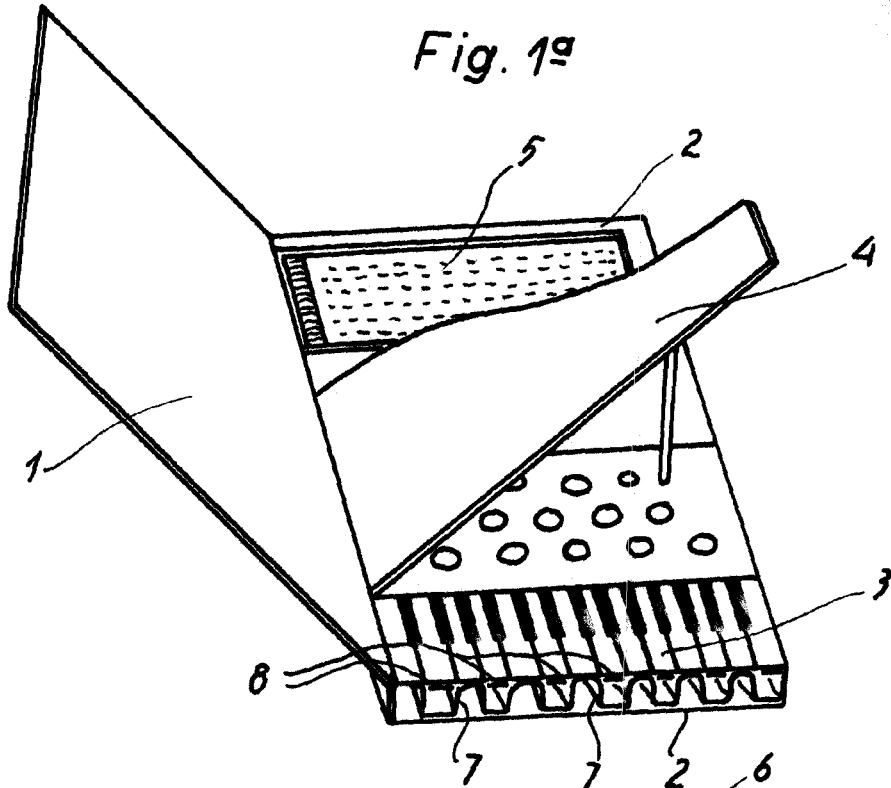

Fig. 2ª

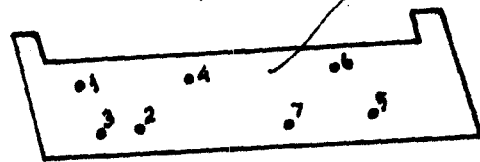
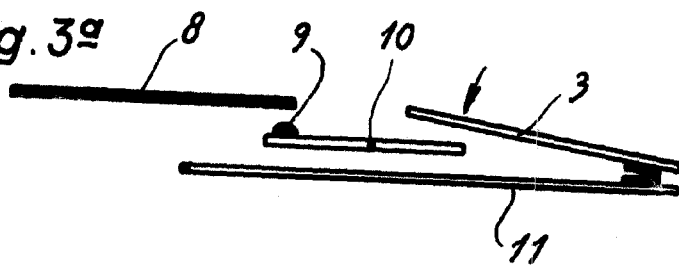

Fig. 3ª



Madrid, 14 Febrero 1949

Jaime Isarn

p.p.