

19143



19143

MODELO DE UTILIDAD

por 20 años

por "UNOS BOTONES TRANSPARENTES Y LUMINOSOS PARA USOS DIVERSOS", a favor de Don Ramón Bobín Ciriquian, de nacionalidad española, domiciliado en Barcelona, Urgel, nº 97, pral., 1ª.

=====

MEMORIA DESCRIPTIVA

El recurrente ha ideado y puesto en ejecución práctica, unos botones transparentes y luminosos, que podrán tener un muy amplio campo de operaciones prácticas para confeccionar mandos para radio, cuadros de automóvil, mangos de instrumental quirúrgico y otros muy diversos usos, en los que se prevea deba trabajarse en la oscuridad o penumbra.

5.

Siendo estos botones nuevos, el recurrente solicita que se le garantice en su propiedad y explotación exclusiva, mediante la concesión del Modelo de utilidad a que se refiere la presente memoria descriptiva.

10.

Para facilitar la descripción de las características de los nuevos botones, se adjuntan, a título de ejemplo, unos dibujos, principalmente adecuados para la confección de mandos para coches, aviones y aparatos de radio.

15. Esencialmente, consisten en dos piezas, la -1- exterior y visible, fundamentalmente transparente y provista de una cavidad posterior -2- en la que se depositan polvos de una materia fosforescente -3- y que se tapa luego, ya sea con la segunda pieza -4- perfectamente ajustada y adherida a la cavidad -2- y que puede servir para sujetar o anclar el conjunto al vástago del aparato u objeto a que se destine, o bien se cubren aquellos polvos -3- con cera; parafina, lacra u otra substancia análoga -6-.

20. Como puede comprenderse, cabe combinar la fosforescencia de los polvos -3- con la brillantez, colorido o transparencia de la base -5- de la pieza posterior o con los adornos o indicaciones que se estimen oportunos. En la figura I, la zona luminescente, será la central -3-, y en la figura II, será la anular -3-.

25. A los efectos legales del Modelo que se solicita, serán variables todos cuantos detalles no afecten, alteren, cambien o modifiquen la esencia de los botones descritos.

N O T A.

30. Se reivindica como objeto de este registro por Modelo de utilidad:

1. Unos botones transparentes y luminosos para usos diversos, en los que, prescindiendo de su forma, adornos y aplicaciones ulteriores, se caracterizan por el hecho de estar formados por dos piezas distintas, una de ellas



45. transparente, con una cavidad posterior en la que están depositados polvos fosforescentes, cubiertos y prensados por la segunda pieza o por un lacrado adhesivo, y la segunda pieza, transparente o no, sirviendo o no para prensar y encerrar aquellos polvos fosforescentes, pero
50. que, pegada o ensamblada con la primera, sirve para sujetar el conjunto con el vástago u órgano a que se destine el botón.

Sean cuales fueren las circunstancias que concurren en la esencialidad del Modelo de utilidad definido

55. en la anterior reivindicación, cual objeto, es:

2. UNOS BOTONES TRANSPARENTES Y LUMINOSOS PARA USOS DIVERSOS.

60. Consta la presente memoria de tres hojas foliadas y mecanografiadas por una sola cara y del dibujo unido a la misma.

Barcelona a quince de enero de mil novecientos cuarenta y nueve.

P. A. de Don Ramón Bobín Ciriquian,



L. DURÁN
P. P.

19143
19143

Fig. I

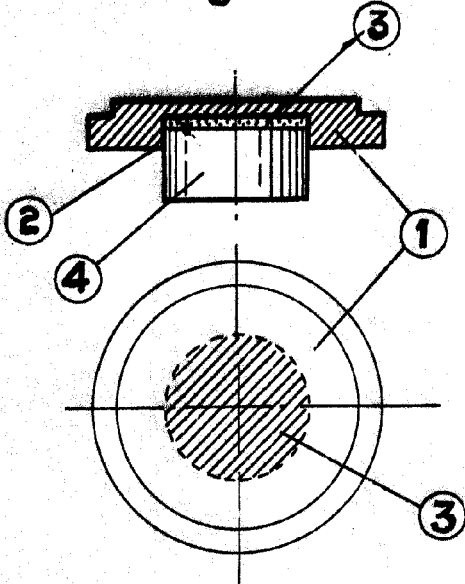
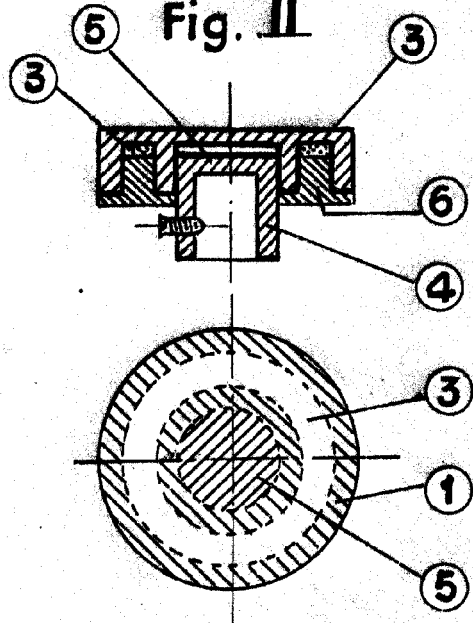

Fig. II



Barcelona 15 de enero de 1949
P. A.



L. DURÁN
P. P.

ESCALA VARIABLE