



19064

19064

MODELO DE UTILIDAD

por "Un vaso plegable, con estuche".

a favor de SOCIEDAD ANONIMA DE PLASTICOS - SAPLAS, domiciliada en Hospitalet de Llobregat (Barcelona), Barón de Maldá, nº 24.

5

MEMORIA DESCRIPTIVA

El vaso plegable objeto del presente modelo de utilidad es de los que están formados por un conjunto de elementos tronco-cónicos ajustables cada uno de ellos con el inmediato superior por enchufe a roce duro., yendo unido el inferior o de base, al fondo de una caja o estuche que, al estar plegado el vaso, puede contenerle.

Las características del vaso plegable, con estu-



19064

che, a que nos referimos, aparecen representadas en el adjunto dibujo, siendo en el mismo; Fig. 1, una vista lateral en corte, mostrando al vaso montado y desacoplada la tapa del estuche; Fig. 2, una vista lateral, también en corte, mostrando el vaso plegado dentro del estuche estando éste cerrado; y Fig. 3, una vista de la tapa del estuche, por su parte interna.

De acuerdo con lo representado en los citados dibujos, caracteriza al vaso que nos ocupa, el hecho de que siendo plegable formado por elementos tronco-cónicos -1-1'-1''-1'''- acoplables cada uno de ellos con el inmediato superior por enchufe a roce duro (Fig. 1) e yendo el inferior -1- unido a la base -2- de un estuche o caja -3-, la tapa -4- de éste estuche, presenta centrada en su cara interna una extensión tubular -5- determinativa de una cavidad central -6- o pequeño depósito que puede cerrarse mediante una tapadera -7-, siendo las dimensiones de tal extensión o depósito las convenientes para que al plegarse el vaso y cerrar el estuche con su tapa -4-, quede el pequeño depósito -6- situado en la cavidad que delimita el elemento tronco-cónico inferior -1-, tal como muestra la Fig. 2.

La existencia en el vaso plegable del pequeño depósito anexo -6- proporciona la utilidad y ventaja de poder guardar en él comprimidos o polvos u otra substancia cualquiera.

El vaso plegable con su correspondiente estuche y pequeño depósito anexo, conforme se ha descrito y representado, podrá ejecutarse con cualquier material apropiado aunque preferentemente lo será con materia plástica opaca

19064



o transparente o con elementos opacos y transparentes dentro del mismo conjunto formando unidad.

Subsistirán las características de lo descrito independientemente de la forma y medios utilizados para fijar el elemento tronco-cónico inferior del vaso en la base del estuche y de la forma y manera de fijar en el pequeño depósito anexo, su correspondiente tapa, pudiendo ser cualesquiera los elementos anexos que contenga ésta para facilitar su manejo.

10

N O T A

Se reivindica como objeto del presente modelo de utilidad:

12.- Un vaso plegable, con estuche, caracterizado por el hecho de que estando formado por elementos tronco-cónicos (-1-1'-1''-1'''-)acopables cada uno de ellos con el inmediato superior por enchufe a roce duro, yendo el inferior (1) unido a la base (2) de un estuche o caja (3), la tapa (4) de este estuche presenta centrada en su cara interna una extensión tubular (5) determinativa de una cavidad o pequeño depósito (6) susceptible de ser cerrado mediante una tapadera (7), siendo las dimensiones de tal



19084

pequeño depósito (6) las convenientes para poder situarse en la cavidad que delimita el elemento tronco-cónico inferior (1) del vaso plegable.

2º.- UN VASO PLEGABLE, CON ESTUCHE.

5 Y todo cuanto afecte a la esencialidad de lo mostrado en el adjunto dibujo y descrito en la presente memoria que consta de cuatro hojas foliadas y mecanografiadas por una sola cara.

Barcelona, 19 enero 1949

SOCIEDAD ANONIMA DE PLASTICOS  
SAPLAS

p/a





FIG. 1

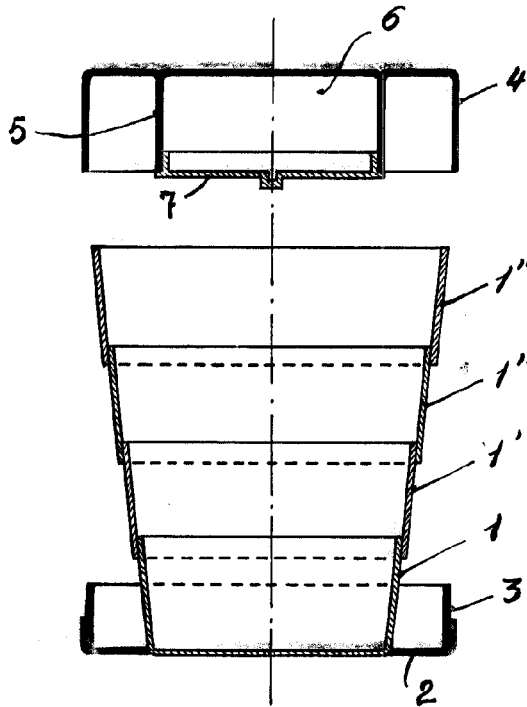

FIG. 2

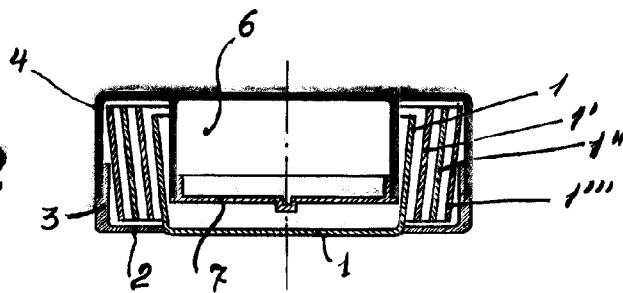
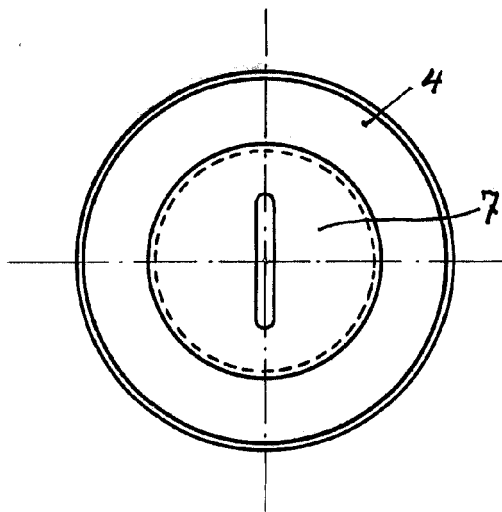

FIG. 3



BARCELONA, 19 DE ENERO DE 1949.  
P. A.

*J. J. J.*

ESCALA VARIABLE