

19012

19012

19



MODELO DE UTILIDAD

por 20 años

a favor de D. VICENTE MARTINEZ ESTEBAN, de nacionalidad española, domiciliado en Barcelona, calle José Anselmo Clavé, 17, 4º. -----

Por: "UN DISPOSITIVO SORPRESA, PARA PROPAGANDA COMERCIAL" -----

MEMORIA DESCRIPTIVA

El dispositivo sorpresa a que se refiere el presente Modelo de Utilidad, presenta la novedad de que despertando interés y curiosidad a la persona o personas a quienes va destinado, se transforma en un medio anunciador de primer orden como consecuencia, precisamente, del interés que despierta y que motiva la fácil retención en la memoria del objeto o artículo anunciado, por parte del que experimenta la curiosidad por el citado objeto.

10 Se trata de un sencillo dispositivo que alojado en



un pequeño sobre o envuelto en papel como un sencillo paquete, al iniciar su destapado produce un ruido de ronroneo propio de un moscardón, que sorprende al que lo oye despertando, naturalmente, interés para averiguar su origen.

5
10
15
20
25
30

Consiste en una plaquita, que puede ser de cartulina un poco fuerte o bien de una hoja metálica fina u otro material análogo, cuya plaquita presenta en el centro una abertura circular y en los bordes superior e inferior dos escotaduras según el diámetro vertical del círculo. En el centro de la abertura circular se emplaza una pieza o lengüeta retenida por un anillo de hilo de goma de modo que la lengüeta queda suspendida en el aire y centrada en la abertura circular en tal forma dispuesta, que tensando el hilo de goma por rollado sobre sí mismo o sea por torsión progresiva del mismo, al soltar este tensado la pieza lengüeta gira rápidamente dentro la abertura circular, produciendo, al desarrollarse entre las paredes de papel de un sobre o envoltura ligera, un pequeño ruido, similar al del moscardón, que se amplifica considerablemente, produciendo el efecto antes expresado de curiosidad que causa la sorpresa.

A título de ejemplo, se acompañan los dibujos de la hoja adjunta en los que se ha representado un caso de ejecución práctica.

La Figura 1 representa el dispositivo visto de plano y de perfil.

La Figura 2 representa el mismo dispositivo en perspectiva convencional.

La Figura 3 es la vista frontal de la pieza len-



güeta y su suspensión elástica.

El estudio de las figuras descritas muestra elon-
cuentemente el objeto en sí y su composición que con-
siste esencialmente en una placa -1-, de material rígi-
do apropiado, tal como cartulina, lámina metálica u
5 otro análogo, a la que se le ha practicado en el centro
la abertura -2- circular y en los bordes, superior e in-
ferior, las escotaduras -3- y -4-. En el centro de la
abertura -2- aparece la pieza o lengüeta -5- provista
10 de un taladro central -6-, por el cual pasa la anilla
de goma -7-, en forma, que, sujetando a la pieza -5-,
pasa por el orificio -6-, conforme indican las flechi-
tas de la Figura 3, y en tal disposición se coloca la
anilla -7- de goma que sustenta a dicha lengüeta -5-, de
15 manera que sea retenida por las escotaduras -3- y -4- de
la placa -1-, con lo cual queda en disposición de fun-
cionar el dispositivo, lo que se logra haciendo dar vuel-
tas a la pieza -5- en el sentido que indican las flechas
del dibujo en la Fig. 1, o en su puesto, pero siempre en
20 la misma dirección, realizándose con ello el tensado del
hilo de goma -7- que se trenza sobre sí mismo, producién-
dose al soltarlo el giro en sentido contrario, tanto más
rápido cuanto más se haya tensado la goma -7- y que en
unión de la envoltura ligera de papel produce el ruido
25 que dá la sensación de un moscardón aprisionado que pug-
na por fugarse de su prisión.

Si la placa -1- se utiliza como tarjeta, llenando
sus espacios o superficies en blanco, con rótulos, di-
recciones y demás detalles de referencia con fines pro-
30 pagandísticos, no cabe duda que se dispondrá de un medio



de propaganda original y llamativo, a la par que económico.

De todo lo expresado se infiere que en el presente Modelo de Utilidad serán variables, las dimensiones, los materiales, y todas las demás características que no alteren, cambien o modifiquen la esencialidad del mismo.

N O T A

Se reivindica como objeto del presente Modelo de Utilidad:

10 1.- Un dispositivo sorpresa, para propaganda comercial, caracterizado esencialmente por estar compuesto de una placa de material rígido apropiado, tal como cartulina, lámina delgada de metal u otro análogo, de dimensiones variables, en forma de tarjeta, a la cual se
15 le ha practicado, una abertura central circular, y en los bordes superior e inferior una escotadura en dirección de los extremos del diámetro vertical de dicha abertura, a cuya placa o tarjeta se adapta otra pieza en forma de lengüeta colgante de un anillo de hilo de
20 goma, que pasando por las escotaduras de la placa y por el centro de dicha lengüeta, sostiene a ésta, emplazada en el centro de la abertura circular, permitiendo el tensado del hilo de goma por rollamento sobre sí mismo haciendo girar en un sentido la lengüeta,
25 que al soltarla girará en sentido opuesto tanto más rápidamente cuanto mayor sea el tensado, lo cual, producido entre las paredes de un sobre o envoltura de papel ligero, motiva el ruido sorpresa semejante al de un moscardón aprisionado.

30 2.- Un dispositivo sorpresa para propaganda comer-

19012 19



-5-

cial, según reivindicación 1, caracterizado esencialmente porque las caras o superficies de la placa o tarjeta van impresas con textos o leyendas con fines de propaganda comercial.

5 3.- DISPOSITIVO SORPRESA PARA PROPAGANDA COMERCIAL.

Consta la presente Memoria Descriptiva de cinco hojas foliadas, mecanografiadas y escritas por una sola cara, acompañadas de una hoja de dibujos.

Madrid, a 19 de enero de 1949.

VICENTE MARTÍNEZ ESTEBAN,

P.A.

MANUEL DE RAFAEL

P.P.



1901

FIG. 1

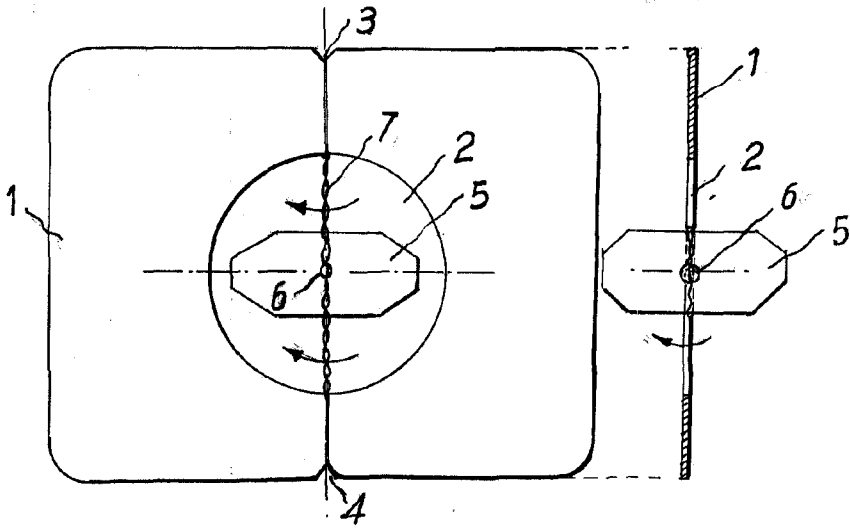

FIG. 2

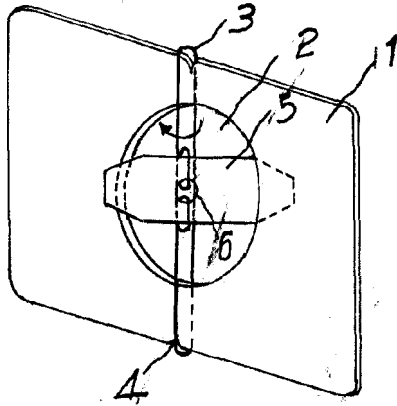
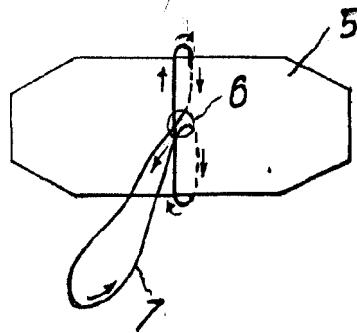

FIG. 3



Madrid 19 Enero de 1909
P. A.

MANUEL DE RAFAEL
P. P.