

mc/

18999



18999

MODELO DE UTILIDAD

a favor de

F. y F. MARIMON, S.A. - de nacionalidad española - domiciliada en TARRASA,

por:

"Caja de cartón plegado destinada a contener tres pares de medias".

====:oOo:====

D e s c r i p c i ó n

El presente modelo de utilidad se refiere a la construcción de un nuevo tipo de caja plegada de cartón, cartulina o material análogo, de dimensiones reducidas y



especialmente conformada para contener tres pares de medias.

5 La caja objeto de este modelo se caracteriza por estar constituida por una sola hoja o lámina de material, doblada formando un cuerpo de planta rectangular y una tapa de igual configuración, unidas entre sí, ambas partes por uno de sus lados mayores. A este efecto, la hoja de cartulina o cartón presenta dos rectangulos que constituyen el fondo y la tapa, separados por una faja que forma la pared posterior o doblez de unión entre ambas partes, mientras que a ambos lados de estos rectangulos se encuentran sendas dobleces o tiras del ancho correspondiente a la altura de las paredes laterales, que presentan, en los puntos de cruce con la pared posterior, 10 escotaduras de forma triangular, formándose un pliegue en la zona de unión con la tapa, lo que permite el juego de esta sobre el cuerpo.

15 Las porciones correspondientes a los bordes anteriores del cuerpo y de la tapa, presentan en los ángulos, unos cortes longitudinales que forman sendas lengüetas como continuación de las paredes laterales, y en la parte central de dichos bordes una pestaña que se dobla en tres fajas sobre sí misma, formando la pared anterior de la caja o tapa y aprisionando las citadas lengüetas, 20 con lo que, las paredes laterales se mantienen en la posición conveniente.

25 El cuerpo y la tapa tienen idéntica construcción encajando el primero dentro de la segunda, y una vez formada la caja, presenta el aspecto de una caja de base rectangular y de poca altura, cuya tapa se abre o articula por uno de sus lados más anchos. 30



Para mejor comprender la construcción de esta caja, se representa, en el plano adjunto, la disposición general de la misma.

5 La figura 1, muestra el desarrollo de la hoja o lámina de cartón para formar la caja.

La figura 2, representa una perspectiva de la caja ya formada y en posición abierta, y

La figura 3, es una sección transversal de la caja.

10 La hoja de cartón necesaria para la formación de la caja comprende dos rectángulos -10- y -11-, que formarán respectivamente el cuerpo y la tapa, separados entre sí por la faja -12- de un ancho igual a la altura que ha de tener la caja y que constituye la pared de  
15 unión entre cuerpo y tapa. Lateralmente a los rectángulos se encuentran las fajas -13-13-, -13'-13'- que, en sus puntos de cruce con la faja central -12-, tienen las escotaduras triangulares -14-14'- que permiten formar un  
20 pliegue -15- que se doble hacia adentro constituyendo una unión entre la pared posterior -12- y las laterales -13- del cuerpo de la caja.

Los bordes anteriores de los rectángulos del cuerpo y de la tapa, presentan las pestañas -16- que ocupan toda la extensión de dicho borde y que se doblan según tres fajas para formar la pared anterior del cuerpo  
25 y tapa. Las fajas laterales -13- que constituyen las paredes de los lados, se prolongan formando las lengüetas -17- las cuales están separadas de la pestaña central -16- por los cortes -18- y estas lengüetas al plegar la caja,  
30 quedan aprisionadas en las dobleces de la pestaña -16-, que se dobla hacia adentro de la caja, quedando su borde aplicado sobre el fondo de la misma. El borde anterior



de la tapa, construido en igual forma, puede presentar la abertura -19- que constituye una escotadura en el centro de dicho borde para facilitar la apertura de la caja.

5 Con esta disposición, se pueden formar cajas muy ligeras y al mismo tiempo, muy compactas, aproximadamente de dimensiones 18 x 15 cm. de base por 2 cm. de altura, proporcionando un envase para tres pares de medias, plegadas a las dimensiones correspondientes y envasadas individualmente en bolsas de papel celofana o análogo.

10

-----: N O T A :-----

Se reivindica como objeto de este registro de modelo de utilidad:

15

1.- Caja de cartón plegado destinada a contener tres pares de medias, caracterizada por estar formada de una sola hoja o lámina de cartón, cartulina o material similar, doblada formando un cuerpo y una tapa de planta rectangular, unidas ambas partes, entre sí, por uno de sus lados mayores a través de una faja estrecha que constituye la pared posterior de la caja, presentando las paredes laterales del cuerpo y de la tapa, formadas por sendas fajas dobladas de la altura correspondiente, que se prolongan, en su extremo anterior, formando unas lengüetas rectas, mientras que los bordes anteriores del cuerpo y tapa, están formados por una pestaña de toda la extensión del cuerpo y tapa, que se dobla según tres fajas de la altura de la pared correspondiente, aprisionando a las lengüetas laterales, con lo que queda formada la caja sin necesidad de cosido alguno.

20

25

30



5 2.- Caja de cartón plegado según la reivindicación anterior, caracterizada en que los extremos de la pared posterior que constituye la articulación entre la tapa y el cuerpo, presentan unas escotaduras triangulares, practicadas en el cruce con las fajas que forman las paredes laterales, lo cual proporciona el libre juego de la tapa mediante un pequeño pliegue doblado hacia el interior.

10 3.- Caja de cartón plegado según cualquiera de las reivindicaciones anteriores, caracterizada en que las pestañas de los bordes anteriores del cuerpo y tapa, se doblan en tres fajas hacia adentro, aplicándose la última faja o reborde sobre la cara interna del fondo o tapa respectivamente.

15 4.- Caja de cartón plegado según cualquiera de las reivindicaciones anteriores, caracterizada en que la pestaña que forma el borde anterior de la tapa, presenta una abertura de tal manera que una vez doblada la pestaña, constituye una escotadura para facilitar la apertura de la caja.

20 5.- Caja de cartón plegado destinada a contener tres pares de medias.

Esta memoria consta de cinco páginas, escritas por una sola cara.

BARCELONA, - 5 FEB. 1949

Pp A.

JOSÉ MAR BOLLAR  
P. E.

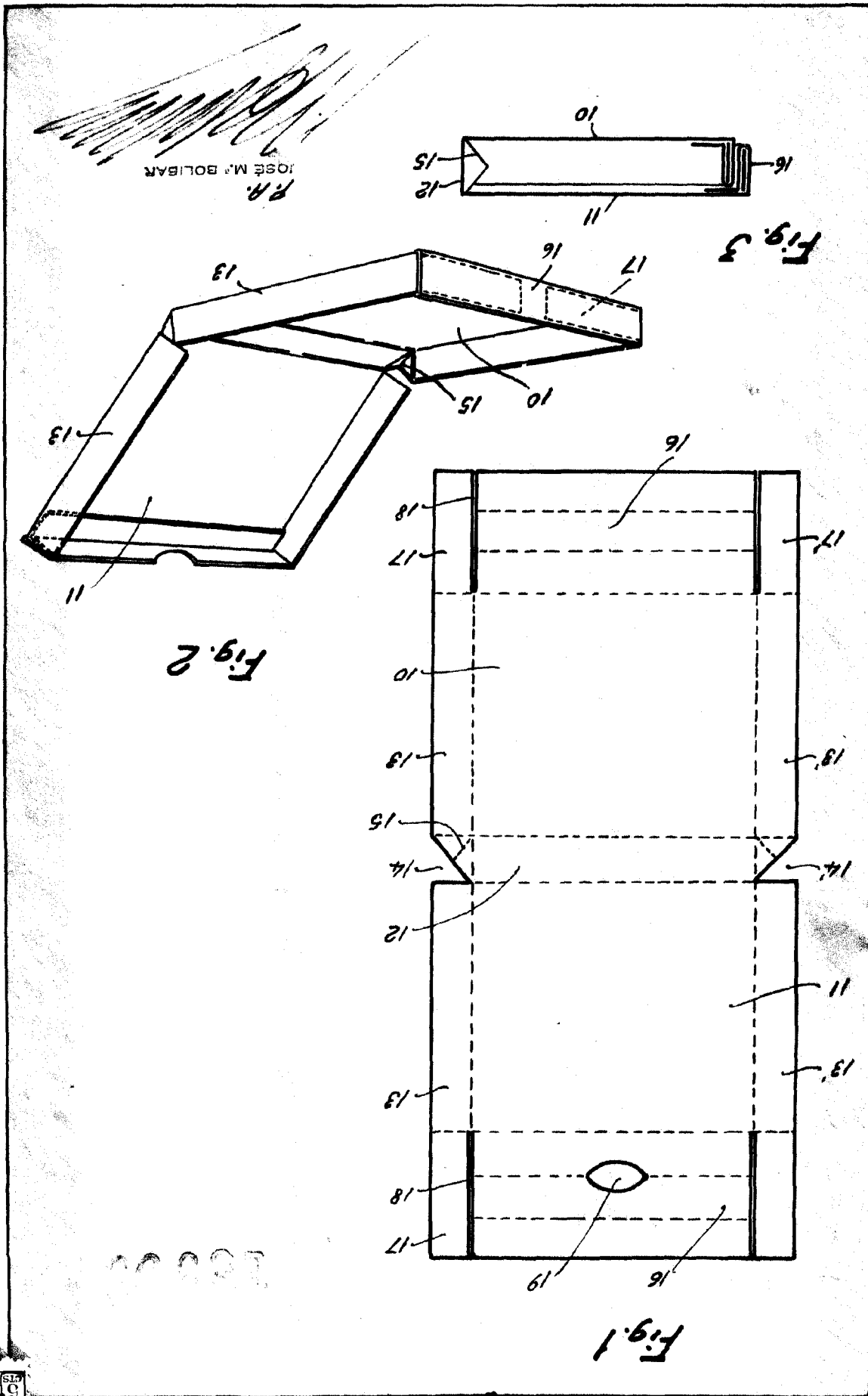

R.R. JOSÉ M. BOLIBAR



18999 F. G. HANNON HONOLULU HAWAII