



18991

18991

MEMORIA DESCRIPTIVA
DE

UNA PATENTE DE MODELO DE UTILIDAD, POR VEINTE AÑOS EN
ESPAÑA, A FAVOR DE DON ARMANDO TOSQUELLAS MOLINS, DE
NACIONALIDAD ESPAÑOLA, RESIDENTE EN BARCELONA, Calle
Porvenir, 122 pral 1ª

s o b r e:

"JUGUETE PERFECCIONADO EN FORMA DE TREN MINIATURA"

-----oOo-----

La presente patente de modelo de utilidad se refiere
a un juguete perfeccionado en forma de tren miniatura, que
constituye una verdadera creación en el ramo de juguetería,
ya que, como es sabido, juguetes de este tipo, por su ele-
5 - vado costo y complicada construcción, difícilmente pueden
llegar a los niños de familias modestas.

Para mejor comprensión del objeto de este registro, en
los dibujos adjuntos, y a título de ejemplo, se representa
una forma de ejecución práctica, en los que:

10 - La figura 1ª constituye una vista del juguete, en su



aspecto exterior.

La figura 2a es una vista interior del mecanismo de funcionamiento, y

La figura 3a una vista en corte seccional, tanto del exterior como del interior del juguete.

De acuerdo con dichos dibujos, el juguete está constituido por un cuerpo (1), provisto de una plataforma (2), en cuya parte inferior se establece un mecanismo, a base de dos ruedas (3 y 4), con sus respectivos ejes, girando esta última, mediante la manivela (5), por lo que el tren (6) gira sobre el rail (7), pasando diversos obstáculos, como puentes, acueductos y otros elementos (8).

Las características de los elementos esenciales de que consta este juguete, son las siguientes:

15 - TABLERO SUPERIOR O PLATAFORMA:- Se trata de un tren miniatura de madera montado sobre una plataforma de madera, cartón o plancha, pudiendo ser de 1 a 5 m/m de espesor, formada por dos o mas piezas en un mismo nivel, separadas entre sí por una ranura en forma de circunferencia y unida por unos puentes o cuerpos de forma parecida.

25 - MECANISMO.- En la parte central del dibujo se expone el mecanismo de este juguete, que consiste en la parte inferior de esta plataforma en la que van adheridas unas ruedas con sus respectivos ejes unidos entre sí por unos cordales, (pudiendo ser gomas o bramantes resistentes) comunicando una de ellas a la parte exterior por medio de una manivela que es la que accioná todo el mecanismo.

30 - ACCIONAMIENTO DEL TREN.- Cada una de las piezas en que está formado el tren tiene en su base inferior una aguja o clavo en su parte central con un saliente de unos dos milíme-

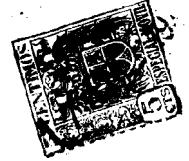

tros aproximados. Las piezas que forman este tren se montan por la parte superior de la plataforma, pasando la mencionada aguja o clavo, por la rendija de separación de las dos piezas que forman los railes del tren, de esta forma, dando vueltas
5 - a la manivela se acciona el tren.

Tengase en cuenta que aún cuando en el dibujo solo figura unos railes en forma de circunferencia, puede construirse este juguete con varios railes y cambios de vias.

No obstante los detalles de ejecución dados a título de
10 - ejemplo, y aún cuando constituye aplicación preferente de este registro, ha de entenderse que la misma no queda limitada, y que podrán introducirse modificaciones de forma, y el empleo de medios mecánicos equivalentes, que por el fin perseguido, pueden comprenderse lógicamente, dentro del campo de protección
15 - de esta solicitud de registro.

N O T A

En resumen: la presente patente de modelo de utilidad recaerá sobre las siguientes reivindicaciones:

- 1a.- Juguete perfeccionado en forma de tren miniatura, que
20 - comprende un tablero superior, o plataforma, de madera, cartón o plancha, de 1 á 5 mm. de espesor, formado por dos o más piezas en un mismo nivel, separadas entre sí por una ranura en forma de circunferencia, y unidas por puentes o cuerpos de tipo similar.
- 25 - 2a.- Juguete, según la reivindicación anterior, caracterizado por establecerse en la parte inferior de la plataforma, un mecanismo de funcionamiento, establecido a base de dos ruedas engranadas entre sí por medio de sus respectivos ejes, comunicando una de ellas el movimiento de tracción, mediante la mani-
30 - vela exterior, dispuesta a dicho fin.



3a.- Juguete, según las reivindicaciones anteriores, caracterizado porque en su base inferior, se establece una aguja o clavo, con un saliente de 2 mm. aproximadamente, en su parte central, montándose las piezas que forman el tren, en la parte superior de la plataforma, y girando ésta, mediante el accionamiento de la manivela, dispuesta en el mecanismo interior.

4a.- "JUGUETE PERFECCIONADO EN FORMA DE TREN MINIATURA"

Según se describe en la presente memoria que consta de cuatro hojas escritas a máquina por una sola cara y dibujos.

Madrid, 17 de Enero de 1949.

18991



FIG. 1

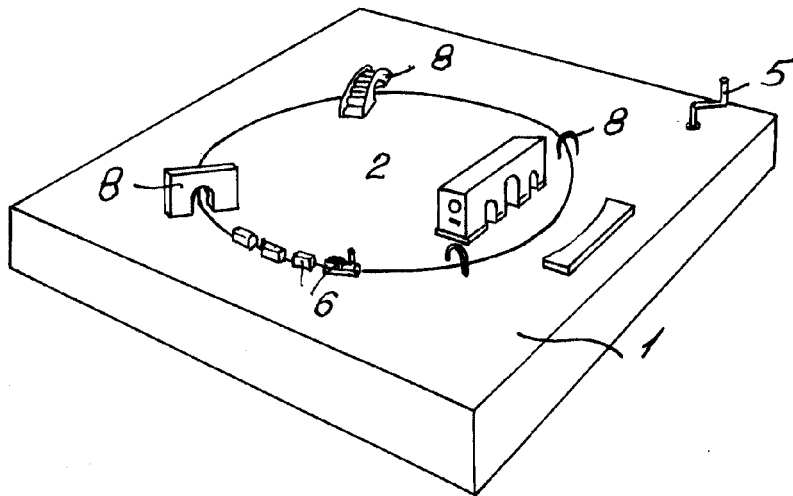

FIG. 2.

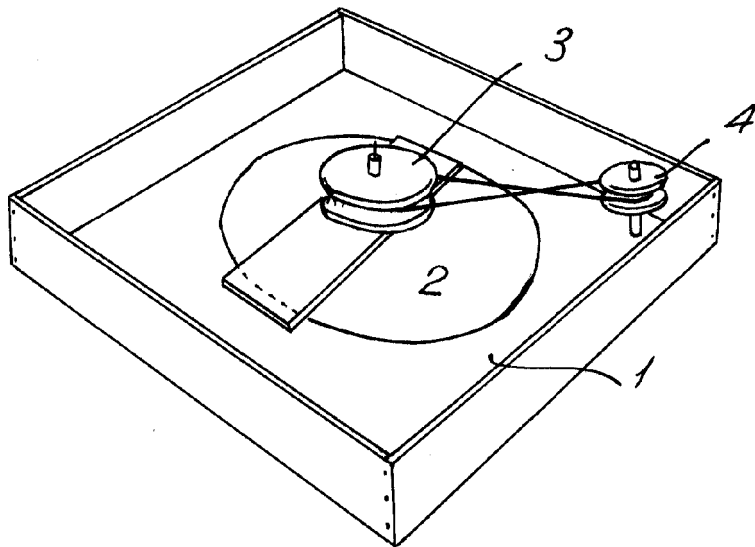
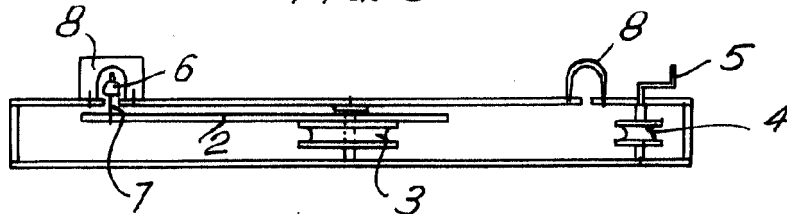

FIG. 3



ESCALA VARIABLE

Madrid 17 de Mayo de 1947

[Handwritten signature]