

18984

18984



MEMORIA DESCRIPTIVA  
DE

UNA PATENTE DE MODELO DE UTILIDAD, POR VEINTE AÑOS EN  
ESPAÑA, A FAVOR DE LA RAZÓN SOCIAL INDUSTRIAS BEROA, S.A.,  
DE NACIONALIDAD ESPAÑOLA, RESIDENTE EN SAN SEBASTIÁN,  
(GUIPÚZCOA), Igentea, 2

s o b r e:

"MARMITA PERFECCIONADA UTILIZABLE PARA EXCURSIONISTAS Y  
OTROS USOS SIMILARES"

-----oOo-----

La presente patente de modelo de utilidad se refiere  
a un nuevo tipo de marmita perfeccionada, utilizable para  
excursionistas y otros usos similares, por ejemplo, para  
servicio del Ejército, preferentemente construidas en alu-  
5 - minio, o material similar adecuado, que presenta, entre  
otras ventajas la gran seguridad de sus elementos componen-  
tes, su hermeticidad absoluta y fácil construcción.

Para mejor comprensión del objeto de este registro, en  
los dibujos adjuntos, y a título de ejemplo, se representa  
10 - una forma de ejecución práctica del mismo, en los que:



La figura 1a constituye una vista de la marmita en alzado y media sección, y

La figura 2a constituye una vista en planta de la marmita, vista por la parte superior.

- 5 - De acuerdo con dichos dibujos, la marmita está constituida por un cuerpo principal exterior (1), de forma preferentemente ovalada, y otro cuerpo interior (2) que se enchufa al cuerpo interior, a modo de bandeja; ambos cuerpos, van cubiertos por la tapa (3), que se sujeta al cuerpo principal, por
- 10 - ~~cierres~~ de presión de alambre (5), que al mismo tiempo lleva el asa de suspensión (6) giratoria, que se pliega sobre la tapa, incluyéndose en la concavidad de la misma.

El sistema de cierres y asa, vá sujeto a la tapa (3) por medio de soportes (4), que se sujetan con remaches (7).

- 15 - La marmita permite llevar separadamente dos platos de comida, a cuyo efecto se ha previsto en el cuerpo principal, una mayor capacidad, y el cuerpo interior enchufado en el mismo, por lo que viene a ser una fiambarrera de dos cuerpos o compartimientos.

- 20 - Si bien la forma de ejecución aquí descrita constituye aplicación preferente del presente registro, ha de entenderse que la misma no queda limitada, y que podrá sufrir modificaciones de forma, y el empleo de medios mecánicos equivalentes que, por el fin perseguido, pueden comprenderse lógicamente,
- 25 - te, dentro del campo de protección del presente registro.

N O T A

En resumen: la presente patente de modelo de utilidad, recaerá sobre las siguientes reivindicaciones:

- la.- Marmita perfeccionada, utilizable para excursionistas y otros usos similares, que comprende dos cuerpos, uno
- 30 -



superior y otro inferior, que encajan entre sí, cubiertos por una tapa que se ajusta al cuerpo superior, mediante dispositivo de cierre y asa, llevando separadamente dos platos, a cuyo efecto, el cuerpo principal se establece en una mayor  
5 - capacidad, a dicho fin.

2a.- "MARMITA PERFECCIONADA UTILIZABLE PARA EXCURSIONISTAS Y OTROS USOS SIMILARES"

Según se describe en la presente memoria que consta de tres hojas escritas a máquina por una sola cara y dibujos.

Madrid, 15 de Enero de 1949

FIG. 1

18984

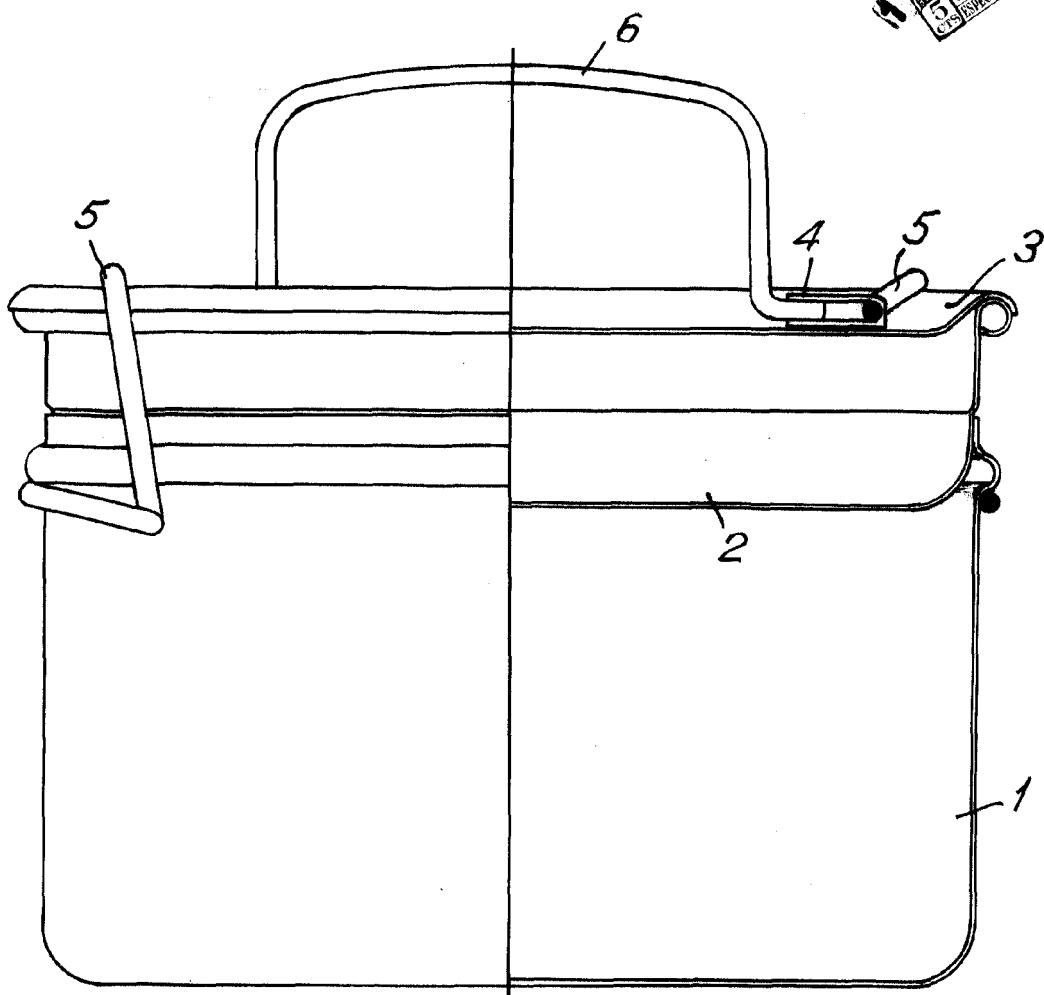
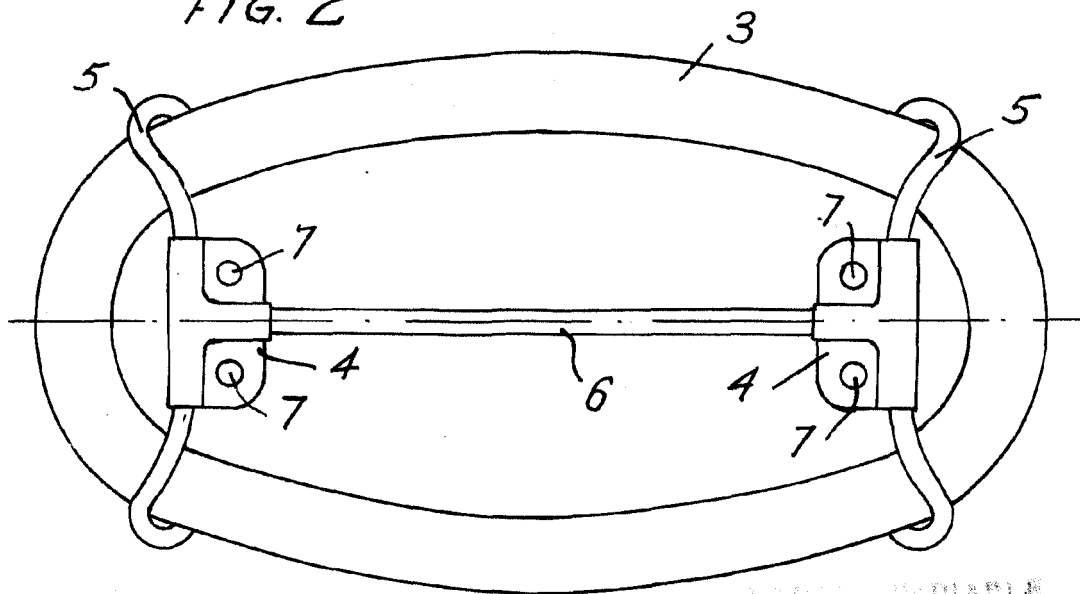

FIG. 2



INDUSTRIAS BEROA S.A. - BILBAO  
DISEÑO: 18984  
FEBRERO 1953  
*[Handwritten signature]*