

MODELO DE UTILIDAD

a favor de

D<sup>a</sup>. PILAR GUTIERREZ GONZALEZ

=====



18927

MODELO DE UTILIDAD

a favor de D<sup>ª</sup>. PILAR GUTIERREZ GONZALEZ, de nacionalidad española, residente en Barcelona, calle Teodora Lamadrid, 38, 1<sup>ª</sup>.l<sup>ª</sup>. -----

Por: "UNA GOMA DE BORRAR PARA LÁPICES" -----

MEMORIA DESCRIPTIVA

Es notoria la utilidad de las gomas de borrar de las que bien puede decirse son artículo imprescindible, No obstante su reconocida utilidad y gran profusión en el uso, no están exentas de inconvenientes, precisamente en el uso, y precisa reconocer que allá donde va el lápiz indefectiblemente ha de ir la goma de borrar.

Es lógico, pues, considerar a la goma de borrar como un elemento complementario del lápiz y ello lleva a la conclusión de que tal dependencia aconseja una mayor unión entre ambos elementos.

18927



Salvo algunas pocas excepciones, lo corriente en el mercado es encontrar las gomas independientes del lápiz y en formas tan distintas que resultan prácticamente imposibles de unir, cumpliendo cada elemento con su misión, sin la menor relación entre sí, y con frecuencia sucede que cuando precisa el uso de la goma es cuando no se halla a mano por ser objetos pequeños de fácil pérdida.

5  
10  
15  
20  
Consecuencia de todo ello, es que algunos lápices y lapiceros llevan unida una goma, generalmente pequeña. Pero en estos casos, además de ser pocos, llevan la goma de borrar retenida por dispositivos más o menos prácticos que sobre complicar la estructura del lápiz son otras tantas piezas perdidas cuando el lápiz se termina, lo que en realidad encarece el lápiz y no beneficia a la goma de borrar. En otros casos, la cantidad de goma es tan exigua que precisa a menudo cambiarla, cortándola en fragmentos que se unen al dispositivo correspondiente que forma parte del lápiz o lapicero, lo que tampoco es solución práctica por el desperdicio de goma que siempre supone.

25  
Con la goma borradora para lápices, objeto del presente modelo de utilidad, se da una solución práctica a los inconvenientes indicados y se dispone de un elemento sumamente barato por su coste y extraordinaria comodidad en su uso.

30  
Consiste esencialmente en una contera o dedal de goma de borrar que se acopla a la parte superior del lápiz, por ajuste elástico del material, y cuya forma variable, con preferencia la piramidal, permite actuar cómodamente para el borrado de los trazos de lápiz hechos sobre el

18997



-3-

papel y demás superficies, en que el mismo escribe o dibuja.

La sencillez misma es una prueba de su gran utilidad pues la goma de borrar en este caso queda fuertemente unida al lápiz por simple presión, pudiéndose en todo momento sacarla para su recambio o para cambiar de lápiz, evitando así la pérdida de la goma como elemento independiente y apurándose la misma hasta el máximo, pues el desperdicio se reduce a la corona de contacto, cuyo volumen es prácticamente despreciable.

Los dibujos de la hoja adjunta muestran con claridad la estructura y uso de esta goma, siendo la representación de un caso de ejecución práctica escogido a título de ejemplo.

La Figura 1 representa la contera o goma de borrar, suelta y vista en planta y alzado por un lado.

La Figura 2, representa la misma goma de borrar vista lateralmente y adaptada al extremo superior de un lápiz.

Ambas figuras están delineadas a escala grande para mejor vista de su estructura y como puede apreciarse, en este caso de ejemplo, la forma es mixta, compuesta de una parte superior -1- en forma piramidal de base rectangular, acordada por un perímetro -3- redondeado, a la parte baja -2- formado por un pequeño tubo o dedal cilíndrico. Este cilindro hueco tiene por función cubrir el extremo superior del lápiz -4- conforme se ve representado en la figura -2-.

De la sola inspección de dichas figuras ya se deduce su uso y estructura siendo innecesario insistir mas so-

18927



-4-

bre el mismo, y de lo descrito se desprende que en el presente Modelo de Utilidad podrán ser variables las dimensiones, forma y color de la goma así como todo aquello que no altere, cambie o modifique su esencialidad.

5

N O T A

Se reivindica como objeto del presente modelo de utilidad:

10

15

20

1.- Una goma de borrar para lápices, caracterizada esencialmente por estar constituida por un trozo o cuerpo de goma, apta para borrar, a modo de dedal de goma, cuyo cuerpo presenta, por un extremo, o parte inferior, un hueco de forma cilíndrico-tubular, y de diámetro apropiado, que permite el acoplamiento o enchufe directo de la goma al lápiz, al introducir el extremo superior de éste en el interior del hueco de la goma; presentando el trozo de goma, por el otro extremo o parte superior, un cuerpo macizo que permite el inmediato borrado, adoptando este otro cuerpo una forma apropiada a su función, tal como la prismática, de base preferiblemente triangular o rectangular.

2.- UNA GOMA DE BORRAR PARA LÁPICES.

Consta la presente Memoria Descriptiva de cuatro hojas foliadas, mecanografiadas y escritas por una sola cara, acompañadas de una hoja de dibujos.

Madrid, a de enero de 1949.

PILAR GUTIERREZ GONZALEZ  
P.A.

18997



FIG.1

FIG.2

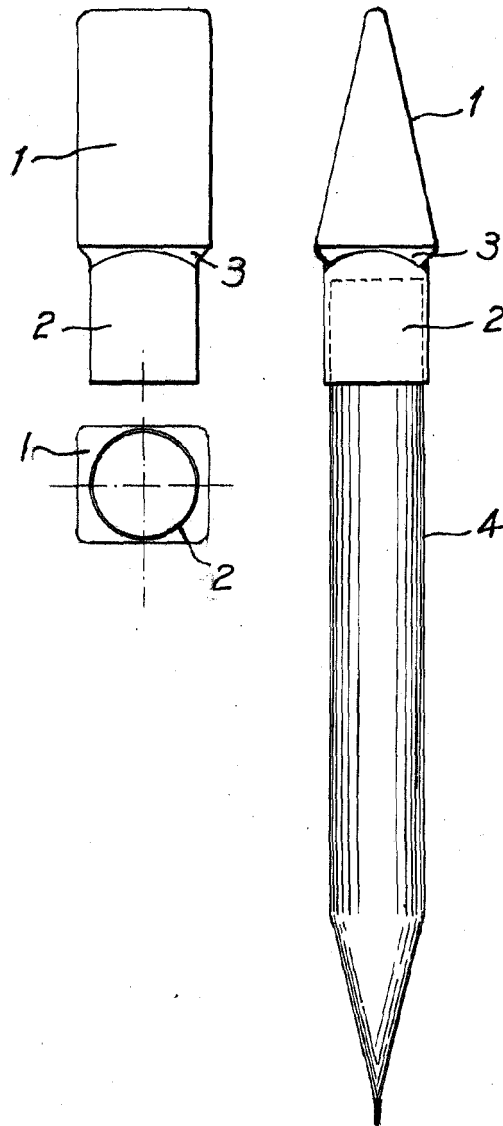

Madrid Enero de 1948  
P. A.