

18862

Dn. José Borredá Canela, de nacionalidad española, domiciliado en Barcelona, calle Cerdeña, 252, solicita registrar un Modelo de Utilidad, por 20 años, para España y sus Colonias, que se refiere a "UN NUEVO MANDO, PARA APARATOS RADIO - RECEPTORES, DOTADO DE DOS MARCHAS, QUE SE CAMBIAN A VOLUNTAD" (Clase 63).-

- - - - -

En los aparatos radio-receptores modernos, destinados a la captación de diferentes longitudes de ondas, se ha observado la necesidad de poder cambiar la velocidad de marcha del mando, a fin de que, en determinados casos, se pueda disminuir la velocidad de giro de las placas móviles del condensador de sintonía, para que su entrada y salida del grupo de placas fijas, se realice con lentitud micrométrica, que es imposible de lograr a pulso. Dichos cambios de marcha se han conseguido hasta ahora, por medio de engranajes, que no tienen la suavidad necesaria y que además, producen ruidos durante su funcionamiento que molestan para la sintonización.-



10

La presente solicitud de modelo de utilidad tiene por objeto dar a conocer un nuevo sistema de mando para aparato radio-receptor, que soluciona el problema antes aludido, puesto que funciona por fricción. Actuando sobre el boton de mando, a un giro de velocidad normal, se puede lograr mayor o menor rapidez en el desplazamiento o giro del dial y por ende del condensador de sintonía, con solo cambiar la posición de embrague de una polea y un manguito solidarios del árbol del mando, con respecto a otro par de elementos idénticos monta-

20

dos sobre el árbol conducido, que es el que arrastra la transmisión, por cordeles, que acciona, al mismo tiempo, los indicadores del dial y el eje que hace girar las placas móviles del condensador variable.-

25

En los dibujos adjuntos, que forman parte integrante de esta memoria descriptiva, se representa, a modo de ejemplo, una realización práctica de la idea general que acabamos de exponer.

Dichos dibujos representan:

30

Fig.1.- Una vista en planta del conjunto del nuevo mando, con los ejes propulsor y conducido embragados en posición de marcha rápida.-

Fig.2.-Una vista frontal del propio mando.-

Fig.3.-Una vista lateral del mando, en la posición de embrague para marcha lenta.-

35

Haciendo referencia a los citados dibujos pasamos a describir las particularidades de construcción del nuevo mando, provisto de cambio de marchas para dos velocidades de giro, detallando su modo de funcionar y las ventajas que se derivan de su adopción.-



40

Tal como se aprecia por la vista en planta de Fig.1, el nuevo mando está constituido por un armazón, que sustenta el eje propulsor y el conducido, el cual está constituido por dos placas iguales y paralelas (1)-(1') sujetas entre si mediante cuatro tornillos (2)-(2'), que limitan la distancia de separación entre dichas placas, sobre las que se apoyan los órganos móviles del mando.-

45

El árbol principal (3), que hace funcionar el mando, está provisto, en el extremo que asoma a través de la cara delantera del aparato, de un boton (4) sobre el que se actua manualmente para hacerlo girar. Dicho árbol (3) se apoya en las placas delantera y posterior (1)-(1') del armazón, atravesándolas por agujeros enfrentados, que pueden estar provistos de cojinetes, para suavizar la rotación.-

50

55 El árbol (3), en su extremo posterior, presenta una prolongación (3'), de longitud suficiente para permitir la atracción - del eje (3) hacia delante, sin que por ello deje de estar guiado por las perforaciones previstas en las placas del armazón.-

60 Sobre el árbol principal (3) se ha montado una polea (5), - con llanta de goma (5'), la cual es solidaria de dicho árbol, a fin de que, en su rotación arrastre, por fricción, al árbol conducido (6), que pone en movimiento la transmisión, por cordeles, conectada a los órganos móviles del dial y del condensador de - sintonía.-

65 El árbol conducido (6) se dispone paralelamente al árbol - propulsor (3), montándolo sobre las placas (1)-(1') del armazón, en forma análoga a la explicada en el primer caso, pero quedando bloqueado, por sus extremos (6')-(6''), sin posibilidad de des - plazamiento axial.-



70 En la zona de contacto entre la llanta de goma (5') de la - polea (5) y el árbol conducido (6), éste presenta un manguito - (9), de poco diámetro, solidario del propio árbol, o formando - con él una sola pieza, el cual tiene la superficie estriada o - grafilada, para aumentar la fricción de la llanta (5'), que le - transmite el movimiento de rotación.-

75 El árbol conducido (6) presenta, en el extremo opuesto al - manguito (9), una polea (7), de iguales características y di - mensiones que la montada sobre el árbol propulsor, la cual esta - blece contacto, igualmente por fricción, sobre un manguito (8) - dispuesto sobre el eje (3) del mando, únicamente cuando la posi - ción de dicho eje es avanzada, por atracción del mismo, tirando - del boton de mando (4).-

80 Para estabilizar el árbol propulsor (3) en una determinada - posición de embrague, se han practicado, sobre el mismo, dos ran -uras (10)-(10'), cuya garganta es ocupada por un muelle (11), - sujeto a la placa delantera del armazón por un tornillo (12), - 85 siendo la distancia que separa a las dos ranuras igual a la esta

blecida entre la llanta de la polea conducida (7) y el manguito (8) del árbol propulsor cuando están desembragados.-

90

Los cordeles, que realizan la transmisión del movimiento - que recibe el árbol (6), son arrollados sobre el mismo, en la - zona comprendida entre el manguito (9) y la polea (7), formando dos espiras, a fin de asegurar la fricción necesaria para la - transmisión.-

95

El funcionamiento del mando, cuya estructura acabamos de de tallar, es el siguiente:

Estando el árbol propulsor (3) en la posición de embrague, - indicada en la Fig.1, la llanta (5') frota contra el manguito - (9) del árbol conducido, imprimiéndole una velocidad de rotación proporcional a la relación de los diámetros de la polea (5) y - del manguito (9). Por lo tanto, la velocidad de giro del árbol - (6), que arrastra los órganos móviles del dial y del condensador de sintonia, será mayor que la imprimida manualmente al boton - (4) del mando.-



105

Para reducir la velocidad de rotación del árbol conducido - (6) basta con tirar del boton (4), en sentido de atracción, pa- ra que se desplace el árbol (3) en dirección axial, saliendo el muelle (11) de la garganta (10), hasta que, al pasar la garganta (10'), frente a dicho muelle, queda limitado el avance del árbol (3) y embragado su manguito (8) con la polea (7) del árbol condu- cido (6).-

110

Al mismo tiempo que se establece el contacto entre los órga- nos antes citados, tiene lugar el desembrague entre la polea (5) y el manguito (9), que anteriormente estaban en posición de tra- bajo.-

115

La nueva posición de embrague entre el árbol propulsor y el conducido, es la indicada en la Fig.3. En dicha posición, el ár- bol (3), al girar, pone en rotación el eje conducido (6), en vir- tud de la fricción establecida entre los respectivos manguito (8) y llanta (7'). La velocidad de rotación del árbol conducido (6)

120 será menor que la del propulsor (3), en una proporción equivalente a la relación de los diámetros de los citados manguito (8) y polea (7).-

125 Según se desprende de la descripción anterior, el funcionamiento de este nuevo mando es sumamente sencillo, puesto que se logra el cambio de velocidad de los órganos móviles del dial y del condensador de sintonía, con solo atraer o introducir el eje del boton de mando, a fin de que se establezca el embrague más adecuado para la velocidad apetecida, que podrá ser mayor o menor que la imprimida al girar a mano el boton de mando (4).

130 El sistema de mando con dos velocidades de giro, que acabamos de describir, puede adaptarse a cualquier clase de chasis de aparato radio-receptor, ya que ocupa un reducido espacio y puede ser instalado, indistintamente, en posición horizontal, vertical o inclinada.-

140 Naturalmente que la forma, dimensiones, disposición y arreglo del conjunto y de cada una de las partes que integran este nuevo mando para aparatos radio-receptores, dotado de dos marchas, que se cambian a voluntad, podrán variar y sufrir todas aquellas modificaciones que se estimen pertinentes, siempre que sean compatibles con la idea esencial en que se basa su funcionamiento.-

145 El Modelo de Utilidad por "UN NUEVO MANDO PARA APARATOS RADIO-RECEPTORES, DOTADO DE DOS MARCHAS, QUE SE CAMBIAN A VOLUNTAD", cuyo privilegio de explotación en España, sus Colonias y Protectorado, se solicita por un periodo de 20 años, recaerá sobre las particularidades que se concretan en las siguientes,

REIVINDICACIONES

150 1ª.- "UN NUEVO MANDO PARA APARATOS RADIO-RECEPTORES, DOTADOS DE DOS MARCHAS, QUE SE CAMBIAN A VOLUNTAD" caracterizado por el hecho de que sobre el árbol propulsor, que puede girar, avan



75

155

zar o retroceder, accionado a mano por el boton del mando y sobre el conducido, que arrastra los órganos móviles del dial y del condensador de sintonía, se han montado dos poleas iguales, con llanta de goma, las cuales establecen contacto, por fricción, sobre dos manguitos estriados, de menor diámetro, solidarios de dichos árboles, estando dispuestas las poleas, con respecto de los citados manguitos, de manera que, según sea la posición avanzada o retrocedida del árbol impulsor, se establezca la transmisión entre dichos ejes, por medio del manguito, o bien de la polea solidarios del árbol propulsor.-

160

2ª.- "UN NUEVO MANDO PARA APARATOS RADIO-RECEPTORES, DOTADOS DE DOS MARCHAS, QUE SE CAMBIAN A VOLUNTAD", según la reivindicación primera, caracterizado por el hecho de que para estabilizar el

165



árbol propulsor en la posición de embrague conveniente, ya sea con la polea o con el manguito conducidos, se han practicado, sobre el mismo, dos ranuras separadas por una distancia igual a la existente entre la polea conducida y el manguito del árbol propulsor, siendo ocupadas dichas gargantas sucesivamente por

170

un muelle, sujeto a la placa delantera del armazón del mando el cual retiene el desplazamiento de dicho árbol en sentido axial.

3ª.- "UN NUEVO MANDO PARA APARATOS RADIO-RECEPTORES, DOTADOS DE DOS MARCHAS, QUE SE CAMBIAN A VOLUNTAD" tal como se ha descrito y demostrado en los dibujos adjuntos.-

175

Consta de seis hojas foliadas y mecanografiadas por una sola cara.

Barcelona 15 de Diciembre de 1948

P.A. de Dn. José Borrada Canala.

Juan B. Renter Ridaura
 JUAN B. RENTER RIDAURA

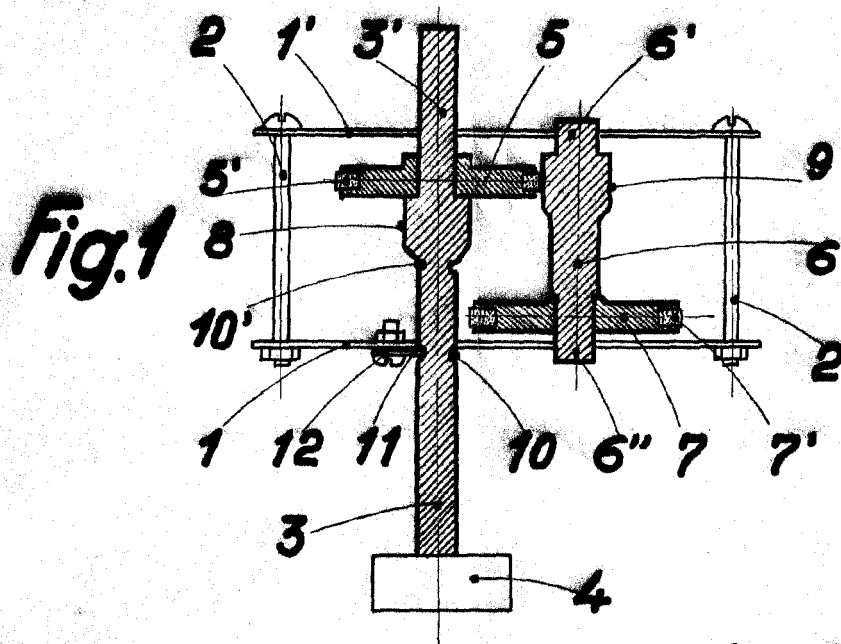

Fig. 1

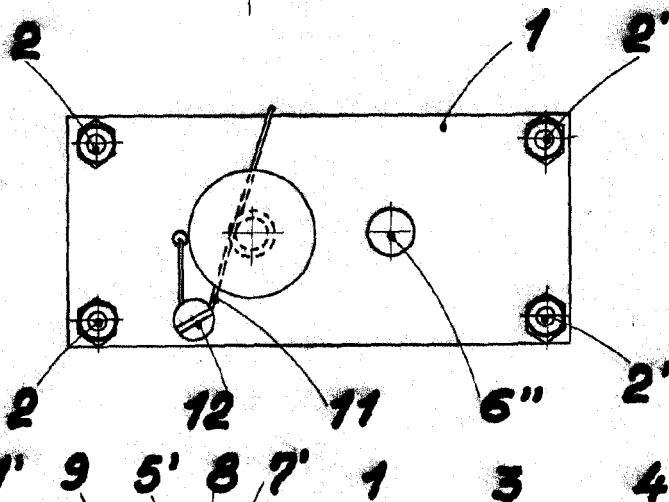

Fig. 2

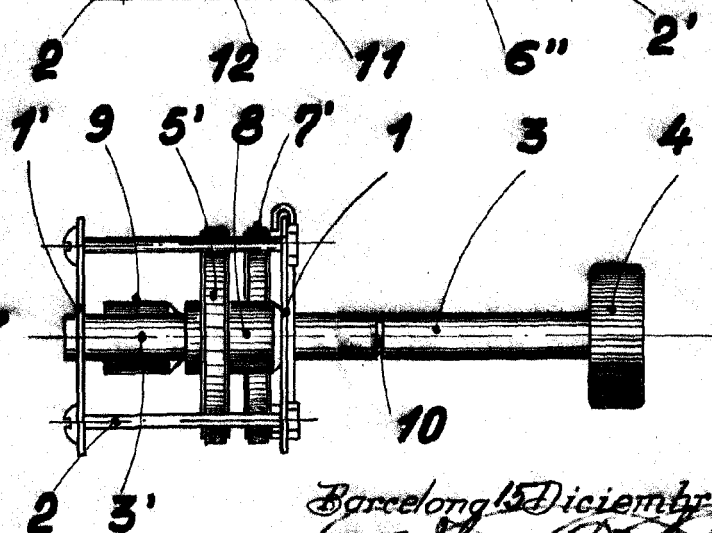

Fig. 3

Barcelona 15 Diciembre 1948

Juan B. Renter

Juan B. Renter Ridaura

Escala variable

