

18856 18856



MODELO DE UTILIDAD

a favor de

D. Francisco TUSELL COLL - de nacionalidad española - do-
miciliado en BARCELONA, Calvet, núm. 70,

por:

" Flauta de juguete "

-----:oOo:-----

D e s c r i p c i ó n

El objeto de este modelo de utilidad consiste en una flauta de juguete que presenta exteriormente una disposición tal que simula una pequeña trompeta o corneta.

Esta flauta de juguete está construida de cualquier material apropiado y, preferiblemente, moldeada de un

18856/40



5 material plástico, estando constituida esencialmente por tres piezas una de las cuales forma un tubo de flauta de forma ligeramente cónica que presenta, según una de sus generatrices, una serie de orificios. Este tubo lleva fijada en su extremo de mayor diámetro la segunda pieza la cual forma una embocadura de flauta, mientras que en el extremo de menor diámetro se fija la tercera pieza que simula un pequeño pabellón de trompeta o corneta y cierra el extremo del tubo de flauta.

10 La pieza que forma el tubo de flauta presenta en su parte opuesta a los orificios una prolongación en forma de asa que representa el tubo curvado de la corneta.

15 El conjunto de este juguete presenta así exteriormente el aspecto de una pequeña corneta, siendo en realidad una verdadera flauta que puede producir los sonidos de tal.

En el plano adjunto se representa la flauta de juguete objeto de este modelo de utilidad, siendo,

20 La figura 1, una vista de la flauta, y La figura 2, una sección longitudinal de la misma.

25 Esta flauta de juguete se construye de material plástico o de cualquier otro material adecuado, y está formada por una pieza -1- que constituye un tubo de flauta de forma ligeramente cónica, provisto de varios orificios -2-. Esta pieza -1- lleva fijada, en su extremo de mayor diámetro, otra pieza -3- que forma una embocadura de flauta, y en el extremo de menor diámetro lleva fijada una tercera pieza -4- que presenta el aspecto de un pequeño pabellón de trompeta o corneta y que en su interior lleva una pequeña pieza o tapón -5- que cierra el extremo del tubo de flauta -1-.

30 Al insuflar aire por la embocadura -3- se produ-



5 ce un sonido que puede variarse de tono tapando con los dedos uno o varios de los orificios -2-. Es decir, que este juguete constituye una verdadera flauta, pero exteriormente simula una pequeña corneta, cuyo efecto se completa por una prolongación -6- en forma de asa que presenta el tubo -1-, la cual simula el tubo curvado de la corneta. Esta asa -6- puede llevar, además, unas anillas -7- que sirven para pasar por ellas una cinta con objeto de poder colgar la flauta.

10

====: N O T A :====

Se reivindica como objeto de este registro de modelo de utilidad:

15 1.- Flauta de juguete, construida de material plástico o de cualquier otro material apropiado, caracterizada por presentar exteriormente el aspecto de una pequeña trompeta, estando constituida por una pieza que forma un tubo de flauta provisto de varios orificios que pueden obturarse con los dedos, el cual en uno de sus extremos lleva fijada una pieza que forma una embocadura de flauta provista de orificio para la salida de aire con una arista o plano inclinado, mientras que por el otro extremo vá cerrado por una tercera pieza que simula un pequeño pabellón de trompeta.

20

25 2.- Flauta de juguete según la reivindicación anterior, caracterizada por que la pieza que constituye el tubo de flauta presenta una prolongación en forma de asa que simula el tubo curvado de la trompeta.

30

3.- Flauta de jugueta según las reivindicaciones anteriores, caracterizada por que el tubo de flauta es ligeramente cónico, con su extremo de mayor diámetro en el lado correspondiente a la embocadura.

- 4 - 18858 4 DIC



4.- Flauta de juguete.

Esta memoria consta de cuatro páginas, escritas por una sola cara.

BARCELONA, 14 DIC. 1948

P.A.

JOSÉ M. BOLLAR
P.P.

A large, stylized handwritten signature in black ink, written over the typed name and address.



18856

18856

Fig. 1

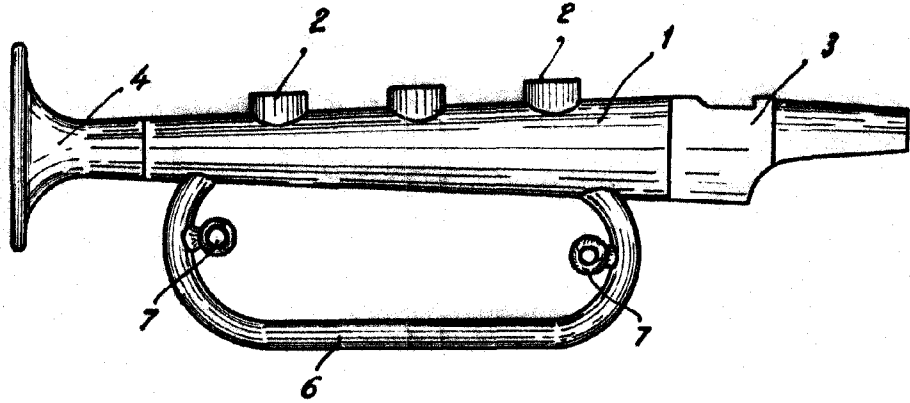
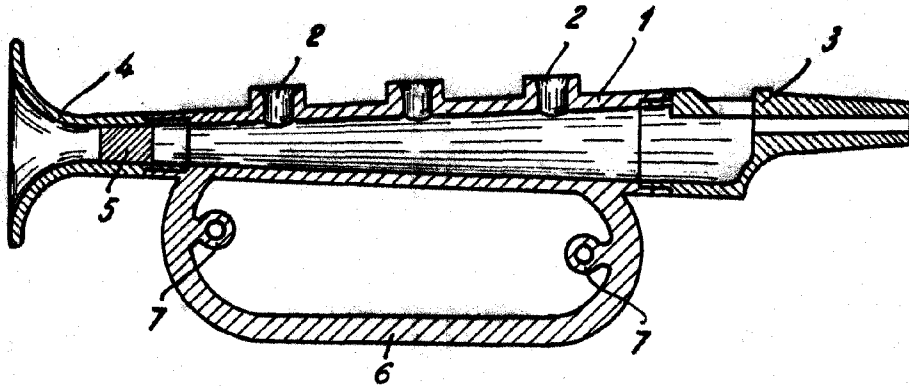

Fig. 2



P. A.
JOSÉ M. BOLIBAR
P. P.