

18797

18797



MEMORIA DESCRIPTIVA  
DE UN  
MODELO DE UTILIDAD  
por veinte años.

- 5.- Cuyo registro se solicita a favor de Dña. Consuelo Martinon de Montoro, de nacionalidad española, residente en Las Palmas, Calle del Cano n.º 20, quien manifiesta que lo que es objeto del modelo que se solicita, es nuevo y propio del solicitante y se refiere a:

10.- UN ENVASE-BANDEJA PARA TRANSPORTAR TOMATES

-----  
El modelo de utilidad que se solicita resuelve el problema de poder envasar en poco espacio de embalaje gran cantidad de tomates en perfectas condiciones, para evitar el aplastamiento de los mismos.

15.- DESCRIPCION

-----  
Consiste este modelo de utilidad, en una caja construída con largueros y tablas de madera según diseño (Fig. 1) que tiene la forma de una pirámide truncada de base rectangular cuyas dimensiones son: Longitud de la parte superior de la bandeja o tapa 50 cms.  
20.- Longitud de la parte inferior de la base 43 cms.  
Altura del envase en sus cuatro costados 14 cms.  
Ancho de la parte superior o tapa 33 cms.  
Ancho de la base 23 cms. y 1/2.

- 25.- El modelo y la novedad que el mismo representa, consiste en que cada envase está integrado por dos bandejas tal como aparece en la fig. 2.

Luego de llenarse de fruto el envase descrito en la figura 1, se procede a llenar otro de iguales características, pero sin cubrirlo con la tapa superior.

19707  
198797



30.-

Efectuado esto se coloca sobre el envase no cubierto de tapa el otro envase previsto de ella, juntándose y adaptándose perfectamente tal como aparece en la fig. 2.

35.-

Para asegurar la perfecta unión de ambos envases sin que se produzcan movimiento alguno en los mismos, una vez colocados y adheridos el uno sobre el otro, tal como se indica en la figura 2, se sujetan con grapas los largueros de las bandejas o parte superior de los envases, determinándose con ello un solo cuerpo en el conjunto que facilita las operaciones de arrastre y estimación en las bodegas de los barcos.

40.-

REIVINDICACIONES

45.-

1ª.- Se reivindica un envase-bandeja para transportar tomates, caracterizado por estar integrado por dos bandejas o envases contruidos con largueros y tablas de madera y forma de una pirámide truncada de base rectangular y dimensiones de

50 cms. de longitud en la parte superior y 43 cms. en la base.

2ª.- Se reivindica un envase-bandeja para transportar tomates, caracterizado porque la altura de estos envases es de 14 cms. siendo de 33 cms. el ancho de la parte superior o tapa y 23 cms el de la base.

50.-

3ª.- Se reivindica un envase-bandeja para transportar tomates caracterizado porque una vez llenos de frutos los dos envases se colocan el uno sobre el otro, unidos por sus partes mas anchas, sujetándolo con grapas, para determinar un solo cuerpo con dichos dos envases.

55.-

4ª.- Se reivindica UN ENVASE-BANDEJA PARA TRANSPORTAR TOMATES.

La presente memoria descriptiva consta de dos hojas, escritas a máquina y por una sola cara.

Madrid, 14 diciembre 1948

18797



Fig. 1

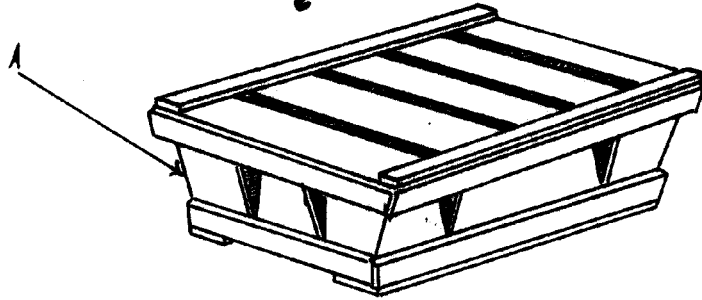
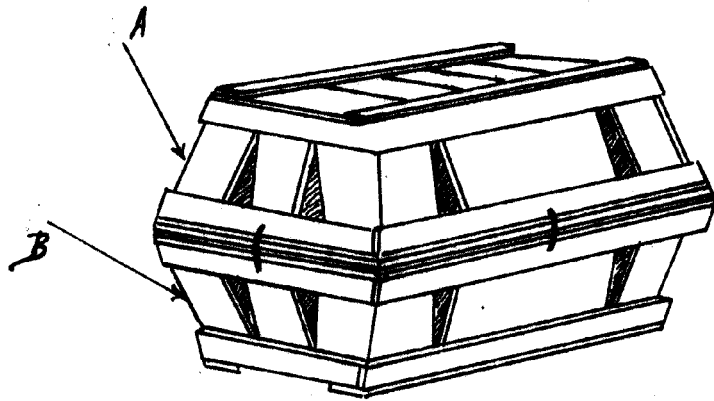

Fig. 2



*Warranted original*  
*J. B. E.*