

18783

18783



MEMORIA DESCRIPTIVA
DEL
MODELO DE UTILIDAD

que por 20 años para España y sus posesiones, se solicita a favor de DON PEDRO IZQUIERDO OREJON, denacionalidad española, domiciliado en SEVILLA-ESPAÑA, calle Lumbreras nº 5, por: UNA JERINGA PARA INYECCIONES, CON ACOPLÉ DE RACORD PORTA-AGUJA DE FORMA ESPECIAL.-

-Memoria descriptiva-

Esta jeringa para inyecciones, con acople de racord porta-aguja de forma especial, que nos ocupa y cuyo registro se solicita se caracteriza por estar construida en la forma siguiente:

Por un cuerpo general (A-figs.1-2) de forma cilindrica como todos los corrientemente usados, que formará el depósito del líquido a inyectar, estando construido en vidrio, cristal ó material similar terminando por su parte inferior, en un apéndice ó extremo saliente (B-fig.1-2) de forma cónica, siendo su principal característica - la de llevar hecha aproximadamente en su centro, dicho apéndice, -

10 una canal ó ranura (C-figs.1-2) que podrá ser en figura cilíndrica-cónica ó cualquier otra que se desee, sobre la que encajará, bien por entalladura á presión, por acople, por soldadura (en el caso de ser el apéndice (B-figs.1-2) metálico), ó de otra forma adecuada cualquiera la pieza record (D-figs.1-2) porta-aguja, metálica, de forma especial quedando acoplada sobre él y hecha una sola pieza con el cuerpo general (A-figs.1-2) de la jeringa, en la cual no habrá más que acoplar la aguja para poner la inyección, estando dotada dicha jeringa como todas las corrientemente usadas, de su correspondiente émbolo (E-figs. 1-2) de presión ó empuje.-

20 Todo formando la jeringa para inyecciones con acople de record porta-aguja, de forma especial que nos ocupa y cuyo registro se solicita, según se detalla en el dibujo adjunto que representa:

La figura 1) La jeringa vista en alzado y en conjunto, con el detalle de la pieza record acoplada al extremo inferior ó apéndice, en su vista exterior.-

25 La figura 2) La dicha jeringa vista en alzado y en sección para mejor ver el detalle de acople y ajuste de la pieza record porta-aguja, al extremo inferior ó apéndice.-

- R E I V I N D I C A C I O N E S -

Se reivindica como de la propia y nueva invención la propiedad y explotación exclusivas de:

1) Una jeringa para inyecciones con acople de record porta-aguja de forma especial, caracterizado por llevar el cuerpo general ó depósito del líquido á inyectar, por su parte inferior, un apéndice ó extremo saliente, de forma cónica el cual llevará hecho aproximadamente en su centro una canal ó ranura, en figura cilíndrica, cónica po cualquier otra que se desee, sobre la que encajará, bien por entalladura, á presión, por acople, por soldadura ó de otra forma adecuada cualquiera, la pieza record porta-aguja metálica, de forma especial, formando todo una sola pieza y en donde entrará acoplada la agu-



40 ja metálica, de forma especial, formando todo una sola pieza y en donde entrará acoplada la aguja para inyectar.-

2) Una jeringa para inyecciones, según reivindicación anterior caracterizado por consistir esencialmente en: UNA JERINGA PARA INYECCIONES CON ACOPLIE DE RACORD PORTA-AGUJA DE FORMA ESPECIAL.-

Consta la presente memoria de tres hojas numeradas y mecanografiadas en una sola cara a las que se acompaña un plano para su mejor comprensión.-

MADRID, Diciembre, 1948.-

RODOLFO DE LA TORRE
P. P.

Rd



10. 1948

Figura n.º 1.

Figura n.º 2.

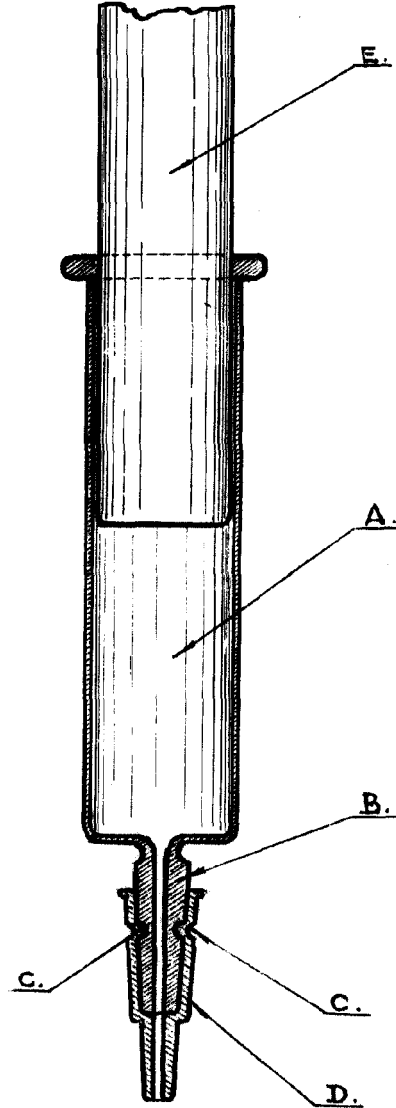
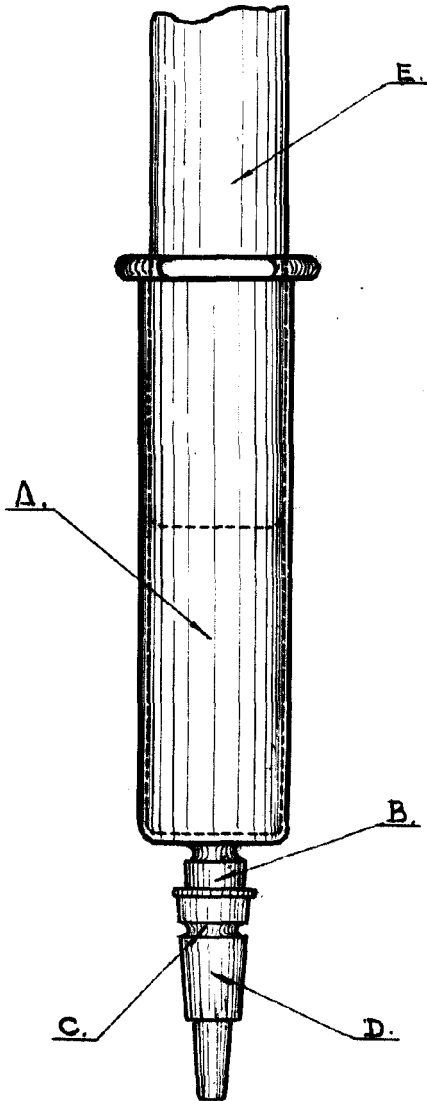

Escala variable.

REPUBLICA ARGENTINA

Handwritten signature or mark



Handwritten note on the right margin