

18725

18725



## MEMORIA DESCRIPTIVA

que se acompaña a una solicitud de MODELO DE UTILIDAD por veinte años en España y Posesiones, a favor de D. Pedro de Churruca y Plaza, domiciliado en Madrid, calle de Serrano 44, de nacionalidad española, por un: NUEVO TAPON.

5 Forma el objeto del presente Modelo de Utilidad un tapon que se caracteriza por dos piezas semi-metálicas. Una de ellas es una placa circular compuesta de tres partes (fig. 2), a saber: dos discos metálicos (f) muy delgados, y un tercero (g) que va colocado entre ellos, de corcho, carton, fibra, goma u otro material. La segunda pieza (fig. 1), que es el cierre propiamente dicho, va sobre la pieza anterior, sujetandola, y consiste en un aro metálico (a) con reborde (d) en todo su perímetro, que se ajusta perfectamente a la boca del recipiente que va a cerrar, abrazandose a un reborde (e) que tendrá en su boca el recipiente que lo recibe. Este cierre (fig. 1) está caracterizado por que lleva en su parte superior 10 tres lenguetas (b y c), una de ellas menor que las otras dos, las cuales serviran para, una vez levantadas con la uña de un dedo, romper el aro metálico que sujeta la pieza primeramente descrita.

15

## REIVINDICACIONES

20 1ª. Un tapon para cerrar frascos u otros envases, caracterizado por dos piezas semi-metálicas. Una de ellas (fig. 2) es una pieza o placa ~~semi~~ circular compuesta de tres partes, a saber: 2 discos metálicos (g) muy

18725



25

30

35

38

delgados, y un tercero (g) que va colocado entre ellos, de corcho, carton, fibra, goma u otro material. La segunda pieza (fig. 1) , que es el cierre propiamente dicho, va sobre la pieza anterior, sujetandola, y consiste en un aro metálico (a) con reborde (d) en todo su perimetro, que se ajusta perfectamente a la boca del recipiente que va a cerrar, abrazandose a un reborde (e) que tendrá en su boca el recipiente que lo recibe. Este cierre (fig.1) está caracterizado por que lleva en su parte superior tres lenguetas (b y c), una de ellas menor que las otras dos, las cuales serviran para, una vez levantadas con la uña de un dedo, romper el aro metálico que sujeta la pieza primeramente descrita.

2ª Un nuevo tapon.

Madrid a 14 de Diciembre de 1948

*José de Perros y Rey*

18725

18725



Fig. 1

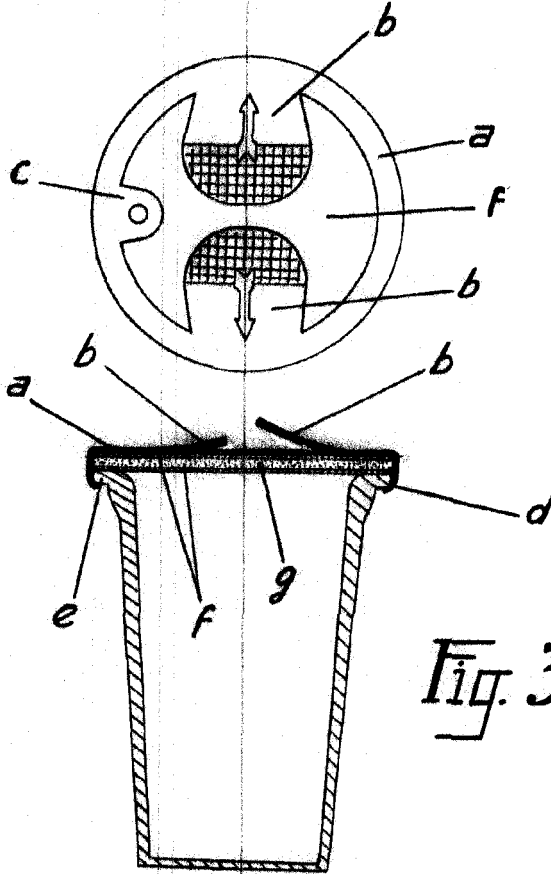

Fig. 2

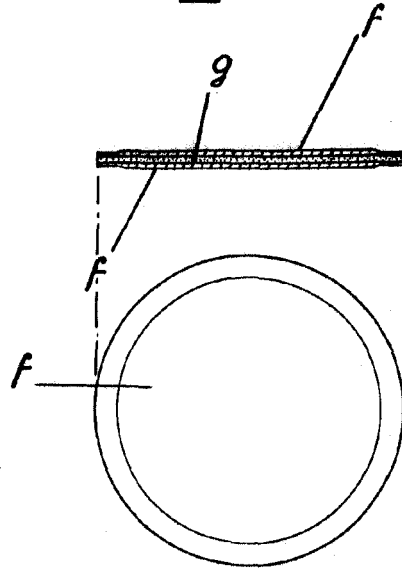

Fig. 3

J. de Lanza y Cia