

18681 . 18681

18681

29 NO



MEMORIA DESCRIPTIVA

DE

MODELO DE UTILIDAD

EN

ESPAÑA

por veinte años
a favor de Don Ignacio Gomez Soto
Español
Residente en Madrid.- Sebastian Elcano, 28

por "APARATO PARA CORTAR LAS HEBRAS A LAS JUDIAS"

1868 1/29 NOV



Hasta la fecha para cortar las hebras de las judias se empleaban o simplemente unas tijeras o se quitaban con un cuchillo o navaja. Tanto el empleo del cuchillo o de la tijera presentan el inconveniente de que generalmente se desperdicia parte de la judia, quitando al par de la hebra parte de la vaina, con lo que se desperdicia la judia.

Ha evitar estos inconvenientes y a efectuar la operación con mayor rapidez tiende el modelo de utilidad que se solicita.

Presenta éste la utilidad de que se aprovecha mejor la judia, toda vez que se corta solamente la hebra y se corta ésta simétricamente por sus dos lados, además que la operación se hace con gran rapidez y sin miedo de cortar más cantidad de judia que la suficiente para quitar perfectamente la hebra.

Como se ve en la unica figura del plano adjunto, está formado por un soporte que se atornilla a una mesa cualquiera, en el que va montado una cuchilla apropiada que se fija por medio de dos tornillos, de tal forma que queda un pequeño hueco entre la cuchilla y el soporte, lo suficiente para dar paso por la ranura -A- a la hebra que saldrá por -B-. Como se ve el aparato no puede ser más sencillo.

Para utilizarlo se coje con la mano la judia apoyándola en la cuchilla -C- entrando la hebra por -A- se tira para abajo de la judia y la hebra saldrá por la ranura -B-.

N O T A

Se reivindicacion como propios y nuevos para que

18681 29 NOV



sean objeto de Modelo de Utilidad en España, por veinte años, los puntos siguientes:

5 1.- Aparato para cortar las hebras de las judías, caracterizada por una armadura metálica o no que se atornilla por medio de un tornillo de presión a una mesa, en cuya armadura se fija, por medio de dos tornillos, una cuchilla.

10 2.- Aparato para cortar las hebras de las judías, de acuerdo con la reivindicación 1, caracterizado porque entre la cuchilla y su armadura queda un pequeño espacio para dar paso a la hebra que se corta.

3.- APARATO PARA CORTAR LAS HEBRAS A LAS JUDIAS.

15 Todo conforme se describe en la memoria que antecede, se ilustra como ejemplo de ejecución en el plano unido a ella y se reivindica en su Nota.

20 Esta memoria consta de tres hojas foliadas y escritas a máquina por una sola cara y una hoja de plenos.

Madrid, 29 de Noviembre de 1.948

Ignacio Gómez Soto

P. A.

TAVIRA Y BOTELLA

18681
18681

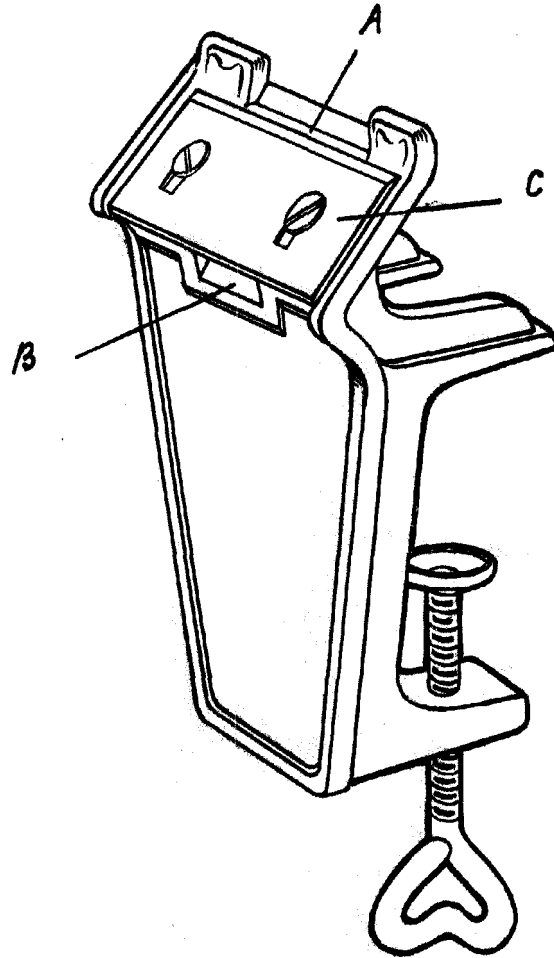

MADRID ~~27~~ DE NOVIEMBRE DE 1948.
"IGNACIO GOMEZ SOTO"
P. P.

TAVIRA Y BOTELLA