

18672

MODELO DE UTILIDAD

18672



29 NOV

MEMORIA DESCRIPTIVA

sobre:

"TAPON PERFECCIONADO PARA BOTTELLAS Y RECIPIENTES SIMILARES,
PARTICULARMENTE PARA ENVASES TERMICAMENTE AISLADOS".

Solicitante: RECIPIENTES TERMICOS, S.L.

Residencia: BARCELONA, Calle Trafalgar, 60.

Nacionalidad: Sociedad española.

El objeto de la presente invención se refiere a un tapón perfeccionado para botellas y recipientes similares, particularmente para envases termicamente aislados.

Se caracteriza este tapón, esencialmente, por estar
5 constituido por un alma de corcho natural o aglomerado, recubierta por su base y superficie cónica de una funda de caucho y provista en su parte superior de una ranura circular en la que encaja un aro rígido roscado exteriormente que a la vez de sujetar la funda de caucho, sirve para el roscado
10 de una tapa o casquete rígido que mantiene sólidamente unido el conjunto. Para la más fácil colocación del referido aro rígido, éste es preferentemente bipartido.

Para la mejor comprensión del invento se describe el mismo detalladamente en relación con los dibujos adjuntos,
15 en los cuales se representa a título de ejemplo no limitativo



18672

29/12/35

una forma preferida de realización. En dichos dibujos:

Fig. 1 es una vista de costado del tapón de que se trata.

Fig. 2 es un corte vertical del propio tapón.

Fig. 3 es una vista desde abajo del mismo tapón mencionado.

20 El tapón representado comprende un alma 1 de corcho natural o aglomerado, de forma cilíndrica o tronco-cónica, que por su parte superior presenta una ranura circular 2. La base de dicha alma 1, así como la superficie lateral de la misma, están recubiertas por una funda de caucho 3, que

25 ajusta sobre dicha alma y queda sujeta en la referida ranura 2 por un aro rígido, por ejemplo de resina sintética, constituido por dos mitades 4' y 4" que encajan en dicha ranura. Este aro presenta por su parte exterior una rosca 5, en la que va roscada una tapa o casquete 6, preferentemente de

30 resina sintética. En cada una de las mitades 4' y 4" del aro rígido bipartido y por su parte inferior, está practicado un taladro 7' y 7", respectivamente, con preferencia en dos puntos diametralmente opuestos, cuyos taladros permiten sujetar dicho aro durante la fijación de la tapa 6 en el mismo.

35 Según puede deducirse claramente de la Fig. 2, una vez roscada la tapa 6 en el aro 4', 4", el borde superior de la funda de caucho 3 no solamente queda presionado contra la base de la ranura circular 2, sino también contra la cara inferior del reborde sobresaliente del alma de corcho 1 contra

40 el cual se apoya dicha tapa, manteniendo así el conjunto firmemente unido.

Este tapón perfeccionado, además de presentar un acabado perfecto, reúne en sí las ventajas de los tapones de corcho con los de goma, es decir que a la vez que asegura un cierre

45 hermético merced al alma de corcho, no toma los sabores

18672



de los líquidos contenidos en los envases a que vaya aplicado, debido al recubrimiento impermeable de caucho. Por otra parte, la tapa 6 permite una fácil y cómoda colocación y extracción del tapón.

50 Se hace constar que todo cuanto no altere, cambie o modifique lo esencial del invento puede quedar sometido a variaciones de detalle, siendo lo esencial y por lo que se solicita Modelo de Utilidad por veinte años en España, sus Colonias y Protectorados, lo que queda resumido en las
55 siguientes reivindicaciones.

N O T A.

El modelo de utilidad que se solicita recae sobre las siguientes reivindicaciones:

1ª.- Tapón perfeccionado para botellas y recipientes
60 similares, particularmente para envases térmicamente aislados, caracterizado por estar constituido por un alma de corcho natural o aglomerado (1) recubierta por su base y superficie lateral de una funda de caucho (3) y provista en su parte superior de una ranura circular (2) en la que encaja un arco
65 rígido roscado exteriormente que a la vez de sujetar la funda de caucho en la referida ranura sirve para el roscado de una tapa o casquete rígido (6) que mantiene el conjunto firmemente unido.

2ª.- Tapón perfeccionado según reivindicación 1ª, caracterizado porque el arco rígido que encaja en la ranura
70 circular (2) del alma de corcho (1) y que sujeta la funda de caucho (3) está constituido por dos mitades (4', 4").

3ª.- Tapón perfeccionado según reivindicaciones anteriores, caracterizado porque en cada una de las mitades (4', 4")
75 del arco rígido bipartido que encaja en la ranura superior (2)

18672



del alma (1) de corcho natural o aglomerado y que sujeta
el recubrimiento de caucho (3) está practicado un taladro
(7', 7") por la parte inferior de las mismas, en dos puntos
diametralmente opuestos, cuyos taladros permiten sujetar
80 dicho aro durante la fijación de la tupa (6) en el mismo.

4.- TAPON PERFECCIONADO PARA BOTTELLAS Y RECIPIENTES
SIMILARES, PARTICULARMENTE PARA ENVASES TERMICAMENTE AISLADOS,
tal y como queda descrito y reivindicado en la presente
memoria que consta de cuatro hojas mecanografiadas por una
85 sola cara y de una lámina de dibujos.

Madrid, 29 de Noviembre de 1948.

RECIPIENTES TERMICOS, S.A.
P.P.

Por Poder de J. GOMEZ ACEBO

18672

18672

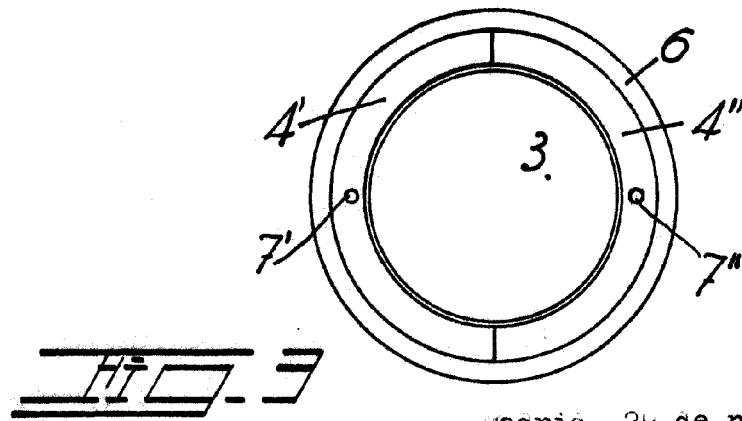
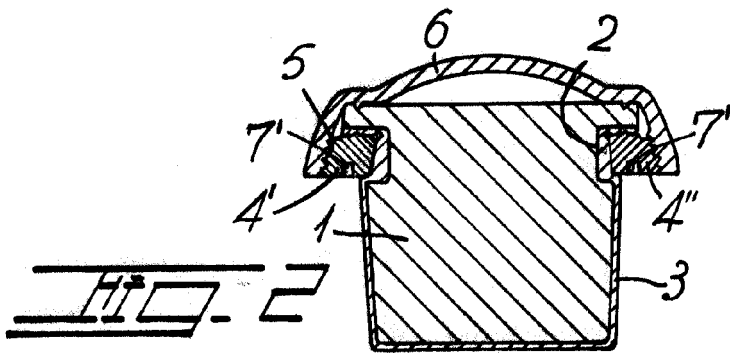
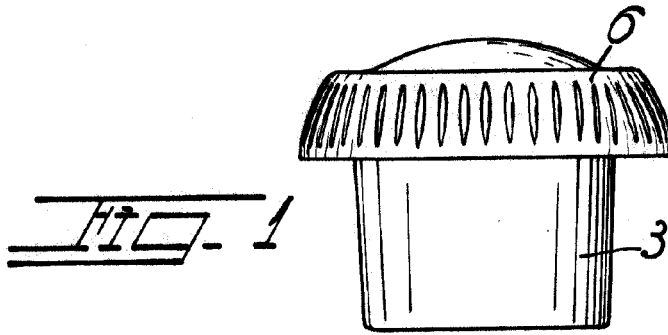

Madrid, 29 de noviembre de 1940.

Por Poder de J. GÓMEZ ACEBO