

18660

18660



MODELO DE UTILIDAD

por 20 años

por "UN ESTUCHE PARA LAPICES PARA LOS LABIOS", a favor de D. Pascual Canals Pascual, de nacionalidad española, domiciliado en Martorell (Barcelona), Pedro Puig, 36.

=====

MEMORIA DESCRIPTIVA

El recurrente ha ideado y puesto en ejecución práctica un estuche para lápices para labios, que por ser nuevo y por presentar algunas ventajas peculiares respecto a los demás conocidos hasta la fecha, solicita que se le garantice en su propiedad y explotación exclusiva, mediante la concesión del Modelo de utilidad a que se refiere la presente memoria descriptiva.

5. En los dibujos que, a título de ejemplo se adjuntan a esta memoria, se representan en la figura I, un conjunto del nuevo estuche; de la II a la XI su despiece y en la XII, se muestra un detalle parcial.

En dichas figuras, -1- es una envolvente tubular exterior rematada en el anillo -2-; en su interior se aloja el tubo -3- previsto de la ranura helicoidal -4-; dentro de este tubo se sitúa el tubo -5- con la ranura longitudinal -7- y el remate esferoidal superior -6-, con dos ramuras asimismo helicoidales -15-.

En el extremo superior -16- de -3-, se fija el anillo -8- provisto de las dos orejas -9-, adaptadas en el arranque de -6- que sirven de goznes a las piezas de tape -10- en forma de valvas provistas de los topes -17- ajustados a las ranuras -15-.

El lápiz para labios -11-, se enchufa por su base en el casquillo -12-, que se apoya en el pasador -14- del anillo -13-. Como que el pasador -14- se prolonga por el lado exterior y atraviesa las ramuras -4- y -7-, resulta que al hacer girar -1- y con ella -5- se tenderá a hacer girar al pasador -14-, pero como éste queda retenido por la ranura -4- del -3- que es fijo, no girará y sólo subirá y con él subirá el lápiz. Pero, al mismo tiempo, al girar -5-, gira su cabeza -6- con su ranuras -15-, y como que los topes -17- se mantienen sujetos a éstas, pero las piezas -10- son retenidas por los goznes -9- fijos al anillo -8- y éste lo está al -3- que se mantiene estático, las valvas -10- no podrán girar alrededor del eje del lápiz y sólo podrán abrirse basculando hacia los lados alrededor de los goznes -9-, o sea de un eje perpendicular al del lápiz. Girando al revés la caja -1-, descenderá el lápiz y se cerrarán las valvas -10- sobre el orificio de -6-.

A los efectos legales del Modelo que se solicita, serán variables todos cuantos detalles no afecte, alteren, cambien o modifiquen la esencia del estuche descrito.

N O T A.

Se reivindica como objeto de este registro por Mode-



45. lo de utilidad:

1.- Un estuche para lápices para los labios, caracterizado por el hecho de que está provisto de un mecanismo para el avance y retroceso del lápiz, combinado con otro para la apertura y cierre automáticos de un par de piezas aconchadas o

50. en forma de valvas que protegerán la punta del lápiz al no ser utilizado.

2.- El propio estuche de la reivindicación anterior, caracterizado por el hecho de que el mecanismo de avance y retroceso del lápiz, consista esencialmente en un pasador perpendicular al eje del lápiz, solidario con él, y sostenido por

55. un anillo de su casquillo de enchufe y asiento posterior; este pasador se ensambla a la vez en dos ramuras practicadas en sendos tubos concéntricos con el lápiz, uno de ellos fijo y otro rotativo, siendo una de las ramuras longitudinal y la otra helicoidal, por tanto el giro de uno de los tubos determinará el avance o retroceso del lápiz.

60. 3.- El propio estuche de las reivindicaciones anteriores, caracterizado por el hecho de que el mecanismo de giro y de articulación de las valvas del tape, consista esencialmente en un par de goznes fijos al tubo fijo ya citado en la segunda reivindicación, que servirán para retener a los dos extremos de cada valva; y de una cabeza o remate esferoidal del tubo rotativo, la que servirá de guía y apoyo a aquellas valvas y que presentando un par de ranuras helicoidales en las que se ajustan sendos topes de las valvas, servirán para provocar al girar el tubo y no los goznes, la apertura o cierre de las tan repetidas valvas.

70. 4.- El propio estuche de las reivindicaciones anteriores, caracterizado por el hecho de que la caja tubular exterior, presente un anillo superior para facilitar el giro de su base o cuerpo y con el tubo interior reiteradamente citado en las anteriores, este mismo anillo presente su reborde supe-

75.



rior doblado hacia dentro para cubrir lateralmente el mecanismo de cierre,

80. Sean cuales fueren las circunstancias que concurren con la esencialidad del Modelo de utilidad definido en las anteriores reivindicaciones, cual objeto es:

5.- "UN ESTUCHE PARA LAPICES PARA LOS LABIOS".

85. Consta la presente memoria de cuatro hojas foliadas, mecanografiadas por una sola cara y del dibujo unido a la misma.

Barcelona cinco de noviembre de mil novecientos cuarenta y ocho.

P. A. de D. Pascual Canals Pascual,

L. DURÁN  
P. P.

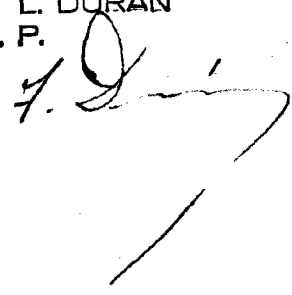

18660

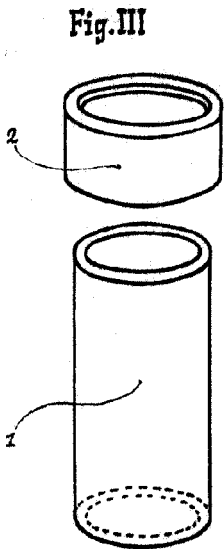
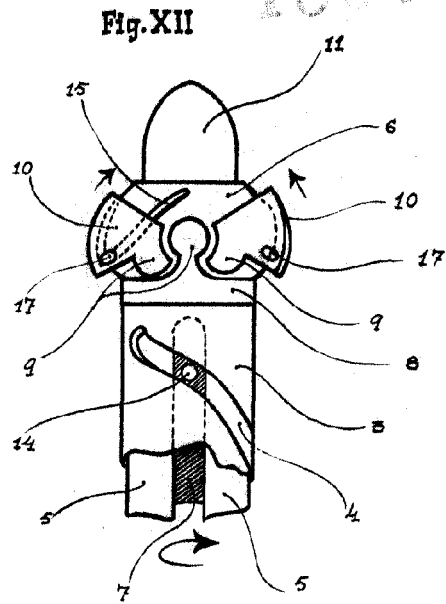
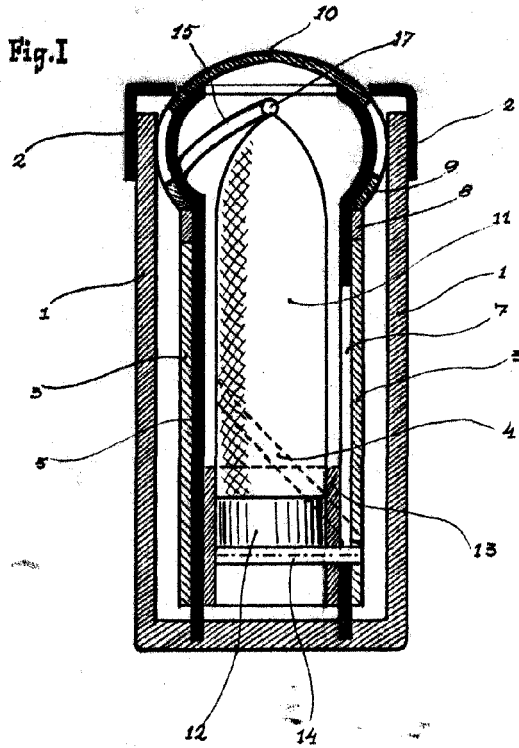

Fig. II

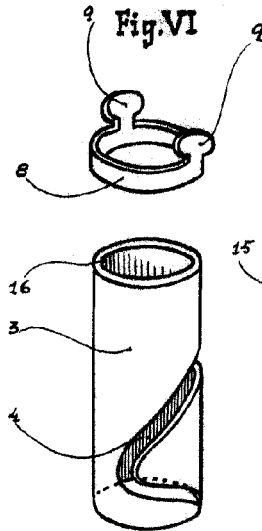

Fig. IV

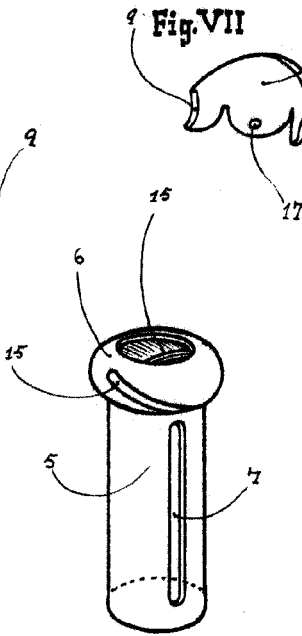

Fig. V

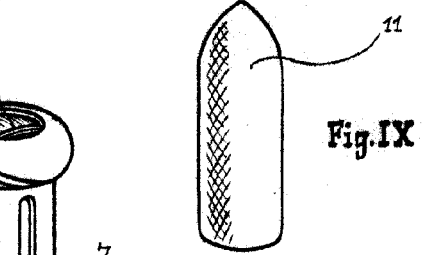
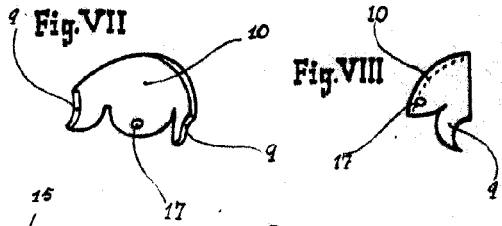

Fig. IX

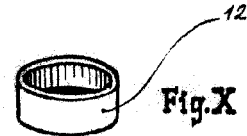

Fig. X



Fig. XI



Barcelona 5 noviembre de 1948.

p.a.

L. DURÁN

P. P.

Escala variable