



18636

18636

MODELO DE UTILIDAD
por VEINTE años
en ESPAÑA

solicitado a favor de CAMBRA HERMANOS Y CIA., INDUSTRIAS
CAMBRA, Sociedad española, domiciliada en VALENCIA, Ca-
lle de Alberola, 1 y 3;

por

== == " NUEVO TIPO DE BOTON PARA GEMELOS, Y
OBJETOS DE BISUTERIA EN GENERAL " == == == == ==

~~~~~

MEMORIA DESCRIPTIVA

El Modelo de Utilidad a que se refiere la presente  
Memoria Descriptiva y adjunto plano está destinado a  
garantizar la propiedad y explotación exclusiva en Es-



5 paña, sus colonias y Protectorado de un nuevo tipo de botón para gemelos, broches, medallones, emblemas, pulseras, pendientes y demas objetos de bisuteria, que presenta especiales características en cuanto a sencillez y atractivo, prestándose a poder fabricar, sin ninguna complicación, una infinita variedad de motivos ornamentales en dichos objetos.

10 Generalmente, los botones metálicos de los gemelos, emblemas, elementos de pulseras y otros objetos de bisuteria, contienen figuras esmaltadas de diversos coloridos que previamente han de ser grabadas sobre las superficies. Aun cuando el grabado de estas figuras no presenta actualmente ninguna dificultad por efectuarse en su totalidad mecánicamente, si que requiere una

15 previa y costosa preparación y una matriceria especial que encarece su coste, siendo siempre limitada la cantidad de motivos ornamentales a fabricar.

20 Las dificultades anteriormente citadas se resuelven satisfactoriamente con el nuevo modelo de botón que vamos a describir, ya que, en el aspecto económico, su coste es sensiblemente inferior al de los botones corrientes y, en cuanto a vistosidad y presentación, no le aventajan aquellos, y además posee la particularidad de que es posible adaptarle cualquier motivo ornamental en gran variedad de colorido e incluso fotografías, representando por tanto una mejora en esta clase de

25 objetos, por lo que, dada su utilidad, es merecedor de la protección que para el mismo se solicita mediante el presente Modelo de Utilidad.



35 A título de ejemplo y con el fin de facilitar la comprensión de las características del presente Modelo, se acompañan dos hojas de dibujos en los cuales las fig. 1ª, 2ª, y 3ª representan respectivamente la base o soporte, el cuerpo transparente y la estampa o lámina ornamental; la fig. 5ª, es una vista en perspectiva del botón montado; la fig. 4ª, es un corte de la fig. 5ª; 40 las fig. 6ª y 7ª, representan un corte del botón con dos formas distintas de cuerpo transparente y finalmente la fig. 8ª, representa una variedad de botón o elemento, provisto de dos caras transparentes.

45 Está constituido el botón a que nos venimos refiriendo, por una base formada por una planchita metálica -2- troquelada para darle la forma geométrica mas apropiada y dotarla de un dobléz del borde de la base, orejetas, o cualquier otro medio de engaste. Esta base va do-  
50 tada por su cara posterior de una pequeña asa con su cadena, en el caso de los gemelos fig. 4ª y 5ª o bien de un imperdible u otro medio de fijación, si se le ha de dar otra aplicación a dicho botón. Sobre la superficie de la mencionada base -2-, va extendida una pequeña estampa o cromó litográfico -3-, en colores o no, con el  
55 motivo ornamental que se desee, o bien fotografía, especial para este fin, o de personajes famosos y de actualidad. Sobre la mencionada estampa, va colocada una pieza -1-, de grosor apropiado, de plexiglás, resinas sintéticas transparentes o bien de cristal tambien transparente,  
60 cuya pieza queda montada en la base -2-, al abatirse sobre la misma los bordes doblados de la base, o por el



2

65

medio de engarce que se adopte. Es condición indispensable que la pieza -1- sea nítida y transparente a fin de que por la cara externa del botón así formado se aprecien a la vista las figuras que contenga el cromo, estampa o fotografía -3-.

70

Facilmente se comprende que el botón constituido según se ha descrito ha de resultar de una gran vistosidad ya que permite emplear en su ornamentación cromos o estampas de los mas vistosos colores y de una perfección de dibujo no conseguida en los esmaltes actualmente empleados.

75

La pieza transparente -1-, fig. 2ª, puede adoptar la forma que se considere mas apropiada, por ejemplo, la representada en dicha fig. 2ª, o bien la que se aprecia en las fig. 6ª y 7ª en las que dicha pieza -1- adopta forma ovalada y parabólica, tanto para dar mas variedad a estos botones como para aumentar las figuras presentadas en el cromo -3- a fin de conseguir efectos especiales.

80

85

En el caso de aplicar estos botones a la formación de pulseras, cabe una variedad basada en el mismo sistema, que consiste en dotar a los elementos de la pulsera de una doble estampa o cromo, colocadas unidas y, sobre cada una de ellas, una pieza transparente -1-, las cuales van unidas formando un conjunto por una abrazadera -4- provista de las correspondientes argollas para unir un elemento o botón a otro. Este elemento de pulsera presenta la particularidad de su doble motivo ornamental, lo cual permite disponer de una pulsera que puede presen-

90



95

190

105

tar dos caras dotadas de distintas figuras o adornos.

Como ya se ha indicado el botón a que nos venimos refiriendo puede ser aplicado no solamente a gemelos, sino a cualquier objeto de bisuteria, tal como medallones, pulseras, emblemas, pendientes e incluso como botón de prendas de vestir, pudiendo ser su forma rectangular, poligonal de cualquier número de lados, circular, ovalada o cualquier otra, siendo posible tambien alterar los materiales que integran sus diversos elementos y la clase de encarte que se coloque, sea dibujo, grabado, cromo o fotografia, permitiendo introducir alguna otra variación constructiva y de detalle, siempre que con ello no se alteren los puntos fundamentales en que se basa este Modelo, según se especifica en las siguientes notas reivindicativas:

-o-o- ooo0ooo -o-o-

REIVINDICACIONES

Los puntos nuevos que se presentan para que sean objeto de reivindicación en el presente Modelo de Utilidad, SON:

110

12.- Nuevo tipo de botón para gemelos y objetos de bisuteria en general, caracterizado, por una base o chapita metálica de cualquier forma provista de bordes doblados, orejetas, garras o de medios para el engaste de cualquier pieza colocada sobre ella, poseyendo además, extendida en su superficie, un pequeño cromo, estampa o fotografia, en colores o no y con los motivos ornamenta-



23 048

18636

- 6 -

115 les mas apropiados según el caso.

120 2<sup>a</sup>.- Caracterizado, por una pieza transparente de plexiglas, bakelita o cristal, engastada o montada por cualquier medio a la base metálica citada en la reivindicación anterior, de modo que, entre ambas, queda situada la fotografía, cromo o estampa, también citada en la mencionada reivindicación 1<sup>a</sup>, a fin de que resulte perfectamente visible al exterior a través de la pieza transparente ya citada, y a la vez protegida por la misma.

125 3<sup>a</sup>.- Caracterizado, porque, especialmente para la aplicación de este botón a la formación de pulseras, los elementos de estas se hallarán integrados por dos de los cromos o estampas de la reivindicación 1<sup>a</sup>, unidos uno junto a otro con las caras de los gráficos contrapuestos, y sobre cada uno de dichos cromos, una pieza transparente de las mencionadas en la reivindicación 2<sup>a</sup>, las cuales se unen formando un todo solidario mediante una arandela o abrazadera provista de una argolla, de forma que, con la unión de varios de estos elementos, queda constituida una pulsera que presenta dos superficies provistas de motivos ornamentales distintos. Y

135 4<sup>a</sup>.- " NUEVO TIPO DE BOTON PARA GEMELOS Y OBJETOS DE BISUTERIA EN GENERAL " - de conformidad en un todo en lo esencial y fines industriales a lo descrito en la precedente Memoria y gráficamente representado en las figuras del adjunto plano para su mejor comprensión.

140 Esta Memoria consta de SEIS hojas, escritas o

18636

- 7 -



mecanografiadas a doble espacio en 142 LINEAS y por una sola de sus caras.

Madrid, 22 de Noviembre de 1.948

Por autorización de la interesada.

5 CENTIMOS  
23 NOV. 1948

18636  
18636

Fig.1

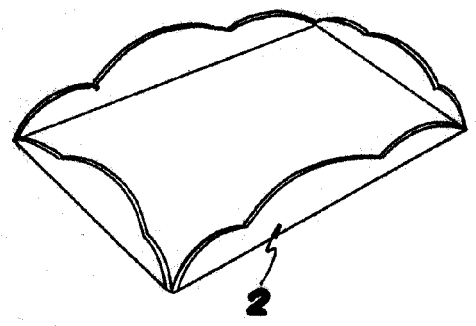

Fig.2

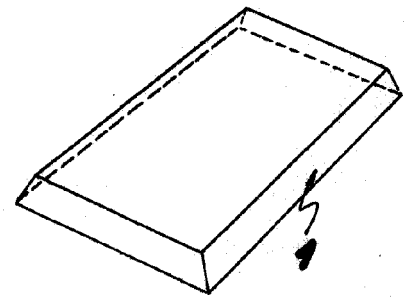

Fig.3

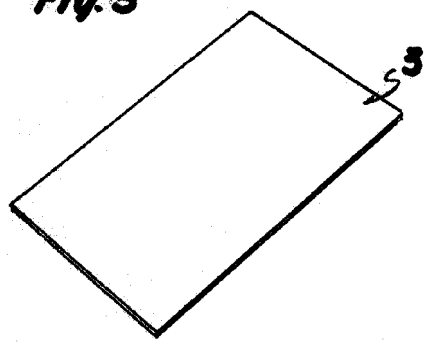
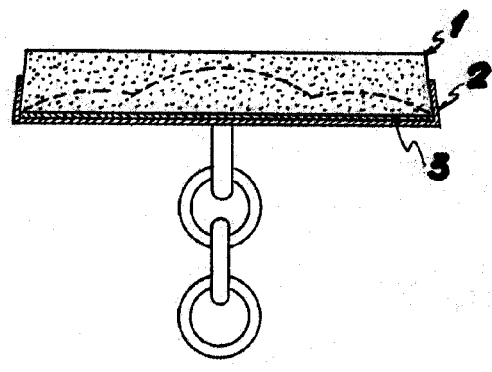
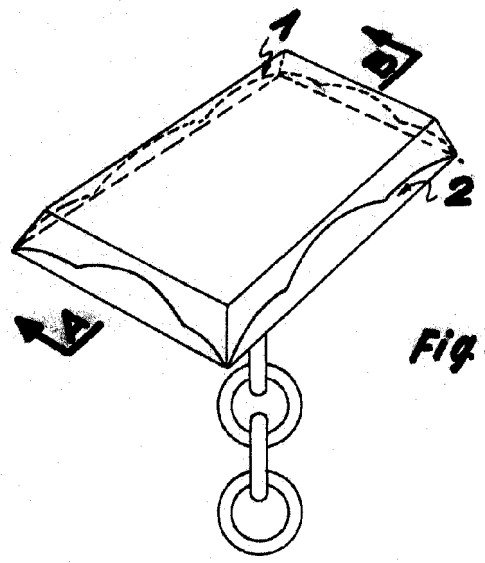

Fig.4



Sección A-B

Fig.5



*León López*

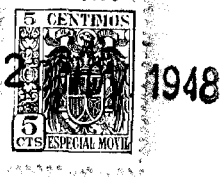

Fig. 6

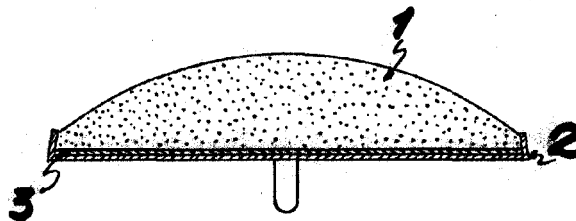

Fig. 7

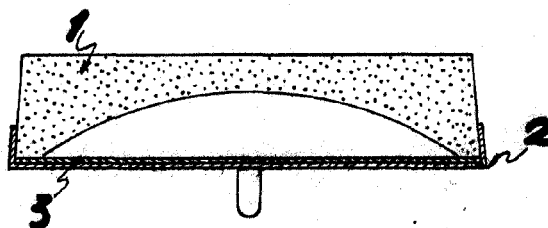
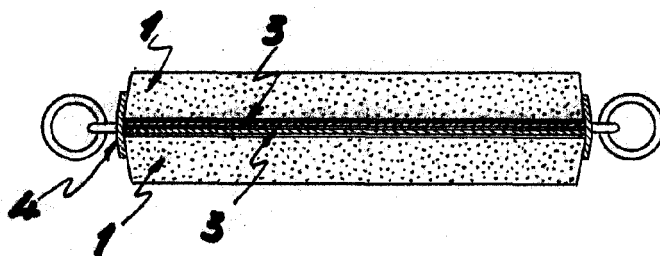

Fig. 8



Escala variable  
Valencia, 7 de Noviembre 1948

P.A.  
*Jesús López*