

18627

18627



59 048

Memoria Descriptiva

Correspondiente a un Modelo de Utilidad que por un periodo de diez años, para toda España y sus Colonias se solicita a favor de D.RAMON ARAGONES PIFARRE, domiciliado en Madrid, calle de la Cruz nº 6 por CIERRES HERMETICOS PARA TODA CLASE DE RECIPIENTES.

El presente modelo tiene por objeto la protección en España de un nuevo sistema para la fabricación de tapas o cierres herméticos para toda clase de recipientes, y cuyas características se pasan a describir con referencia al plano que unido a la presente memoria se acompaña.

Está constituido por una pieza -A- de materia plástica, provista de rosca interior, la cual por medio de la misma se ajusta al recipiente o envase -B-

Esta pieza -A- en su parte superior lleva un espacio abierto con una corredera, sobre el cual se acopla una tapa metálica -C- la cual se desliza sobre dicha corredera según se trate de cubrir o cerrar el espacio abierto.

Dicha pieza -C- vá provista de un muelle resorte -D- el cual por uno de sus extremos, se ajusta a una pieza -E- situada en el interior de la pieza -A-, y por su otro extremo a una pieza -F- fija a la tapa metálica -C- por medio de un remache -G-.

Su funcionamiento es el siguiente:



Cogiendo el recipiente por el mango de que vá provista -  
 la pieza de materia plástica -A-, con la misma mano se lleva hasta  
 20 el final de su recorrido en la corredera, a la tapa metálica  
 -C- con lo cual queda al descubierto el espacio abierto situado  
 en la pieza -A- y por el cual al inclinarse se vierte el con-  
 tenido del envase. Para cerrar dicha salida, hasta soltar la pie-  
 za -C- la cual en virtud de la presión ejercida por el muelle  
 25 -D- vuelve a su posición primitiva.

Para conseguir un cierre HERMETICO que permita el traslado  
 en cualquier posición del recipiente con las máximas garantías -  
 de seguridad para que su contenido no se salga, lleva una tapa p  
 disco de cartón, corcho, etc.-E- que se ajusta en el interior de  
 30 la pieza -A- retirándose dicho disco una vez se quiera dar salida  
 al contenido del envase en la forma anteriormente descrita.

Este cierre reúne según queda expuesto las máximas garantías  
 de seguridad, como asimismo higiénicas, resultando un conjunto de  
 gran vistosidad, por lo perfecto de su acabado y sumamente practico  
 35 aparte de las condiciones enumeradas, por la sencillez de su meca-  
 nismo y manejo.

Descrito que queda el modelo se considera que su objeto debe  
 de recaer sobre las siguientes

REIVINDICACIONES

40 Primera.- CIERRES HERMETICOS PARA TODA CLASE DE RECIPIENTES carac-  
 terizado por llevar dispuesta una pieza de materia plástica provis-  
 ta de rosca interior para su ajuste al recipiente, llevando en su  
 parte superior un espacio abierto, sobre el que se acopla una ta-  
 pa metálica, provista de un muelle, ajustado por uno de sus extre-  
 mos a un pivote situado en el interior de la pieza roscada, y por  
 45 su otro extremo a una pieza fija a la tapa metálica, por medio de  
 un remache.

Segunda.- CIERRES HERMETICOS PARA TODA CLASE DE RECIPIENTES carac-  
 terizado por la reivindicación primera y por que al deslizarse la  
 50 tapa metálica a que se hace referencia en reivindicación anterior,



15 NOV 1948

deja al descubierto el espacio abierto situado en la parte superior de la pieza roscada descrita en primera reivindicación y por el cual se vierte el contenido del recipiente, quedando cerrada dicha salida al soltarse la tapa metálica que vuelve a su posición normal en virtud de la presión ejercida por el muelle anteriormente reseñado.

55 Tercera.- CIERRES HERMETICOS PARA TODA CLASE DE RECIPIENTES caracterizado por las reivindicaciones primera y segunda y por que para conseguir un cierre hermético lleva dispuesta una tapa o disco de cartón, corcho o materia análoga, que se acopla en el interior de la pieza -  
50 roscada reseñada en reivindicación primera, retirándose dicha tapa al verter el contenido del recipiente.

Cuarta.- CIERRES HERMETICOS PARA TODA CLASE DE RECIPIENTES.

---

Tal y como queda descrito en la presente memoria que consta de tres hojas mecanografiadas, escritas por una sola cara y plano que unido a la misma se acompaña.

Madrid, a 4 de noviembre de 1948

JUAN DEL VALLE

P.P.





FIGURA 1.



FIGURA 2.



FIGURA 3.

MADRID ESPAÑA, 1908.

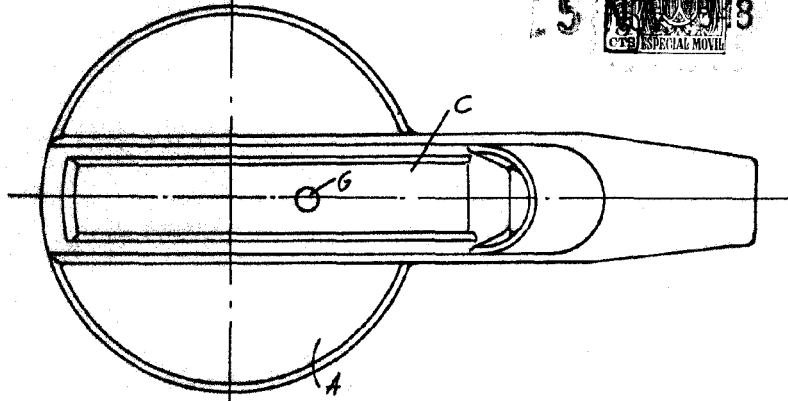
*Ramon Aragonés*

Escala variable

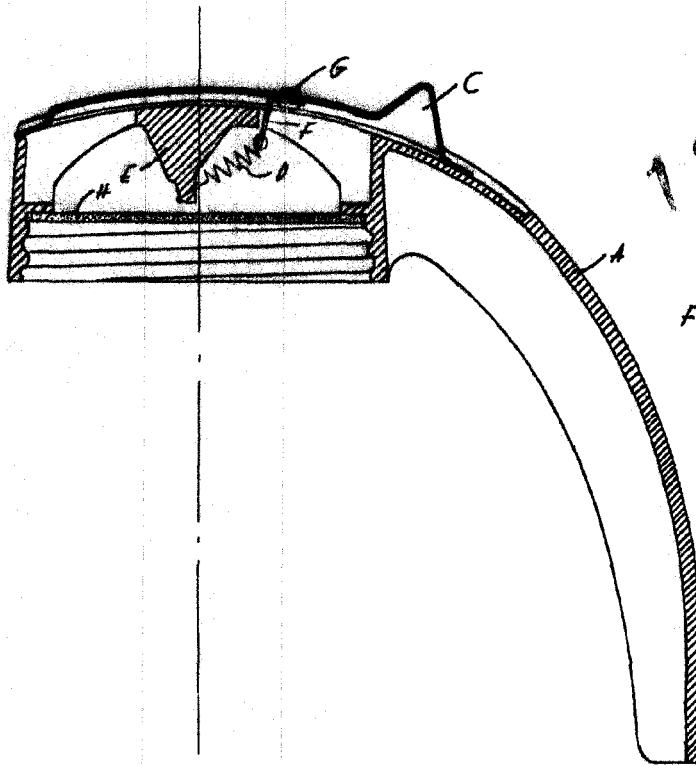
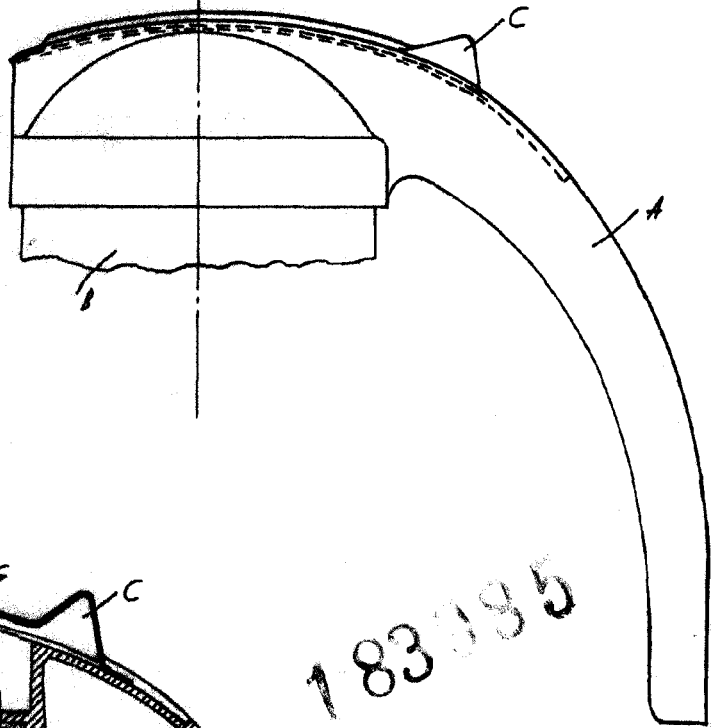
*S. Valle*