

18603



18603

EB/. =

Memoria descriptiva

para un Modelo de Utilidad, por veinte años, por: = Dispositivo de enganche para camas = a favor de Don Gabriel Bolado Palacio, residente en Basauri - Vizcaya - Uribarri, número 17 - 1ª. =

= _ = _ = _ = _ = _ = _ =

El presente modelo de utilidad se refiere a un dispositivo de enganche para camas, preferentemente para las de madera, que permite la unión del larguero a los pies y cabecero de la misma, con mayor facilidad que los actuales medios de unión empleados y mucho más seguro acoplamiento y buen resultado; unido todo ello a la fácil fabricación de las dos piezas que forman el dispositivo hacen que su ventajosa aplicación sea indudable.

Como es sabido, usualmente (en las camas de madera, que como decimos son en las que tiene más aplicación el dispositivo que se reivindica) la unión entre los referidos largueros y pies o cabecero se efectúa mediante una pieza con tuerca incrustada en aquel y un tornillo que por un orificio preparado al efecto atraviesa el segundo de los referidos elementos.

Esta disposición aparte de que no une los elementos citados con una rigidez perfecta, dá lugar a dificultades porque el roscado de la tuerca y tornillo es accesible muy difícilmente y



resultan entorpecimientos al armar y desarmar las camas.

Por el contrario en el dispositivo que se reivindica quedan los elementos a la vista en condiciones de fácil limpieza y perfecto y seguro manejo.

5 Para mayor claridad concretaremos las características del dispositivo con referencia a las adjuntas figuras, correspondientes a dos de sus formas de ejecución preferentes; pero que no tienen carácter alguno limitativo, ya que tanto la forma y dimensiones de los elementos que la constituyen, como en los materiales
10 que se empleen en su fabricación o en cualquiera otro detalle de presentación, pueden hacerse cuantas modificaciones sean pertinentes para la aplicación concreta de que se trate y mientras tales variaciones no afecten a la esencialidad reivindicada dará lugar a variantes igualmente comprendidas y protegidas por el presente
15 registro.

La figura 1 representa en perspectiva esquemática el extremo de un larguero con la parte de dispositivo que se coloca en él.

20 La figura 2, en análogo sistema de representación, corresponde al caso en que el dispositivo se simplifica con vistas a su mayor economía.

La figura 3, de modo análogo se refiere a la parte inferior de la pata de la cama con la otra parte del dispositivo colocada en ella.

25 Con referencia a dichas figuras y a los números que sobre ellas designan las distintas piezas y partes del dispositivo representado su descripción es como sigue:

En el larguero 1 de la cama, y mediante los tornillos 4, va acoplada una de las partes del dispositivo que tiene una forma
30 parecida a la de una repisa, con su plano 3 destinado a soportar

18603

3 /



el sommier, y que en el lateral que queda del lado de los pies o cabecero de la cama lleva un cajetín 5 con el taladro 6.

En la pata 2 de la cama, y mediante los tornillos 8, va sujeta la otra pieza 9 que complementa el dispositivo y que es solidaria del pasador o tornillo 7.

Para unir el larguero 1 con la pata 2 se enfrentan ambos de modo que la pieza 9 se acople en el cajetín 5, al mismo tiempo que el tornillo o pasador 7 atraviesa el orificio 6. Una tuerca roscada en este tornillo, al otro lado de su paso por dicho orificio, completa el ajuste y sujeción de los elementos unidos.

En el dispositivo de la figura 2, la unión y sujeción se efectúa de modo análogo, mediante el cajetín 5 y orificio 6, y únicamente se varía la forma de la pieza colocada en el larguero de modo que tenga el material indispensable, para sujetar el lateral a la parte que por los tornillos 4 se une al larguero, mediante dos escuadras de las cuales la superior sirve de soporte o apoyo al sommier.

N O T A

El presente Modelo, consta de las siguientes reivindicaciones:

1. -- Dispositivo de enganche para camas, caracterizado porque está constituido por dos piezas: una que se une al extremo del larguero de la cama y que tiene una forma de repisa, de la que una de las partes que hace escuadra se sujeta mediante tornillos al referido larguero, y la otra sirve de soporte o apoyo al sommier; mientras que en el lateral que une esas dos partes, y queda del lado de los pies o cabecero, va practicado un cajetín y un orificio o taladro, que atraviesa ese lateral.

18603

4 /



5
2 / Dispositivo de enganche para camas, según lo reivin-
dicado en el punto 1, caracterizado porque en la pata de la cama
va unida por tornillos una pieza de forma adecuada para encajar
en el cajetín reivindicado, cuando se unen las dos partes del dis-
positivo; cuya pieza es solidaria de un pasador o tornillo, que
atraviesa el orificio antes citado, y en cuyo extremo (una vez
que el acoplamiento se ha efectuado) se atornilla una tuerca pa-
ra completar la sujeción del conjunto.

10
3 / Dispositivo de enganche para camas, según lo reivindi-
cado en los puntos 1 y 2, caracterizado por la variante en la que
la pieza unida al larguero se simplifica formando la escuadra
la parte por la que se efectúa esa unión y la que tiene el caje-
tín y el orificio, y sirviendo de soporte para el sommier la pie-
za que como refuerzo une en su parte superior entre sí ambas par-
tes de la escuadra.

15
4 / Dispositivo de enganche para camas /

Según se describe y reivindica en esta memoria descripti-
va y se ilustra y detalla con los planos que a la misma se acom-
pañan.

20
La cual consta de cuatro hojas, foliadas y escritas a
máquina por una sola de sus caras.

Madrid, a 19 Noviembre 1948.

18809

18809

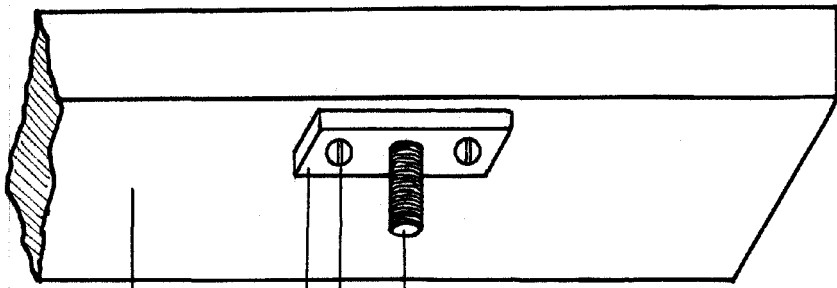

Fig. 3ª

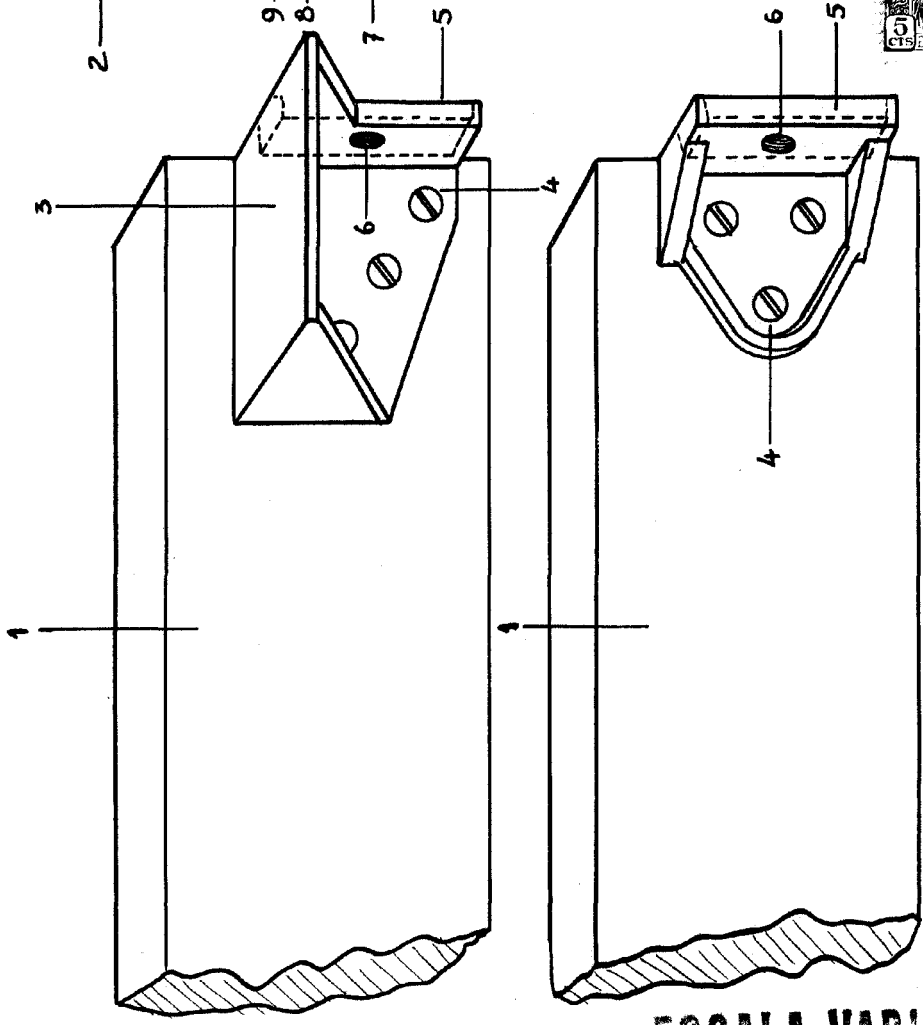

Fig. 1ª

Fig. 2ª

ESCALA VARIABLE

Clay