

18595

18595



1948

MEMORIA DESCRIPTIVA

de un

MODELO DE UTILIDAD

por

"NUEVO MODELO DE MAQUINA GRAPADORA"

Cuyo registro se solicita por VEINTE ANOS, para España y sus Posesiones, a favor de Doña Lottie González Lahmann, de nacionalidad costarricense y con domicilio en Nueva-York, Hotel Beverly.

5 El presente registro se contrae a un nuevo modelo de grapadora cose-papeles de los utilizados en despachos, escritorios y oficinas, en el cual, merced a su original construcción, se ha logrado reunir una eficiencia máxima dentro de estimable economía, sin perder por ello calidad en cuanto a duración y rendimiento.

10 Todas las máquinas de este tipo utilizadas hasta la fecha, se hallan constituidas por una pieza-bloque central, de configuración adecuada y grosor considerable, a la cual, mediante tornillos, remaches u otro sistema de engarce conocido, se fija el resto de las piezas complementarias que constituyen la máquina propiamente dicha.

15 En el modelo que se trata de reivindicar, se ha simplificado en gran manera la construcción, así como ha disminuído apreciablemente el material a emplear, circunstancias que ocasionan el abaratamiento y facilidad adquisitiva que distinguen dicho modelo, a la vez que le prestan características de novedad y verdade-

20

18595

18595



ra utilidad.

Esencialmente, el objeto de este registro está integrado por una máquina grapadora confeccionada en su totalidad con simple chapa de material adecuado (siempre que reúna las condiciones de dureza necesarias y resulte susceptible de ser sometido al troquelado), quedando por tanto suprimida la ya citada pieza-bloque central y los anejos supletorios igualmente compactos y de costosa fabricación, elementos todos que son substituídos por tres únicas piezas de chapa de reducido e idéntico grosor, debidamente conformadas para constituir el cuerpo de la máquina, y adheridas entre sí por presión y por remaches.

Asimismo, se han simplificado las demás piezas que pueden considerarse como complementos, presentando la pieza base, igualmente formada por una lámina o chapa del mismo material.

Para mejor comprensión de lo expuesto, en los adjuntos dibujos se representa un ejemplo de realización práctica.

La Fig. 1ª nos muestra el conjunto de la máquina grapadora, en la cual el cuerpo principal se halla integrado por las tres piezas "A", "B", y "C", dotadas de la configuración precisa mediante troquelado o cualquier operación similar. Las piezas "A" y "B" se hallan unidas entre sí a presión, y las "A" y "C" por medio de remaches.

En la parte inferior-interna de la pieza "A", se ha establecido una pestaña para la fijación de un muelle o resorte, "D", que mantiene a la máquina en la posición previa para ser utilizada.

La Fig. 2ª representa un corte del cuerpo principal de la máquina, realizado por 1-2. En el mismo, observamos la disposición y repliegues que adoptan las piezas "A" y "C" para relacionarse y constituir el mencionado cuerpo de la máquina.

Por último, la Fig. 3ª nos ofrece una perspectiva en corte de sección por 3-4, en el que se advierte asimismo la disposición y repliegues de las piezas "A" y "B" en su calidad integrante de

18595



la máquina.

De esta descripción se desprende la sencillez del modelo, que  
55 permite su fabricación en serie y en muy reducidos tamaños, con  
las consiguientes ventajas, cuya enumeración será excesivamente  
prolija para el carácter de este escrito.

Los términos en que queda redactada esta Memoria son ciertos  
y fiel reflejo de la invención, cuya descripción deberá tomarse  
60 con sentido amplio y nunca en forma limitativa, reservándose el  
solicitante todos los derechos que la vigente Ley de Propiedad  
Industrial le confiere.

### REIVINDICACIONES

Se reivindica a favor de Doña Lottie González Lahmann, de na-  
65 cionalidad costarricense:

PRIMERA.- Nuevo modelo de máquina grapadora, caracterizado por  
hallarse construída en su totalidad de simples láminas de chapa,  
a las que por troquelado, u otro medio adecuado, se ha dotado de  
la configuración precisa para que, al ajustar entre sí por pre-  
70 sión o remache, formen el cuerpo de la misma.

#### SEGUNDA.- NUEVO MODELO DE MAQUINA GRAPADORA.

Todo según consta en la presente Memoria, que consta de tres  
hojas mecanografiadas por una sola cara, foliadas, y dibujos que  
se acompañan.

Madrid, 18 de noviembre de 1948.

ANTONIO FERNANDEZ PASCUAL  
P.P.



FIG. 1<sup>a</sup>

18595

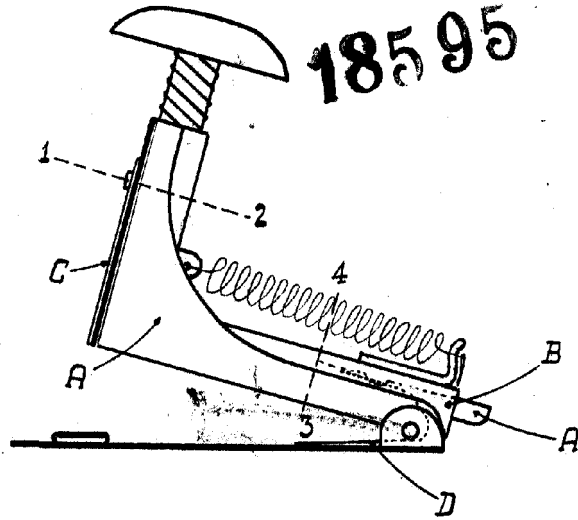

FIG. 2<sup>a</sup>

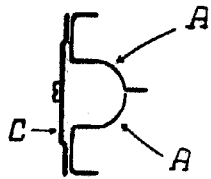
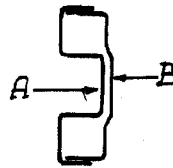

FIG. 3<sup>a</sup>



ESCALA VARIABLE

Madrid, 18 de Noviembre de 1948

ANTONIO FERNANDEZ PASCUAL  
A.P.