

18588

MODELO DE UTILIDAD

a favor de

DON ALEXANDRE BURGNET .

=====

18588

17 NO



18588

MODELO DE UTILIDAD

por 20 años

a favor de D. ALEXANDRE BURGNET, de nacionalidad francesa,
con domicilio en Barcelona, Rambla de Cataluña nº. 6 ----
por: "PERCHERO RIGIDO PERFECCIONADO" -----

MEMORIA DESCRIPTIVA

La diversidad de tipos de percheros portátiles existentes en el mercado prueba evidentemente el interés que esta clase de objetos despierta en el público consumidor y el empeño de los fabricantes en obtener un tipo práctico y sencillo que llene las necesidades a que está destinado.

La practicidad lograda en los tipos conocidos hasta la fecha, es muy relativa, ya que la mayoría de ellos sólo satisfacen en parte las necesidades que deben satisfacer. En efecto: considerando la utilidad del perchero,

18588

-2-

17



éste será tanto más útil cuanto más prendas pueda soportar en igualdad de tamaño y peso, que es lo más importante en los percheros portátiles, llamados de viaje.

5 Pero es que además hay otro aspecto de esta utilidad, que radica en la disposición del perchero para recibir y soportar las prendas de vestir. Esta disposición es la que hace del modelo que nos ocupa un perchero superior a los conocidos, presentando las ventajas de una sencillez inigualada para sostener las prendas y la de poder hacerlo
10 lo por el orden en que se colocan en el cuerpo.

Consiste esencialmente en una pieza de madera, metal u otro material aplicable, de grueso variable según sea el material, y cuya pieza presenta, aunque formando un sólo cuerpo o pieza, dos partes bien delimitadas, una de
15 bajo de otra, en la cual la primera es un ángulo de 45º formado por dos varillas y en el cual la varilla o lado oblicuo termina en forma de gancho propio para colgar el perchero y la otra varilla o lado termina en su extremo libre con un resalte para impedir el corrimiento de las
20 prendas colocadas en la misma varilla.

Partiendo de la parte central de la varilla horizontal y debajo de la misma, está la segunda parte del perchero, que presenta la configuración sensiblemente triangular, de base recta y lados curvos en doble curvatura e
25 sea en forma apropiada para sostener prendas tales como americanas, chalecos y otras análogas.

Para mejor interpretación de tal dispositivo, se acompañan la adjunta hoja de dibujos en la que aparece, a escala variable el perchero visto en alzado y planta,
30 como ejemplo de un caso de realización práctica.

18588

17 NOV



-3-

La Figura 1 es la representación del perchero, visto en alzado.

La Figura 2 es la representación del perchero, visto por encima.

5 En dichas figuras se aprecia claramente la constitución y forma del perchero de que se trata, que consta de la parte superior compuesta por las varillas -1- y -2- en ángulo, presentado, la varilla oblicua -2- su terminación en forma de gancho -3-, propio para colgar el perchero, 10 y el extremo de la varilla -1-, el resalto -4-, para impedir el corrimiento de las prendas.

Debajo de la varilla -1- y en su centro, hay la prolongación triangular formada por las varillas -5-, -6- y -7-, de las cuales, la primera -5- es horizontal y recta, 15 paralela a la -1-, y las otras dos -6- y -7- son curvadas con doble curvatura, como muestra el dibujo.

En las varillas -1- y -5- pueden disponerse las prendas planas, tales como pantalones, calzoncillos, corbatas, etc. y las varillas o lados curvos sirven para rete- 20 ner prendas con huecos o cortes pronunciados tales como chalecos, amebanas, camisas y demás similares .

Ello permite que al desnudarse puedan ponerse las prendas en el perchero, por el orden en que van quitándose de encima del cuerpo y quedar en el mismo dispuestas, 25 por lo tanto, en el mismo orden en que han de volverse a poner.

De todo lo expresado se infiere claramente que en el presente Modelo de Utilidad, podrán ser variables las dimensiones del perchero en conjunto o de cualquiera de sus 30 partes, los materiales y en general, todo cuanto no altere, cambie o modifique la esencialidad del mismo.

18588 17 NOV.



-4-

N O T A

Se reivindica como objeto del presente Modelo de Utilidad:

5 1.- Perchero rígido perfeccionado, caracterizado esencialmente por estar compuesto de una sola pieza, de material y grueso adecuados y dimensiones variables, formando dos partes bien delimitadas, una superior y otra inferior, de tal manera que la parte superior presenta la forma de
10 un ángulo constituido por dos varillas, en las que el lado oblicuo termina superiormente en un gancho propio para colgar el perchero y el lado horizontal presenta en su extremo libre, un tope vertical para evitar el corrimiento lateral de las prendas depositadas en el mismo.

15 2.- Perchero rígido perfeccionado, según reivindicación 1, caracterizado esencialmente porque, la segunda parte del mismo en prolongación central por debajo de la primera parte, está constituida por tres varillas formando una figura triangular, en la que el lado horizontal es
20 recto y los dos oblicuos son de perfil en doble curvatura, apropiada para retener prendas de huecos o mangas, tales como americanas, chalecos, blusas y demás similares.

3.- PERCHERO RIGIDO PERFECCIONADO.

Consta la presente Memoria Descriptiva de cuatro hojas foliadas, mecanografiadas y escritas por una sola cara, acompañadas de una hoja de dibujos.

Madrid, a 17 de noviembre de 1948.

ALEXANDRE BURGUES,

P.A.

MANUEL DE RAFAEL

P.P.

18588

1858817 N



FIG. 1

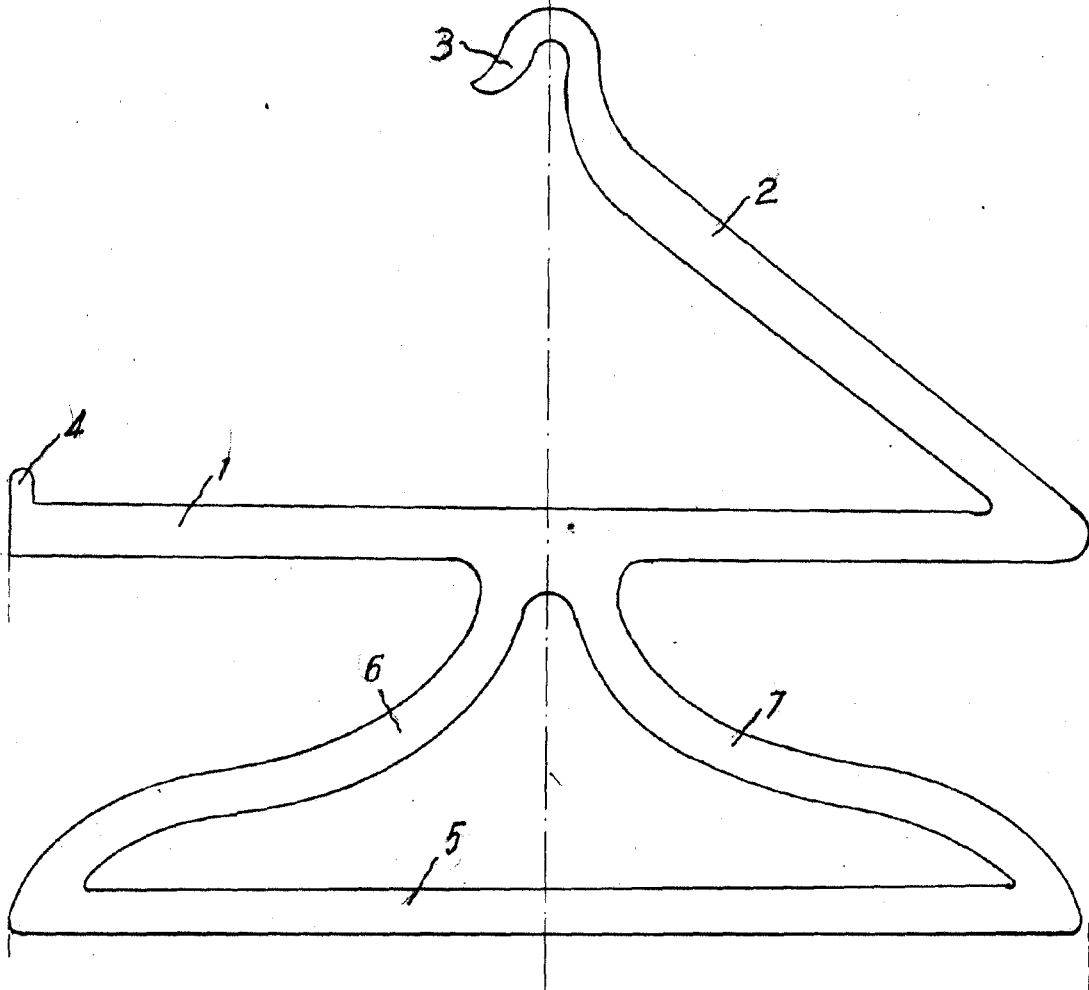
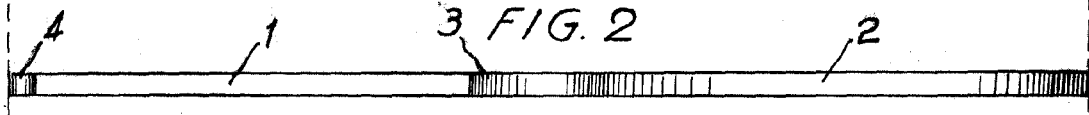

FIG. 2



Madrid 27 Nov. 1948

P. A.

MANUEL DE RAFAEL

Manuel de Rafael