

18584



18584

MODELO DE UTILIDAD

por 20 años

por "UN SOPORTE PARA FILTROS FOTOGRAFICOS", a favor de D. Ramón Padró Roset, de nacionalidad española, domiciliado en Manresa (Barcelona), Talamanca, 7, 2ª.

=====

MEMORIA DESCRIPTIVA

El recurrente se propone fabricar en España, donde es desconocido, un soporte para filtros fotográficos. En su virtud y por su novedad, el recurrente solicita que se le garantice en su propiedad y exclusiva explotación mediante la concesión del Modelo de utilidad a que se refiere la presente memoria descriptiva.

5.

Conforme puede verse en los dibujos que, a título de ejemplo, se adjuntan a esta memoria, el nuevo soporte consistirá en un anillo de material plástico -1-, provisto de un relieve interior -2- que sirve de asien-

10.

15. to al cristal coloreado o filtro -3- intercambiable, y provisto del enlace elástico posterior -4-. Este enlace consiste en un par o más de láminas metálicas curvadas en arcos de una misma circunferencia y ancladas por su canto en el borde posterior de -1-; se forma, entre todas estas láminas, una especie de pinzas elásticas que resultan suavemente adaptables a las bocas de los objetivos.

20. El filtro intercambiable -3-, cuyos bordes -5- son redondeados, se sujeta al asiento -2- por un aro cortado, metálico y elástico -6-.

Todo cuanto no afecte, altere, cambie o modifique la esencia del portafiltros descrito, será variable a los efectos legales del Modelo que se solicita.

N O T A.

25. Se reivindica como objeto de este registro por Modelo de utilidad:

30. 1.- Un soporte para filtros fotográficos, caracterizado por el hecho de estar formado por un anillo de material plástico, con relieve interior que sirve de asiento al cristal del filtro intercambiable, y con unas pinzas tubulares elásticas posteriores, formadas por dos o más láminas metálicas curvadas en arco, ancladas de canto en el borde posterior del aro; la sujeción de los filtros de luz, cuyos bordes son redondeados, a su asiento en el aro, se asegura por un anillo partido, de alambre metálico elástico.

Sean cuales fueren las circunstancias que concurren con la esencialidad del Modelo de utilidad definido en la anterior reivindicación, cual objeto es:

2.- "UN SOPORTE PARA FILTROS FOTOGRAFICOS".

40. Consta la presente memoria de tres hojas foliadas, mecanografiadas por una sola cara y del dibujo unido a la misma.



Barcelona tres de noviembre de mil novecientos  
cuarenta y ocho.

P. A. de D. Ramón Padró Roset,

L. DURÁN  
P. P.



18584

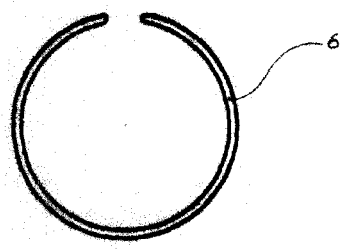
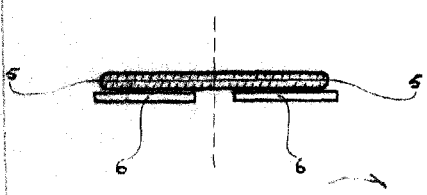
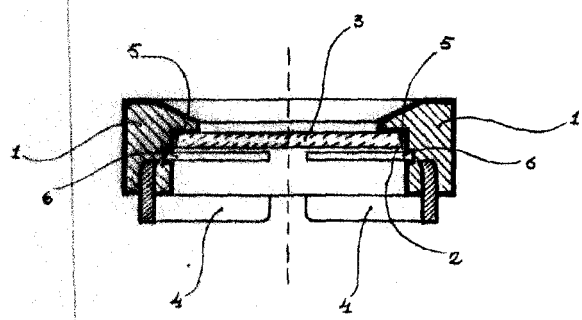
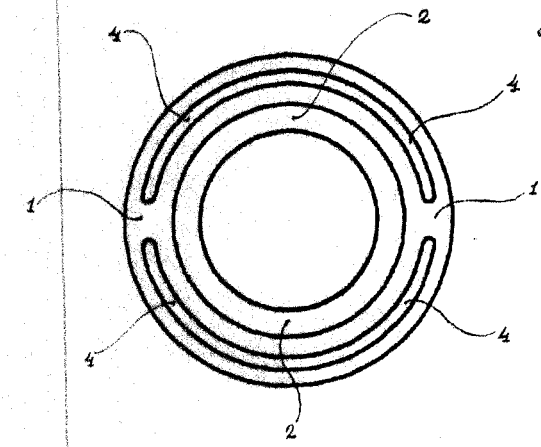

Barcelona 3 noviembre de 1948.

p.a.

L. DURÁN  
P. P.

A handwritten signature in black ink, appearing to read 'L. Durán', written over the printed name 'L. DURÁN'.