

18570

MODELO DE UTILIDAD

a favor de

FABRICA DE ARTICULOS DE MATERIAL

AISSANTE, S. A.

=====

18570

16 NOV. 1941



18570

MODELO DE UTILIDAD

por 20 años

a favor de FÁBRICA DE ARTÍCULOS DE MATERIAL AISLANTE, S.A. sociedad mercantil española, domiciliada en Cornellá de Llobregat (Barcelona), Mártires de la Santa Cruzada, 1 -- por: "RECEPTACULO PARA GUARDAR EL CEPILLO Y LA PASTA PARA LOS DIENTES" -----

MEMORIA DESCRIPTIVA

La necesidad de preservar a los cepillos para los dientes del contacto de otros cuerpos y hasta del mismo ambiente, ha sido satisfecha en distintas formas con variedad de estuches hoy existentes en el mercado, pero todos ellos exclusivamente limitados a servir de caja o estuche protector para el cepillo.

Indudablemente al usar del cepillo para los dientes se utiliza el dentífrico y además se hace uso de un vaso o recipiente para el agua o líquido que sirve para el enjuague de la boca, siendo todo ello objeto de iguales cuida-



-2-

dos y limpieza que el propio cepillo ya que son los elementos que intervienen directamente en la higiene bucal.

El modelo de utilidad a que se refiere esta memoria, constituye una garantía desde el punto de vista higiénico y un objeto de gran utilidad práctica porque agrupa los tres objetos más indispensables para la práctica de la higiene de la boca, o sea el cepillo, el tubo o estuche de dentífrico y el vaso recipiente para el agua de enjuague, protegido todo contra el peligro de contaminación y constituyendo un objeto cómodamente portable.

Para la mejor comprensión del presente modelo de utilidad, se acompañan los dibujos de la hoja adjunta, en los que, a título tan sólo de ejemplo, se representa un caso de realización práctica del receptáculo de referencia, que aparece en alzado y visto por encima.

De su examen se infiere que el receptáculo consiste en un vaso -1- que puede ser de un material cualquiera apropiado, como por ejemplo plexiglás u otro apropiado, el cual presenta el borde -2- en forma apropiada para el ajuste en el mismo de una tapa -3- la cual en su base superior presentará una abertura -4- para el paso del mango del cepillo -5- que tendrá la parte de las cerdas -6- alojada en el interior del vaso -1-. Este cepillo, puede en su totalidad (mango -5- y cerdas -6-) ir alojado en el receptáculo y en tal caso no precisa la abertura -4- de la tapa -3-.

Además el receptáculo alojará el tubo -7- de pasta dentífrica y según sean las dimensiones podrá alojar algún frasquito de líquido dentífrico para enjuagues, constituyendo, para dichos objetos, un estuche cerrado, com-

18570

16 NOV



-3-

puesto de dos partes, cuerpo -1- y tapa -3- de los cuales, el cuerpo -1- es el vaso para enjuagues.

5 Por lo descrito se comprende que en este Modelo de Utilidad podrán ser variables, el tamaño y el material del receptáculo, así como el sistema de unión del cuerpo y tapa que lo constituye, y en general, todo cuanto no altere, cambie o modifique la esencialidad del mismo.

18570

16 NOV



-4-

N O T A

Se reivindica como objeto del presente Modelo de Utilidad:

5 1.- Receptáculo para guardar el cepillo y la pasta para los dientes, caracterizado esencialmente por estar compuesto de dos piezas, cuerpo y tapa, que se acoplan convenientemente, cuyo cuerpo sirve de vaso propio para enjuages, y ambas piezas conjuntamente constituyen un receptáculo o estuche protector para alojar en él, el cepillo y el tubo de pasta para los dientes.

2.- Receptáculo para guardar el cepillo y la pasta para los dientes, según reivindicación 1, caracterizado porque la tapa presenta, en su parte superior, una abertura para dejar paso al mango del cepillo.

15 3.- Receptáculo para guardar el cepillo y la pasta para los dientes, según reivindicaciones 1 y 2, caracterizado porque ambos cuerpos del receptáculo son, preferiblemente, de material aislante, tal como el plexiglás.

20 4.- Receptáculo para guardar el cepillo y la pasta para los dientes, según reivindicaciones 1, 2 y 3, caracterizado porque el ajuste del cuerpo y de la tapa del receptáculo, será bien por simple presión, a rosca, bayoneta u otro cualquiera apropiado.

5.- RECEPTÁCULO PARA GUARDAR EL CEPILLO Y LA PASTA PARA LOS DIENTES.

Consta la presente memoria descriptiva de cuatro hojas foliadas, mecanografiadas y escritas por una sola cara, acompañadas de una hoja de dibujos.

Madrid, a 16 de noviembre de 1948

FABRICA DE ARTICULOS DE MATERIAL AISLANTE S.A.

P. A.  
MANUEL DE RAFAEL

P. P. *Manuel de Rafael*

18570

18570 16 NOV 1948

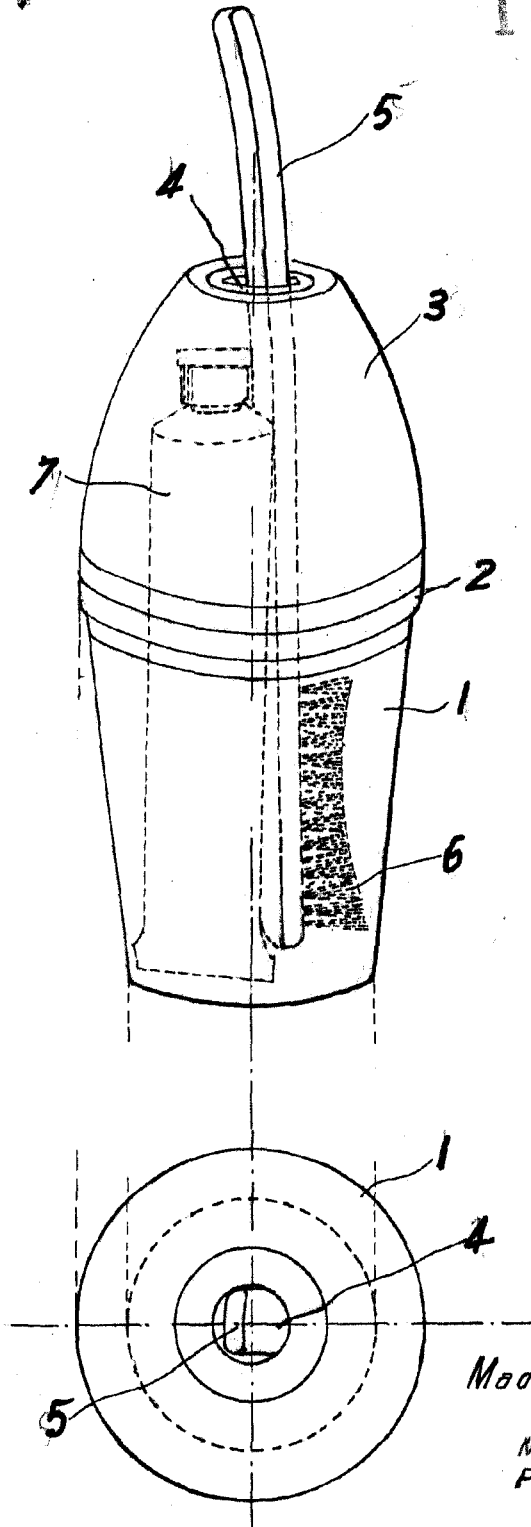

Madrid/6 Noviembre 1948

P.A.

MANUEL DE RAFAEL

P.P.

*Manuel de Rafael*