

18554

10554



REGISTRO  
DE  
MODELO DE UTILIDAD

por "Una pieza metálica para refuerzo de tacones" - - - - -  
a favor de Don Jaime BASSAT STRUMZA, de nacionalidad española,  
domiciliado en BARCELONA, calle Badajez, nº 55f

- - - - -

MEMORIA DESCRIPTIVA

La presente memoria descriptiva se refiere a una solicitud de registro de modelo de utilidad por una pieza metálica especialmente destinada a establecer un refuerzo de los tacones del calzado, en aquellos lugares de los mismos en que por  
5 vicio en el pisar del usuario se produzca un acelerado desgaste del material constituyente de tales tacones.

La pieza de que se trata podrá presentar manteniendo la constitución esencial que se define a continuación una gran variedad de formas y de tamaños, por lo cual ha de quedar reivindicada de la pieza más que su constitución formal la fun-  
10

18554

- 2 -

ción utilitaria que por tener tal constitución presenta.

Está caracterizada esencialmente la pieza que dá lugar al modelo cuyo registro se solicita por ser un cuerpo metálico que tiene una parte de su contorno adaptable al de la periferia del tacón en la parte de la misma susceptible de desgaste, siendo el referido cuerpo de espesor suficiente para reemplazar la parte de suela o material del tacón que podría ser rápidamente desgastado, presentando en la parte de su contorno opuesta a la que se adapta a la forma curvada periférica del tacón una forma recta con preferencia ligeramente inclinada para que establezca una mayor adaptación al cuerpo del tacón cortado en correspondencia y contribuya a asegurar la fijación al mismo, que se establece mediante aletas que ofrece su propio cuerpo metálico, las cuales quedan enclavadas por penetración o ingerencia en la masa del tacón y atravesamiento por elementos que son clavados en esta masa de manera que pasen por orificios con tal destino practicados en las propias aletas.

Para que se comprenda perfectamente cual es la esencialidad del modelo se representa en el dibujo adjunto, a título de ejemplo, un caso de ejecución práctica de una pieza metálica de refuerzo establecida de acuerdo con el mismo.

En la figura 1 de dicho dibujo se representa la pieza suelta; en las figuras 2 y 3 se representa aplicada a un tacón, en dos vistas ortogonales la segunda de las cuales es una sección por A-A de la otra.

Como puede verse en el dibujo la pieza se compone de un cuerpo 1 relativamente grueso, que tiene una parte 2 de su con-

- 3 -

torne curvada y otra parte 3 recta y de paramento plano ligeramente inclinado. De este cuerpo 1 arrancan dos aletas 4, de una pieza con el mismo, cada una de las cuales tiene practicada una perforación 5.

5 La manera de colocar la pieza representada en la figura 1 para que establezca el refuerzo de una determinada parte de un tacón, es la que se demuestra en las referidas figuras 2 y 3.

10 En el grueso del tacón 6 se incrustan las aletas 4 en espacios de tamaño y forma correspondiente dejados al confeccionar el tacón entre los gruesos de suela acumulados al formarlo, o bien practicados oportunamente.

15 Los gruesos de suela a partir de tales aletas deberán presentar la forma propicia para establecer el ajuste con la pared inclinada 3 del cuerpo 1 de la pieza de refuerzo, que quedará instalada en la disposición perfectamente demostrada en las citadas figuras. Para que quede debidamente consolidada la unión entre la pieza de refuerzo y el tacón, se clavan en éste dos clavos como el 7, que atraviesen las respectivas perforaciones 5 de las aletas 4.

20 Podrán ser variables los detalles de construcción de las piezas y los metales o aleaciones de que las mismas estén fabricadas, así como las dimensiones de sus partes, el número de aletas que presenten para su incrustación y fijación en el tacón, y el número de orificios que presentan éstas para el clavado.

25

#### NOTA

Por el registro de modelo de utilidad a que se refiere la presente memoria descriptiva se REIVINDICA la propiedad y la explotación exclusiva de:



18554

- 4 -

1.- Una pieza metálica para refuerzo de tacones, esencialmente caracterizada por ser un cuerpo metálico que tiene una parte de su contorno adaptable al de la periferia del tacón en la parte de la misma susceptible de desgaste, siendo  
5 el referido cuerpo de espesor suficiente para reemplazar la parte o material del tacón que podría ser rápidamente desgastado, presentando en la parte de su contorno opuesto a la que se adapta a la forma curvada periférica del tacón una forma  
10 recta con preferencia ligeramente inclinada para que establezca una mayor adaptación al cuerpo del tacón cortado en correspondencia y contribuya a asegurar la fijación al mismo, que se establece mediante aletas que ofrece su propio cuerpo metálico las cuales quedan enclavadas por penetración o ingerencia en la masa del tacón y atravesamiento por elementos que son clavados en esta masa de manera que pasen por orificios con tal  
15 destino practicados en las propias aletas.

2.- La propiedad y la explotación exclusiva del objeto del registro sean cuales fueren las circunstancias que concurren con su esencialidad definida en la anterior reivindicación, cual objeto es:

"Una pieza metálica para refuerzo de tacones"

Consta la presente memoria de cuatro hojas foliadas escritas por una sola cara.

Barcelona, 3 de Noviembre de 1948.

P. p. de Don Jaime BASSAT STRUMZA.

18554



FIG.1

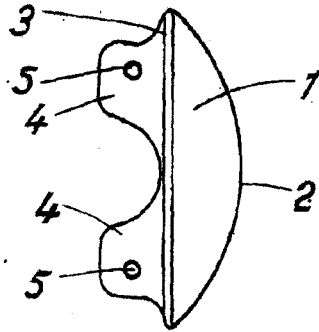

FIG.2

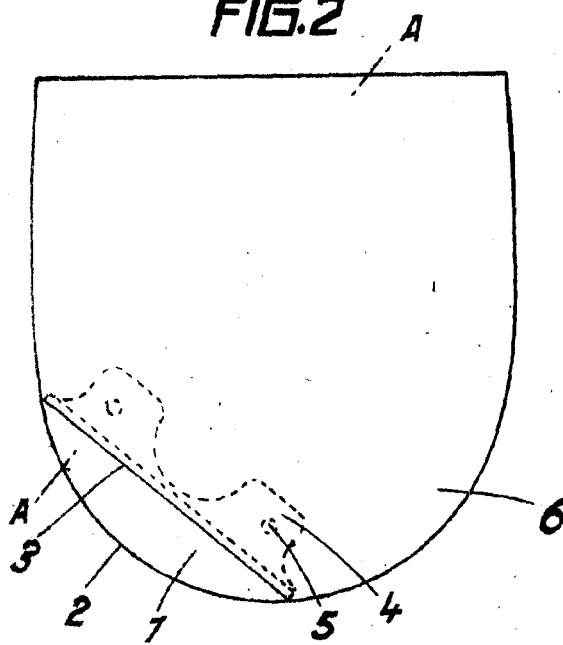
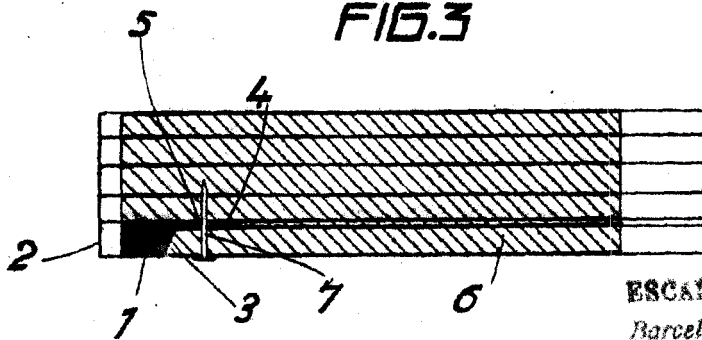

FIG.3



ESCALA VARIABLE  
Barcelona 28 NOV. 1846

*Strumza*