

mc/

18558

- 3 NOV



MODELO DE UTILIDAD

a favor de

D. Evelio PRAT DIVI - de nacionalidad española - domiciliado
en BADALONA, Calle Wifredo, no 109,

por:

" Cafetera ".

-----:OOO:-----

Descripción

La cafetera objeto de este modelo de utilidad es-
tá constituida por un cazo o recipiente, provisto de su co-
rrespondiente mango y pico vertedero, y cerrado por una tapa.
En el interior del cazo se encuentra el depósito para el ca-



fé molido, provisto de su correspondiente riltro, que se fija a un soporte que puede deslizarse axialmente en el interior del cazo formando como un émbolo cuyo vástago sale al exterior por un orificio central de la tapa, terminando en un pomo.

5

Una vez colocado el café en el depósito y lleno el cazo de agua, se cierra este y se tira del pomo para que el depósito del café quede levantado fuera del contacto con el agua. Para preparar el café basta entonces calentar el cazo en cualquier hornillo y, cuando el agua hierve, empujar el pomo exterior para bajar el depósito del café que queda así sumergido en el agua hirviente, la cual pasa a través del café por unos orificios que presenta el depósito y el soporte del mismo, quedando así la infusión preparada y dispuesta para ser servida con la misma cafetera.

10

15

En el plano adjunto se representa un ejemplo de construcción de esta cafetera, siendo

La figura 1, una sección de la misma con el depósito del café levantado, y

20

La figura 2, una sección similar pero con el depósito del café en posición baja.

Esta cafetera está constituida por un cazo -1- provisto de un mango -2- y de un pico vertedero -3-, y cerrado por una tapa -4-.

25

El depósito -5- para el café presenta un fondo perforado -6- y se tapa con un disco, también perforado, o filtro -7-. Este depósito se rija a presión a un soporte -8- que se ajusta a las paredes interiores del cazo y que se puede hacer deslizar verticalmente en el interior del cazo -1- a la manera de un émbolo por medio del vástago -9- que sale al exterior por un orificio central de la tapa -4- y termina en un pomo -10-.

30

Este soporte -8- con el depósito -5- del café pue-



de mantenerse en la posición alta representada en la figura 1, gracias a un resorte anular -11- alojado en una ranura del orificio central de la tapa -4-, o por medio de cualquier otra disposición adecuada.

5 Para preparar la infusión, una vez colocado el café molido en el depósito -5- y lleno el cazo -1- de agua hasta un cierto nivel, se cierra el cazo con la tapa -4-, manteniendo el depósito del café en la posición alta de la figura 1, y se calienta el cazo. Cuando el agua contenida en él hierve,
10 se empuja el pomo -10- hacia abajo, con lo que el soporte -8- con el depósito -5- lleno de café se sumergen en el agua hirviendo que pasa por los orificios -12- que presenta el soporte -8-, atravesando así el café molido contenido en el depósito -5- y disolviendo sus principios aromáticos, pudiéndose
15 se luego servir el café sin necesidad de destapar la cafetera gracias al pico -3-.

20 Esta cafetera, como se vé, permite preparar y servir el café de una manera sumamente cómoda y fácil, y presentar la ventaja de que, por su construcción sencilla y fuerte, no está expuesto a averías frecuentes.

-----: N O T A :-----

Se reivindica como objeto de este registro de modelo de utilidad:

25 1.- Cafetera, caracterizada por estar constituida por un cazo provisto de mango, pico y tapa, en cuyo interior puede deslizarse un émbolo que se ajusta a la pared interior del cazo y lleva el depósito del café molido, estando provisto este émbolo de un vástago que sale al exterior por un orificio central de la tapa y termina en un pomo por medio del
30 cual puede levantarse y hacerse descender el émbolo con el de-

- 3 NOV 1948



pósito del café en el interior del cazo.

5 2.- Cafetera según la reivindicación anterior, caracterizada por que el depósito para el café presenta un fondo perforado y se tapa con un disco o filtro también perforado, fijándose a presión el conjunto en el émbolo interior.

10 3.- Caretera, según las reivindicaciones anteriores, caracterizada por que, cuando el agua contenida en el cazo entra en ebullición, se hace descender por medio del pomo exterior el depósito del café, que mientras se calentaba el agua se había mantenido levantado fuera del contacto de la misma, hasta quedar sumergido en el agua hirviente que, pasando por los orificios del depósito y por unos orificios que presenta el émbolo, atraviesa la masa del café molido, obteniéndose así la infusión que puede servirse con la misma caretera, sin necesidad de destaparla, gracias al pico de que está provisto el cazo.

15

4.- Caretera.

Esta memoria consta de cuatro páginas, escritas por una sola cara.

BARCELONA, - 3 NOV. 1948

P.A.

JOSÉ M. BOLIBAR
P.P.



Fig. 1

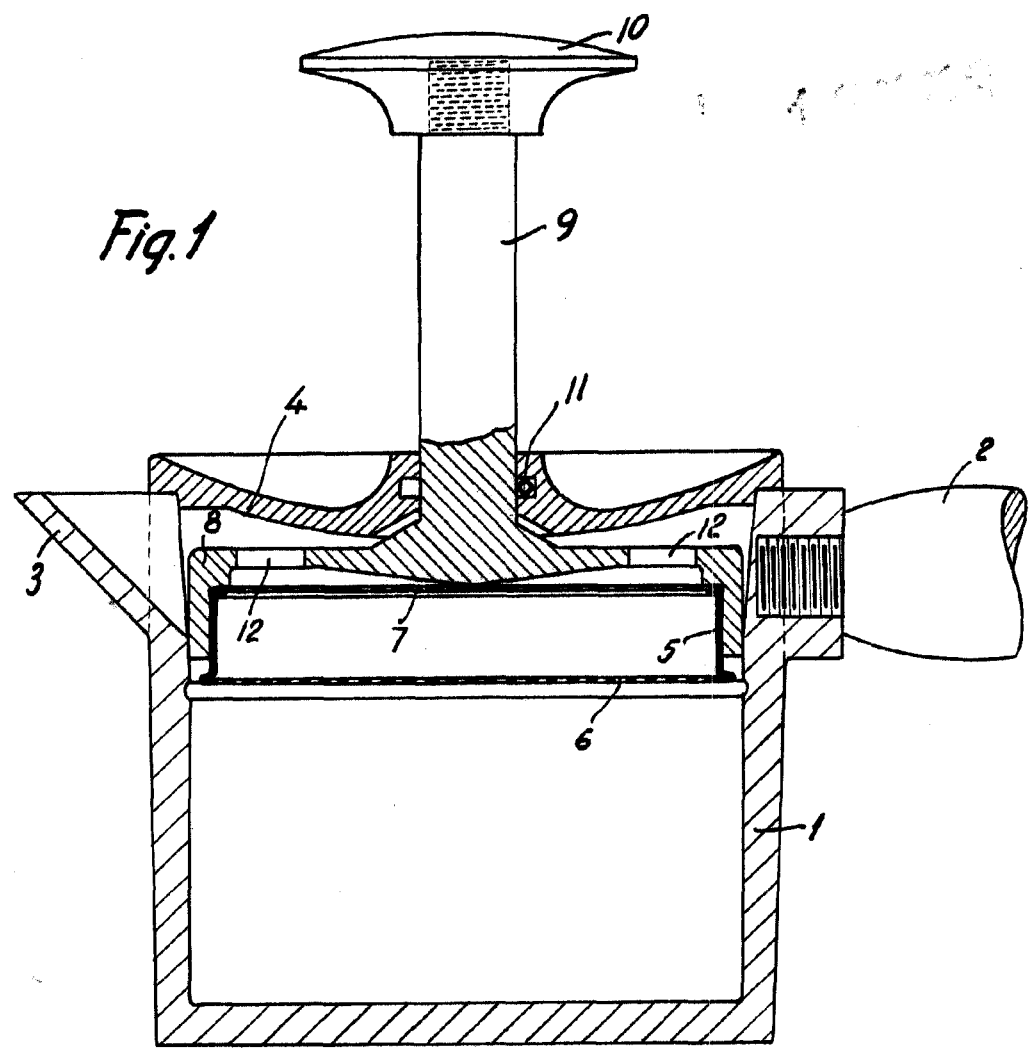
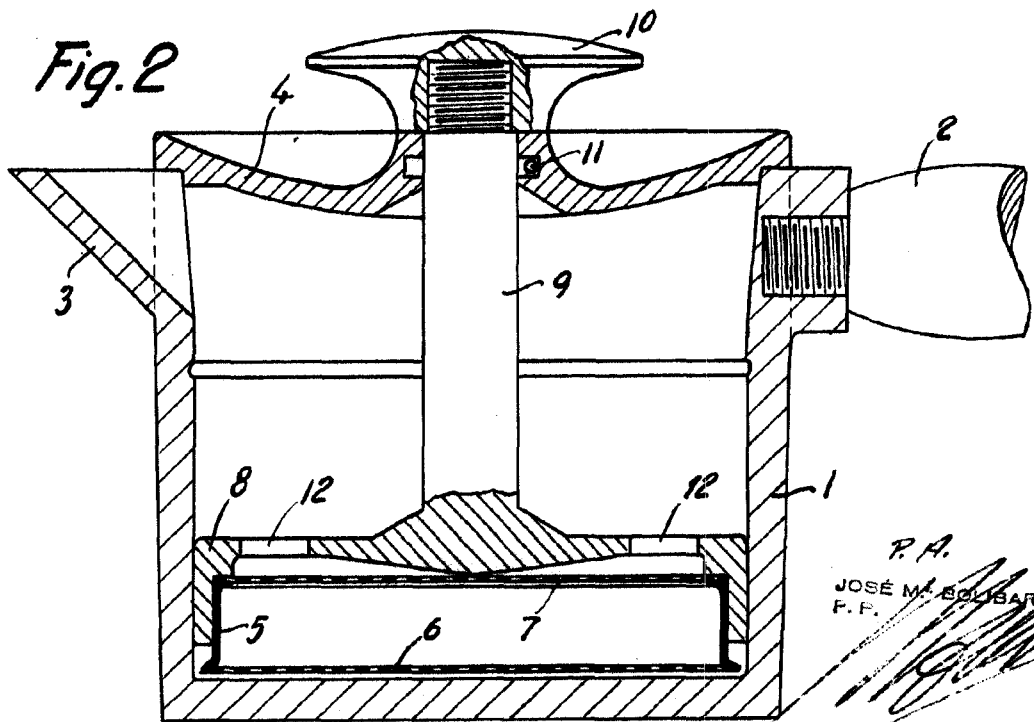

Fig. 2



P. A.
JOSÉ M. SOLÍS BAR
P. F.