

18549

18549



MODELO DE UTILIDAD

por 20 años

por "UN SUJETADOR PERFECCIONADO PARA LAS VARILLAS DE PARAGUAS", a favor de G. Faini y Cía., de nacionalidad española, domiciliada en Barcelona, Amposta, 34.

=====

MEMORIA DESCRIPTIVA

La recurrente ha perfeccionado y puesto en ejecución práctica un sujetador para el varillaje de los paraguas, que por ser nuevo, solicita que se le garantice en su propiedad y explotación exclusiva mediante la

5. concesión del Modelo de utilidad a que se refiere la presente memoria descriptiva.

Esencialmente queda resuelto el sujetador en cuestión en dos piezas perfectamente determinadas y sólidas, una de ellas formada por un elemento tubular justamente

10. encajado y sujeto al mango, a la cual se enchufa interiormente el palo central del paraguas y sobre la cual

15. se desliza, guía y retiene la segunda pieza que actúa, propiamente de sujetador de las varillas. Esta segunda pieza afecta más o menos la forma de un amplio vaso invertido, unido o prolongado por la parte superior, en un anillo tubular que envolviendo a la primera pieza, sirve de elemento deslizante y es guiado por esta.

20. Para comprender mejor la definición expuesta se adjuntan, a título de ejemplo, unos dibujos en los que -1- es la pieza tubular amortajada y sujeta por presión y encolaje en el mango -2- del paraguas. A su vez, la pieza -1- sirve de mortaja y sujeción al palo -3- principal del paraguas. Presenta además esta pieza -1-, el relieve inferior -4- que sirve de tope de retención para la pieza envolvente y deslizante -5- que es el sujetador.

25. El mango -2- presenta también un hueco -6- para alojar a la parte superior tubular de la deslizante -5-.

30. Es por tanto evidente que la solución ideada es más simple, sólida y duradera que las otras conocidas hasta la fecha, en las que por intervenir clavos y tornillos con suma facilidad y rapidez se descomponen.

35. Es oportuno consignar que a los efectos legales del Modelo que se solicita, serán variables todos cuantos detalles no afecten, alteren, cambien o modifiquen la esencia del sujetador descrito.

N O T A.

Se reivindica como objeto de este registro por Modelo de utilidad:

40. 1.- Un sujetador perfeccionado para las varillas de paraguas, caracterizado por el hecho de quedar resuelto en dos piezas fundamentalmente tubulares, una de ellas fija por enchufe a presión y encolado en el hueco previsto en el mango, que sirve de enlace con el palo central del paraguas y de guía y de retención por un tope anular en su extremo,



45. a la otra pieza, que es deslizante y sirve específicamente de sujetador de las varillas, cuya forma es la de un amplio vaso invertido, prolongado superiormente en un anillo o manguito tubular ajustado exteriormente a la primera pieza citada.
50. 2.- El propio sujetador de la reivindicación anterior, caracterizado por el hecho de que el tope inferior de retención de que está dotada la pieza fija de guía, quede formado por el simple remachado o rebatido hacia afuera de su borde inferior.
55. Sean cuales fueren las circunstancias que concurren con la esencialidad del Modelo de utilidad definido en las anteriores reivindicaciones, cual objeto es:
- 3.- "UN SUJETADOR PERFECCIONADO PARA LAS VARILLAS DE PARAGUAS".
60. Consta la presente memoria de tres hojas foliadas, mecanografiadas por una sola cara y del dibujo unido a la misma.
- Barcelona diez y ocho de octubre de mil novecientos cuarenta y ocho.

P. A. de G. Faini y Cia.,



L. DURÁN
P. P.

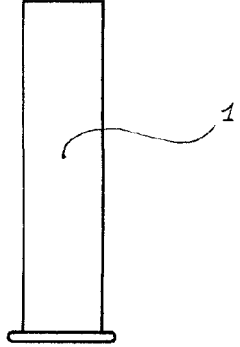
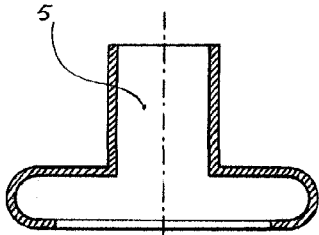
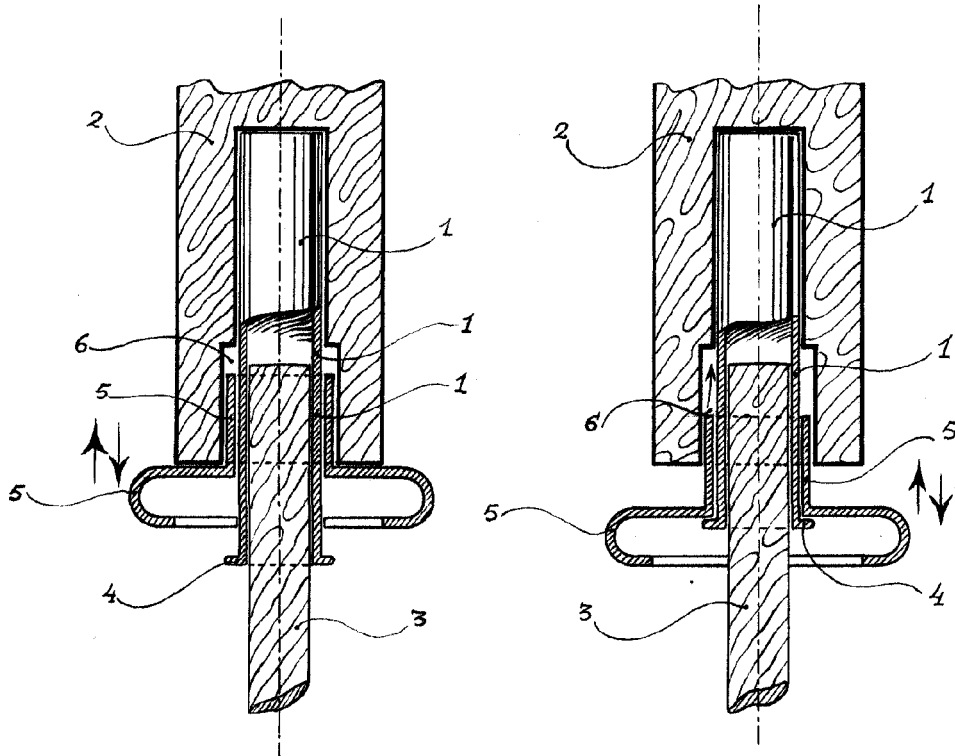

Barcelona 13 octubre de 1948.

D.A.

L. TITÁN
P. P.
[Signature]

Escala variable