

18547

18547



MODELO DE UTILIDAD

por 20 años

por "UNAS PIEZAS DE CERAMICA AISLANTES DE LA HUMEDAD", a favor de D. Juan Piulats Sabaté, de nacionalidad española, domiciliado en Bellvis (Lérida), Domingo Cardenal, 27.

=====

MEMORIA DESCRIPTIVA

Son bien conocidas las dificultades que surgen cuando se trata de evitar que los muros de una construcción absorban por capilaridad, la humedad del terreno sobre el cual se asientan.

5. El recurrente ha ideado y puesto en ejecución práctica unas piezas especiales de cerámica, que resuelven correctamente esta cuestión.

10. Por ser tales piezas nuevas, el recurrente solicita que se le garantice en su propiedad y explotación exclusiva, mediante la concesión del Modelo de utilidad a que se refiere la presente memoria descriptiva.

La esencia de las piezas de cerámica ideadas, es que

15. presentan una o sus dos caras horizontales cubiertas de barniz impermeable, y de que sus caras de unión con las colaterales, presentan un ensamble o encaje en escalón para facilitar su unión.

Estas piezas se colocan encima de los cimientos, a ras de suelo, simplemente nivelado, y encima de ellas se inicia la construcción.

20. A título de ejemplo, se adjuntan unos dibujos que facilitarán la comprensión de la anterior definición.

En los dibujos, -1- y -2- son dos soluciones fundamentales de las piezas ideadas, que desde luego podrían ser más complejas; ambas presentan las caras superior

25. -3- e inferior -4- cubiertas con una capa de barniz impermeable y además las caras laterales -5- en escalón.

Las figuras III y IV, dan idea de su colocación en obra, sobre el suelo, y encima de esta primera hilada, o de dos o más superpuestas puede iniciarse la obra.

30. A los efectos legales del Modelo que se solicita, serán variables cuantos detalles no afecten, alteren, cambien o modifiquen la esencia de las piezas descritas.

N O T A.

35. Se reivindica como objeto de este registro por Modelo de utilidad:

1.- Unas piezas de cerámica aislantes de la humedad, caracterizadas por el hecho de presentar sus caras horizontales superior e inferior cubiertas con barniz impermeable y sus caras laterales para formar con otras piezas hilera, con un ensamble preferiblemente en escalón, para facilitar el encaje con las adyacentes; estas piezas servirán para que apoyadas directamente sobre el suelo explanado o cimientos y nivelado, aislen de humedad la construcción que sobre ellas se realice.

45. Sean cuales fueren las circunstancias que concu-



18547

rran con la esencialidad del Modelo de utilidad definido en la anterior reivindicación, cual objeto es:

2.- "UNAS PIEZAS DE CERAMICA AISLANTES DE LA HUMEDAD".

50. Consta la presente memoria de tres hojas foliadas, mecanografiadas por una sola cara y del dibujo unido a la misma.

Barcelona veintiseis de octubre de mil novecientos cuarenta y ocho.

P. A. de D. Juan Piulats Sabaté,



L. DURAN
P. P.

A large, stylized handwritten signature in black ink, appearing to read "L. DURAN".

18547

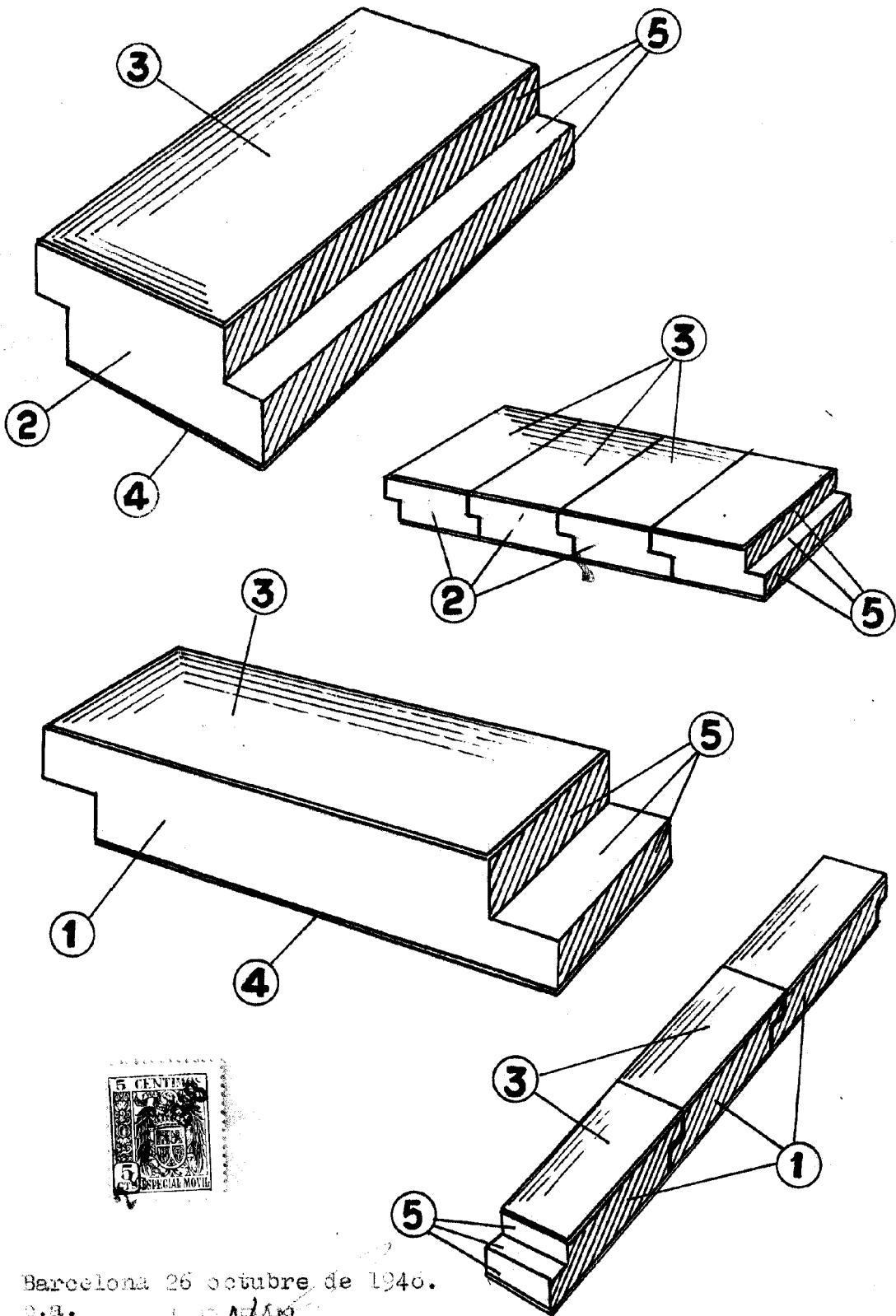

Barcelona 26 octubre de 1946.

D.A.

L. PIULATS
P. PIULATS

ESCALA VARIABLE