

13



10531

MEMORIA DESCRIPTIVA

MODELO DE UTILIDAD.

PAIS: ESPAÑA.

DURACION: 20 AÑOS.

OBJETO: " UNA BISAGRA DE TRES HOJAS ".

A nombre de : DON SANTOS IRAEGUI ARRIETA.

Residente en: EIBAR (Guipúzcoa).

Nacionalidad: ESPAÑOLA.

(M.U. 118 E/U)



5 Tiene por objeto este Modelo de Utilidad, la protección en España, Protectorado y Colonias de una bisagra de tres hojas, especial para retretes, cuya característica esencial es la de que se simplifica mucho la fabricación, ya que se consigue un ahorro considerable de materiales y mano de obra.

10 Además, su aspecto estético se mejora con relación a todas las existentes hasta la fecha, ya que una vez montadas las bisagras por la parte inferior de sus respectivas tapas y asientos, quedan ocultas.

La bisagra objeto de este Modelo de Utilidad, consta de una pieza 1 (Fig. 1) fija, y de otra pieza 2, que se acopla a la primera y sirve para el asiento.

15 La pieza 1 de la figura 1 fija, se sitúa en posición vertical en la tabla horizontal trasera. La pieza 2 se acopla en la abertura de la primera y sirve para la elevación o viceversa del asiento. La pieza 3 que se complementa con la 2, también con giro en la pieza primera, sirve de tapa o cubierta del agujero del asiento.

20 Para mejor comprensión del invento, se ha dotado a esta memoria descriptiva de un plano de dibujo, en el cual se observan todas las piezas de que se compone esta bisagra, y la figura 4 es una vista en conjunto de la misma.

25 Descrita ampliamente la naturaleza del invento y la manera de realizarlo en la práctica, se hace constar que las disposiciones anteriormente indicadas son susceptibles de modificaciones de detalle, siempre que no se altere la esencia del invento.

REIVINDICACIONES

13

30 1ª.- Una bisagra de tres hojas, especial para retretas, caracterizada por una pieza 1, fija, y una pieza 2, que se acopla a la primera y sirve para el asiento, situándose la pieza 1 en posición vertical en la tabla horizontal trasera y sirve para la elevación o viceversa del asiento.

35 2ª.- Una bisagra como la reivindicada anteriormente, caracterizada por una pieza 3 que se complementa con la 2, también con giro en la pieza 1, sirviendo de tapa o cubierta del agujero del asiento, simplificándose la fabricación, por el ahorro de materiales y mano de obra, y a la vez por quedar ocultas las bisagras al montarlas por la parte inferior de
40 sus respectivas tapas y asientos.

3ª.- " UNA BISAGRA DE TRES HOJAS ".

Madrid, 13 de noviembre de 1.948

SANTOS IRAEGUI ARRIETA

P. A.

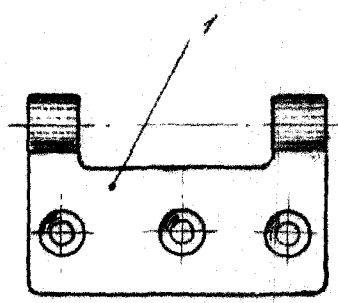

Fig. 1

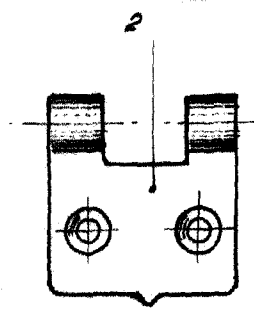

Fig. 2

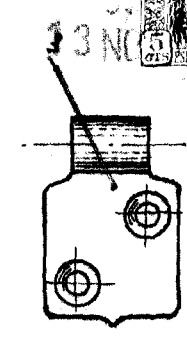

Fig. 3

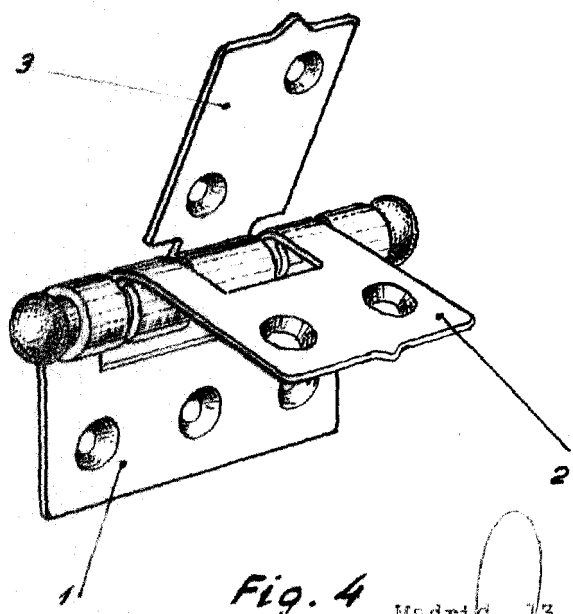

Fig. 4

Madrid, 13 noviembre 1948

P. A.

ESCALA VARIABLE