



M O D E L O  
D E  
U T I L I D A D

para "UN EQUIPO DOCENTE PARA REFORMA DE LETRA", a favor de Doña Concepción, Don José, Doña Montserrat y Don Manuel Cots Porta, domiciliados todos en Barcelona, Av. Puerta del Angel, núm. 38.

- . -

MEMORIA DESCRIPTIVA

El presente modelo de utilidad se refiere a un equipo docente para reforma de letra.

5. Se caracteriza el equipo a que se refiere el modelo, por el hecho de estar constituido por dos clases de cuadernos, uno de papel cuadriculado y otros dos de papel transparente o traslúcido.

10. Como complemento de estos cuadernos existe una colección de láminas sueltas impresas, en las cuales están las distintas clases de letra, en lecciones sucesivas, existiendo agrupación para la letra comercial, la española y la inglesa, y agrupación para letra gótica, redondilla o similares.

Los cuadernos con hoja transparente sirven para colocar bajo cada hoja, una de las láminas, calcando la letra que se vé a través.

15. Cuando se ha realizado con una lámina varias veces



11 185 16

esta copia, se escribe con la lámina a la vista, sobre las hojas cuadrículadas del otro cuaderno, por cuya razón se va controlando la perfección lograda en la primera fase o calco.

5. Con este modelo resulta que se hacen innecesarios los cuadernos impresos normales, puesto que ahora, con simples cuadernos y una sola colección de hojas de lección, puede realizarse en la forma y amplitud que se requiera, un estudio y re-forma de letra.

10. Esta organización permite también que la colección de láminas estén impresas en papel escogido y con clara impresión de letra, puesto que su empleo ha de ser duradero.

15. Para facilitar la explicación, se acompaña a la presente memoria una lámina de dibujos, en la cual se ha representado un caso de ejecución, que se cita solamente a título de ejemplo.

En el dibujo:

la figura 1ª representa un cartapacio en el cual están alojados todos los elementos del equipo.

20. la figura 2ª muestra un cuaderno con hojas transparentes, con la correspondiente lámina colocada, preparado para su utilización; y

la figura 3ª indica un cuaderno con hoja cuadrículada y la lámina colocada al margen del mismo para su copia.

25. Consiste el modelo en un grupo de láminas numeradas, para su gradual aplicación -1-, de las cuales se muestra una de ellas en la figura 3ª. Unos cuadernos iniciales -2- y -3- (Figs. 1ª y 2ª), en los cuales sus hojas son sensiblemente transparentes, colocándose al comenzar, bajo la primera, la lámina -1-, que se calca. Un cuaderno final -4-, o de comprobación de los progresos que se realizan en la escritura, cons-  
30.



185 16

tituyéndose por hojas cuadrículadas (Fig. 3ª), sobre las que se escribe copiando de la lámina -1-, que ahora queda fuera del cuaderno.

5. El conjunto de láminas -1-, cuadernos -2- y -3- y final -4-, se encierran en una carpeta o cartapacio -5-, indicado en la figura 1ª.

10. El modelo, dentro de su esencialidad, puede ser llevado a la práctica en otras formas de ejecución, a las cuales alcanzará igualmente la protección que se recaba. Podrá, pues, ser construido en cualquier forma y tamaño, empleando para su fabricación los materiales más adecuados para su servicio: por quedar todo ésto comprendido dentro del espíritu de las reivindicaciones.

#### N O T A

15. Descrito el objeto y utilidad de la invención, lo que se declara como no divulgado ni practicado en España, comprenden de las siguientes reivindicaciones:

20. 1ª.- Un equipo docente para reforma de letra, caracterizado esencialmente por estar constituido por una serie de láminas sueltas impresas, constituyendo lecciones, sea en letra inglesa, sea en gótica o redondilla, y en un conjunto de tres cuadernos, dos de ellos constituidos por hojas simples de papel traslúcido o transparente para calcar, y el tercero formado por hojas de papel cuadrículado corriente, sirviendo el primer cuaderno para los tipos de letra en los que se utiliza la pluma denominada corrientemente inglesa, que son: comer\_
- 25.

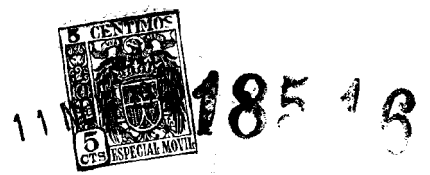

cial, vertical, inglesa, etc.; el cuaderno segundo es de aplicación para aquellos caracteres cuya confección reclama plumas de cortes llamados español y redondo, tales como letra española, redondilla, gótica, etc.

5. 2ª.- Un equipo docente según la reivindicación anterior, en el que, el conjunto de hojas impresas, acompañado con los tres cuadernos citados, va acondicionado en un cartapacio de cartón, piel o material apropiado.

3ª.- Un equipo docente para reforma de letra.

10. Según se describe y reivindica en la presente memoria descriptiva, que consta de cuatro hojas, foliadas y escritas a máquina por una sola cara, acompañadas de una lámina de dibujos.

Madrid, a 11 de noviembre de 1948.

CONCEPCION COTS PORTA  
JOSE COTS PORTA  
MONTSERRAT COTS PORTA  
MANUEL COTS PORTA.

p.a.

18516

Fig. 1<sup>o</sup>

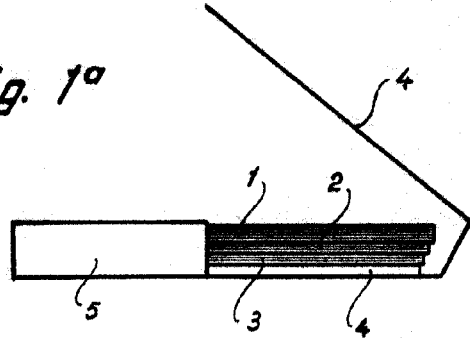

Fig. 2<sup>o</sup>

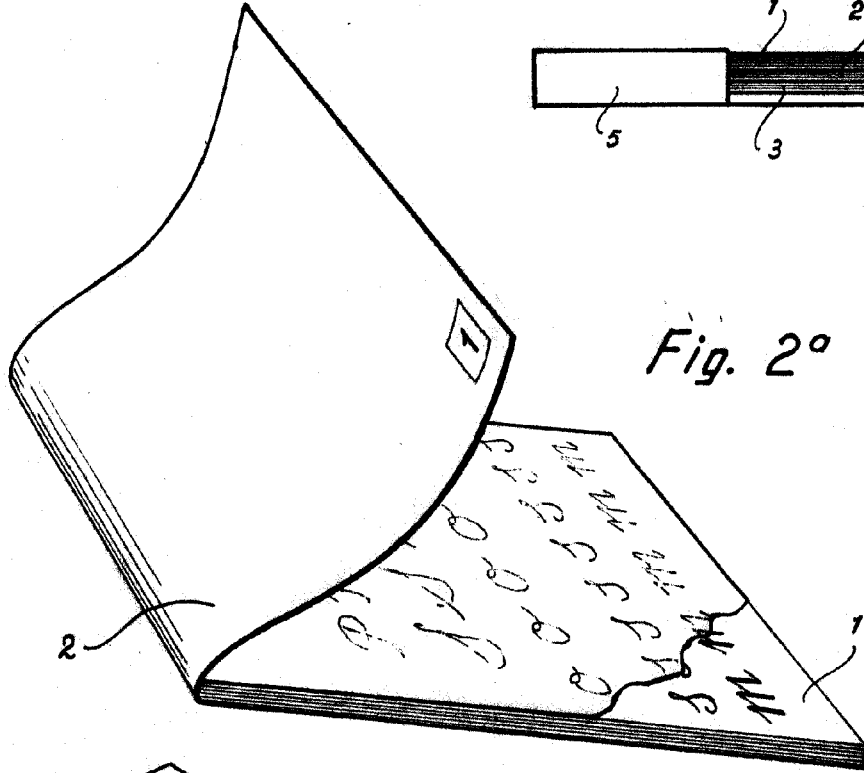
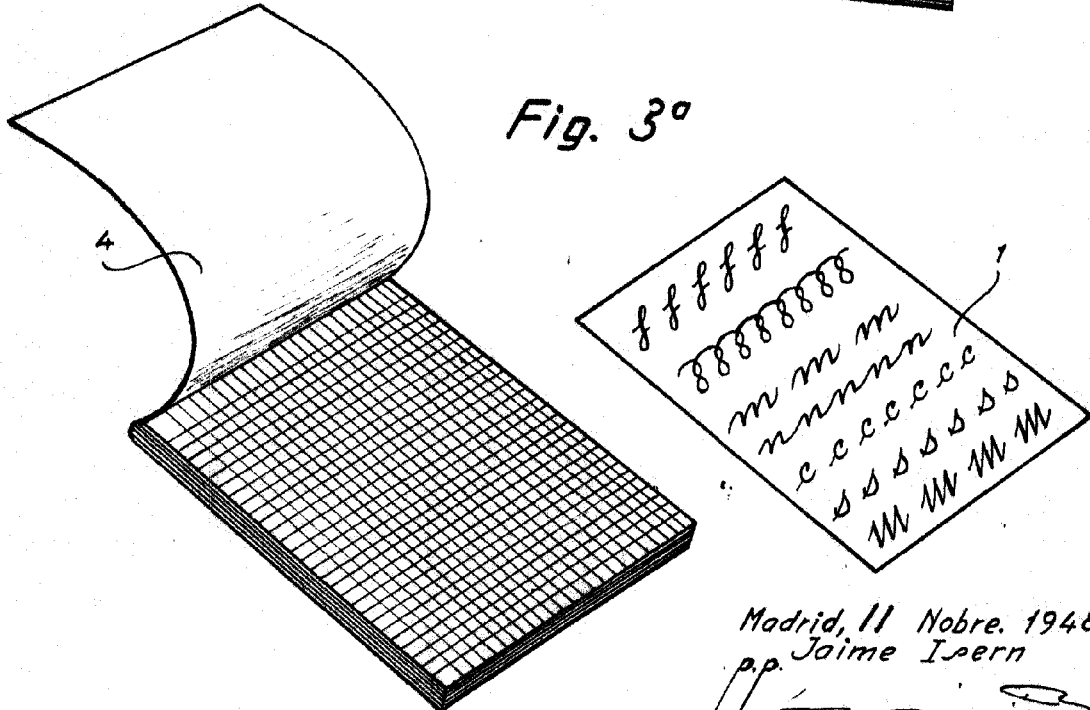

Fig. 3<sup>o</sup>



Madrid, 11 Nobre. 1948  
p.p. Jaime Isern