

18192



MEMORIA DESCRIPTIVA
que se acompaña
a la solicitud de
Un MODELO DE UTILIDAD por VEINTE AÑOS en ESPAÑA,
a favor de
PATRICIO ECHEVERRÍA, S.A., residente en LEGAZ-
PIA (Guipúzcoa) Fca. de herramientas y aceros
por
"PISCIENTE CON BOCAS RECAMBIALES O POSTIZAS".

Inventor: D. Patricio Echeverría Elorza, de
nacionalidad española.

-----*****-----



La invención a que se refiere la presente Memoria, constituye una novedad industrial con características y ventajas que la hacen merecedora del privilegio de explotación exclusiva que por ella se solicita, de acuerdo con las prescripciones que establece el vigente Estatuto sobre Propiedad Industrial del 26 de Julio de 1.929, texto refundido, publicado el 30 de Abril de 1.930.

5

El presente invento se refiere a un pistolete hueco en cuya extremidad se ata por medio de rosca una boca postiza o cefileta de pistolete, asentada, no en su espiga sino en la corona circular de mayor superficie.

10

En los planos adjuntos se representa:

Figura 1.- La boca de barreno vista en planta inferior, en alzado y en planta superior con dos secciones.

15

Figura 2.- Corte longitudinal del pistolete y boca.

Figura 3.- Dos cortes transversales.

Figura 4.- Perspectiva del conjunto del pistolete y boca.

20

Las figuras 5 y 6 son dos aspectos del pistolete corrientemente usado hasta ahora, que hay que recalcar templar y afilar cada vez que se desafilan, ya que no tiene boca recambiable.

25

La ventaja principal de este invento consiste en la gran superficie de asiento que tiene esta boca recambiable (A) y que consiste en una corona circular (1), no debiendo asentar nunca la espiga en el barreno. La rosca (2) es de sentido contrario a la rotación no solamente para que no se suelte la boca sino que quede cada vez más sólidamente unida al pistolete. Las aristas del corte de la boca (A) pueden ser así mismo postizas y de un material a base de carburos de más alto rendimiento al desgaste por fatiga.

30

Hecha la descripción precedente, es preciso añadir que los detalles de realización de la idea expuesta pueden



35

variar, sin que por ello cambie la esencia de la invención que es la que se desprende de los párrafos que anteceden y la que se reivindica en la siguiente

N O T A

En resumen: El Modelo de Utilidad cuyo registro se solicita, recaerá sobre las reivindicaciones siguientes:

40

1ª.- Pistoleta con bocas recambiables o postizas, caracterizado por tener diente de perfil similar a los barrenos usados corrientemente.

45

2ª.- Pistoleta, según la reivindicación 1ª, caracterizado por tener una gran superficie de asiento en el pistoleta, según una corona circular.

3ª.- Pistoleta, según las reivindicaciones anteriores, caracterizado por tener un roscado contrario a la rotación.

50

4ª.- Se reivindica, por último, como objeto sobre el que ha de recaer el Modelo de Utilidad que se solicita, "PISTOLETE CON BOCAS RECAMBIABLES O POSTIZAS".

Todo conforme queda descrito en la presente Memoria, que consta de tres páginas escritas a máquina por una sola cara y dibujos que se acompañan.

Madrid, 6 de Noviembre de 1.948

ALFONSO UNGRIA

Pat. 2,348,800



1947

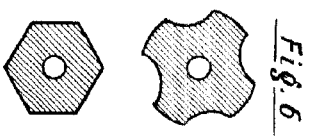
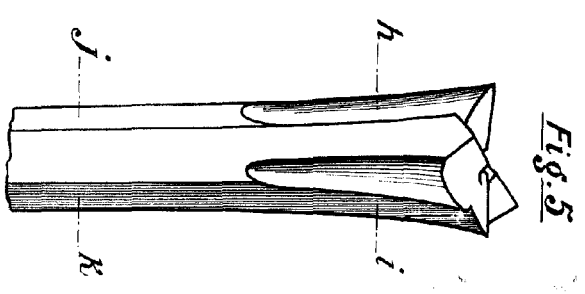
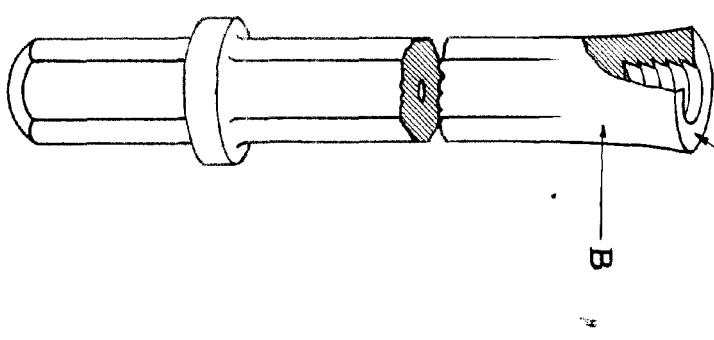
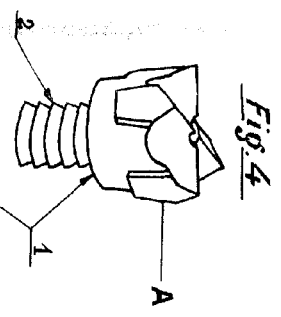
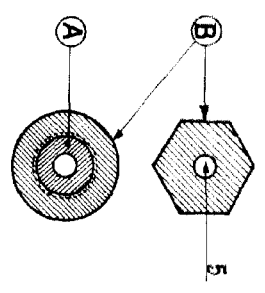
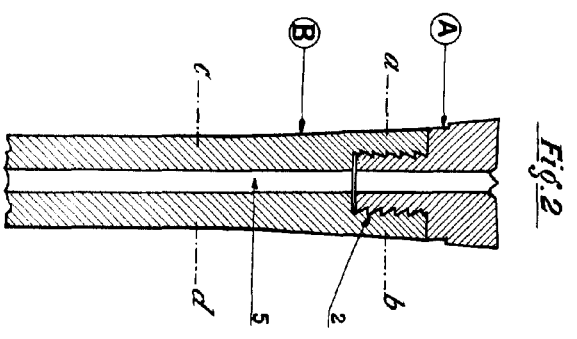
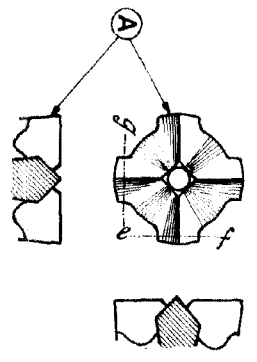
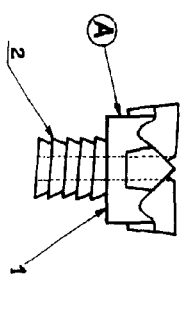
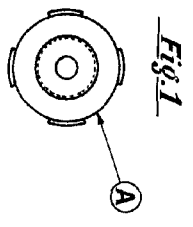

ESCALA VARIABLE
 MODEL 100
 MADE IN U.S.A.