

184 83



- 5 NOV. 1948

MEMORIA DESCRIPTIVA

Correspondiente a la solicitud de registro de Modelo de Utilidad que, por veinte años, se solicita para España y sus Colonias, a favor de Don Juan MORALES MONTES DE OCA, de nacionalidad española, residente en Deva (Guipúzcoa), -----

p o r

" EXPRIMIDOR DE FRUTAS "

5 Se han ideado multiples aparatos para exprimir frutas tales como naranjas, limones, limas y otras semejantes, - pero todos adolecen del defecto de complicados o de requerir un gran esfuerzo para exprimir la fruta de un modo total y completo.

Para lograrlo de manera sencilla y rápida se ha ideado el exprimidor objeto de la presente Memoria, en la que se describe con referencia a los dibujos adjuntos.

10 En estos la Fig. 1ª, representa una vista de conjunto - del exprimidor, con su sujeción.

La Fig. 2ª una vista de la parte superior del mismo, -- viéndose las aspas de acción.

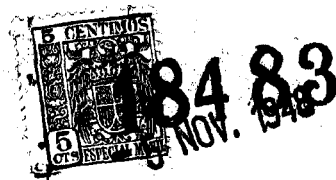

La Fig. 3ª una sección por el eje del aparato.

15 Consta esencialmente de un cuerpo semiesférico (1), que en uno de sus lados lleva un dispositivo de sujeción (7) y diametralmente opuesto un pico-vertedero para el líquido. En la parte superior lleva acoplado otro depósito o plato - (2), provisto de orificios (10) y, en su centro, del eje (3) del cuerpo (8') al que van sujetas las aspas (8) en número
20 variable. El extremo opuesto a las aspas del eje (3) lleva un tornillo (5) para fijar el manubrio (4), con su mango (6).

Para usarlo se aplica la fruta, después de cortada en dos, a las aspas, de forma de segmentos esféricos (8), haciendo - presión sobre ellas, al mismo tiempo que se las hace girar
25 mediante el manubrio, con lo que aquellas desharán la pulpa de la fruta, que pasará al plato (2) y de éste, por los orificios (10) al depósito (9) del cuerpo (1), de donde se extraerá por el pico-vertedero.

30 Como se ve el exprimidor descrito es de gran sencillez mecánica y de manejo, permitiendo exprimir las frutas de un modo completo con el mínimo esfuerzo de hacer girar el manubrio actuador de las aspas.

Naturalmente el ejemplo de ejecución descrito puede variar se en materia, forma y dimensiones, así como en detalles secundarios de construcción, sin que ello signifique variación
35 esencial de sus fundamentos.

N O T A

40 EN RESUMEN: El presente modelo de utilidad que, por veinte años, se solicita para España y sus Colonias, ha de recaer sobre las siguientes reivindicaciones:

1ª:- EXPRIMIDOR DE FRUTAS, que se caracteriza por constar de un depósito semiesférico, provisto de un dispositivo de sujeción y un pico-vertedero, que se halla atravesado por un eje, provisto de un manubrio, y que en su extremo opuesto su



18483

45 perior remata en un cuerpo sobre el cual se fijan las aspas
exprimidoras, después de pasar a través de un plato provis-
to de orificios, para el paso del jugo de la fruta al depó-
sito.

50 2ª:- ~~EXPRIMIDOR~~ DE FRUTAS, según reivindicación 1ª, carac-
terizado porque las aspas adoptan forma de segmentos esféri-
cos, formando su conjunto un cuerpo ojival, sobre el que se
presiona la mitad de la fruta a exprimir.

55 3ª:- Por último, se reivindica como objeto sobre el que
ha de recaer el presente Modelo de Utilidad que, por veinte
años, se solicita para España y sus Colonias, -----

p o r

" EXPRIMIDOR DE FRUTAS "

Todo conforme queda expresado en la presente Memoria des-
criptiva que consta de tres hojas escritas a máquina por una
sola cara y planos que se acompañan.

Madrid, 5 de Noviembre de 1.948.

P. A.,

PEDRO FELIU MARA
P. P.

18483

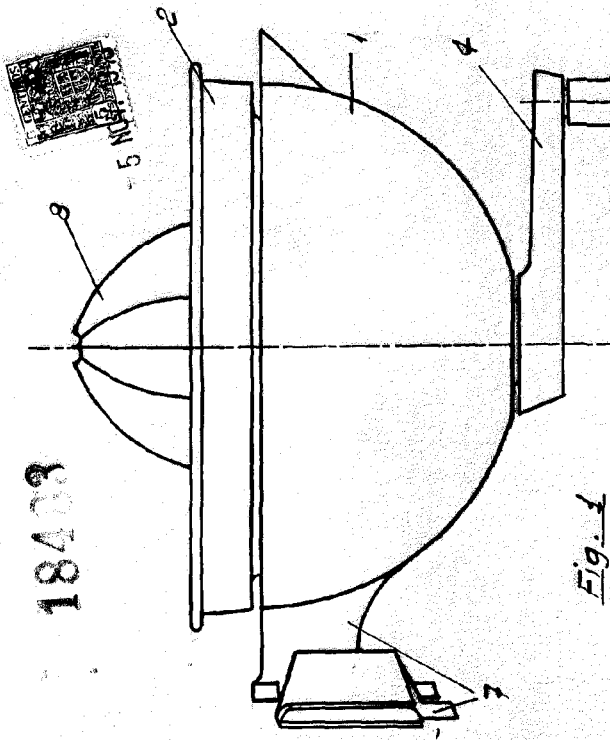

Fig. 1

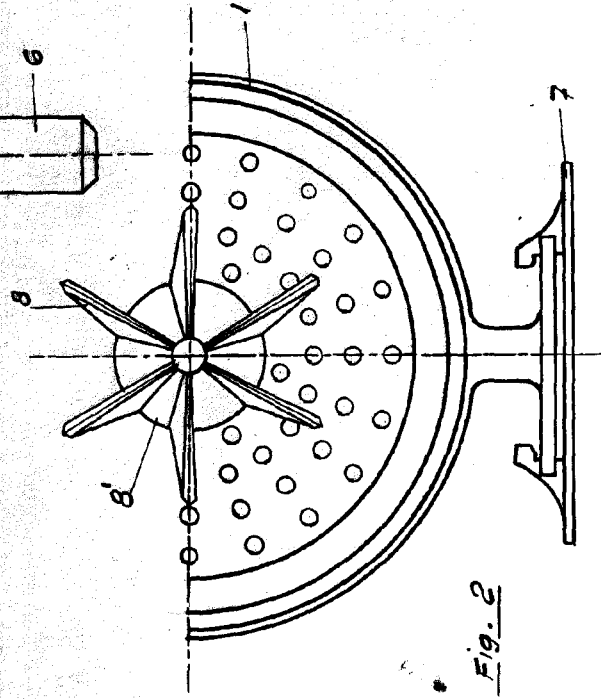

Fig. 2

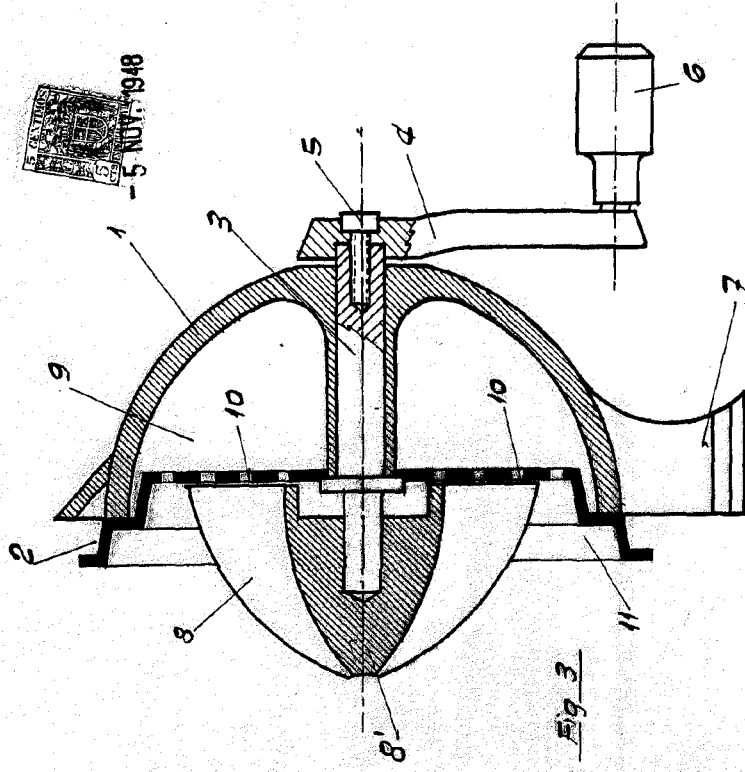

Fig. 3

ESCALA VARIABLE

Madrid, 5 Noviembre 1.948.

P. A. PEDRO DELJU MARRA

P. A.