

18476

MODELO DE UTILIDAD

a favor de

Fábrica de Artículos de Material

Aislante, S. A.

=====



5

18476

MODELO DE UTILIDAD

por 20 años

a favor de FABRICA DE ARTICULOS DE MATERIAL AISLANTE,
S.A., sociedad mercantil española, domiciliada en Corne-
llá de Llobregat, (Barcelona) -----
por: "CAJITA PROVISTA DE DOS COMPARTIMIENTOS CONCENTRI -
COS" -----

MEMORIA DESCRIPTIVA

La novedad de la cajita a que se refiere este Modelo
de Utilidad estriba principalmente en la condición de
doble caja propia para guardar cuerpos más o menos tri-
turados tales como medicamentos, azúcar, polvos, u otros
5 análogos que siendo de distinta naturaleza no deban mez-
clarse o bien sirve para guardar, en su compartimento
central, cualquier cuerpo de dicha clase y en el compar-
timiento periférico concéntrico sirve para guardar,
ajustado en él, cualquier vaso plegable de los de tipo
10 tronco-cónico ya conocidos.



Se distingue de las cajitas conocidas, por el hecho de que siendo cilíndrica, o sea de base circular, el compartimiento central es concéntrico y va provisto a su vez, de la correspondiente tapa ajustada a dicho compartimiento quedando por lo tanto libre un espacio entre la pared de dicho compartimiento central y el perímetro de la caja, que constituye otro compartimiento, apropiado para análogo objeto o para alojar en él un vaso o recipiente plegable o rígido, (dependiendo esta última condición, de la altura de la caja) cubierto todo ello por una capa exterior común.

Los dibujos de la hoja adjunta representan a título de ejemplo un caso de ejecución práctica.

La Fig.1 es el alzado y corte vertical del cuerpo de la caja y tapas.

La Fig.2 es la caja vista por encima.

Como puede apreciarse, el conjunto de la caja se compone del cuerpo -1- propiamente dicho y la tapa -2-.

En el cuerpo -1- va dispuesto el compartimiento central -3- concéntrico que puede ser de igual o menor altura que la del exterior -1- y que se cierra con la tapa -4-, permitiendo alojar cualquier producto.

Entre la pared del compartimiento concéntrico -3- y el perímetro de la envolvente -1-, queda el espacio -5- anular que forma el compartimiento exterior, en cuyo espacio puede alojarse un vaso puesto boca abajo, para lo cual el fondo de la caja deberá tener la profundidad adecuada, según sea el vaso plegable o no; o bien dicho compartimiento -5- puede utilizarse para alojar otro producto distinto del primero.

18476

-3-

-5-



La tapa -2- tendrá la altura y dimensiones para el ajuste interior o exterior en el cuerpo -f- y podrá presentar o no una abertura -6- de forma cualquier provista de cristal o de cualquier material transparente.

5 De lo expresado se infiere que en el presente Modelo de Utilidad, podrán ser variables los materiales, forma y dimensiones de la caja o de cualquiera de los elementos que la integran.

N O T A

Se reivindica como objeto del presente Modelo de Utilidad:

- 5 1.- Cajita provista de dos compartimientos concéntricos, caracterizada esencialmente porque en el interior del cuerpo de la misma, preferiblemente cilíndrico, va dispuesto el compartimiento central concéntrico propio para alojar cualquier producto sólido, tal como azúcar, bicarbonato u otro cualquiera, provisto este
- 10 compartimiento de su correspondiente tapa independiente y ajustada a presión, rosca u otro medio cualquiera.
- 15 2.- Cajita provista de dos compartimientos concéntricos, según reivindicación 1, caracterizada esencialmente porque el segundo compartimiento, formado por el espacio comprendido entre la cara interior del perímetro de la caja y la exterior del compartimiento central es apropiado para alojar en él un vaso cualquiera o recipiente por su borde puesto boca abajo, tanto si éste vaso es plegable como rígido con sólo la variación
- 20 de altura de la caja.
- 25 3.- Cajita provista de dos compartimientos concéntricos, según reivindicaciones 1 y 2, caracterizada esencialmente porque el conjunto va cubierto por una tapa común de ajuste interior o exterior, provista de una mirilla central transparente que permite ver el interior.
- 30 4.- Cajita provista de dos compartimientos concéntricos, según reivindicaciones 1, 2 y 3, caracterizada esencialmente porque la caja de dimensiones variables, será de cualquier material aplicable, con preferencia,

18476

- 5



-5-

plástico.

5.- CAJITA PROVISTA DE DOS COMPARTIMIENTOS CONCEN-
TRICOS.

Consta la presente Memoria Descriptiva de cinco ho-
jas foliadas, mecanografiadas y escritas por una sola ca-
ra, acompañadas de una hoja de dibujos.

Madrid, a 5 de noviembre de 1948
FÁBRICA DE ARTÍCULOS DE MATERIAL
AISLANTE, S.A.

MANUEL DE RAFAEL
P.P.



18476

FIG. 1

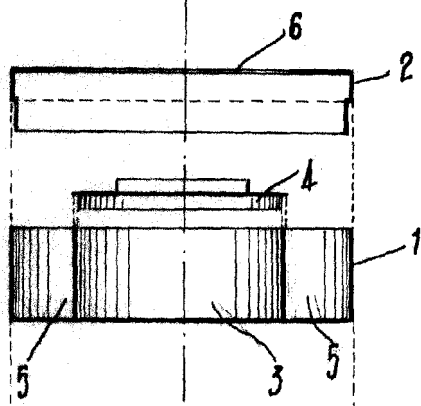
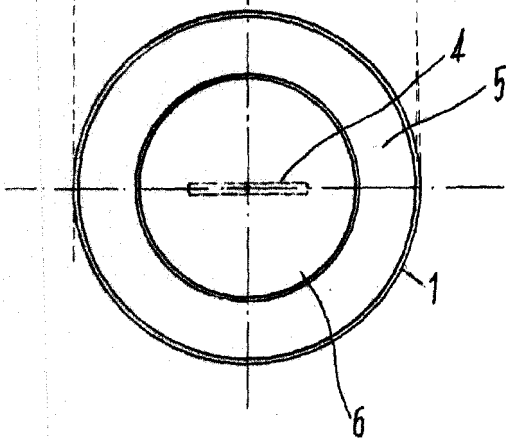

FIG. 2



Madrid 5 Noviembre 1948

P. A.

REPUBLICA DE ESPAÑA